

avidsen

3
YEARS

GUARANTEE



SUPPORT
CALL

HomeCam 2K PTZ CÂMARA IP WI-FI MOTORIZADA

Ref. 127154



works with the
Google Assistant

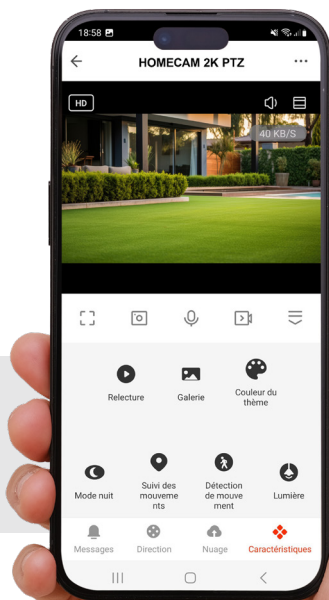

AvidsenHome

www.avidsen.com

ÍNDICE

A - INSTRUÇÕES DE SEGURANÇA

1 - PRECAUÇÕES DE UTILIZAÇÃO	04
2 - CONSERVAÇÃO E LIMPEZA	04
3 - RECICLAGEM	04

B - DESCRIÇÃO DO PRODUTO

1 - CONTEÚDO DO KIT	05
2 - CÂMARA	05

C - INSTALAÇÃO

1 - FUNCIONAMENTO	06
2 - INSTALAÇÃO DA CÂMARA	06
3 - INSTALAÇÃO DO CARTÃO MICRO SD	06
4 - INSTALAÇÃO DA APLICAÇÃO TELEMÓVEL E CRIAÇÃO DE UMA CONTA	06
5 - LIGAÇÃO DA CÂMARA	08
5.1 - Emparelhamento por Bluetooth	09
5.2 - Emparelhamento por QR Code	10
6 - REINICIALIZAÇÃO DA CÂMARA	11



D - UTILIZAÇÃO

1 - UTILIZAÇÃO DA CÂMARA HOMECAM 2K PTZ	13
2 - DEFINIÇÕES BÁSICAS	13
3 - UTILIZAÇÃO DOS ALARMES	14
4 - CONFIGURAÇÃO DAS GRAVAÇÕES	14
4.1 - Gravação SEM cartão SD	14
4.2 - Gravação COM cartão SD	14
5 - UTILIZAÇÃO COM O GOOGLE HOME	15
5.1 - Se tiver um smartphone Android com o assistente google	15
5.2 - Se tiver um smartphone Android sem o assistente google ou um iPhone	16
6 - UTILIZAÇÃO COM A AMAZON ALEXA	17
7 - CENÁRIO E AUTOMATISMOS	17

E - PERGUNTAS FREQUENTES

F - INFORMAÇÕES TÉCNICAS E LEGAIS

1 - CARACTERÍSTICAS TÉCNICAS	20
2 - GARANTIA	20
3 - ASSISTÊNCIA E CONSELHOS	21
4 - DECLARAÇÃO DE CONFORMIDADE	21

A - INSTRUÇÕES DE SEGURANÇA

1 - PRECAUÇÕES DE UTILIZAÇÃO

- A câmara não deve ser instalada em locais onde o filtro da objetiva seja exposto a riscos ou sujidade.
- Não exponha a objetiva à luz direta do sol ou qualquer fonte de luz refletida.
- Não multiplique os blocos de tomadas nem os cabos de extensão.
- Não instalar o dispositivo na proximidade de produtos químicos ácidos, de amoníaco ou de fontes de emissão de gases tóxicos.
- A instalação e a utilização da câmara deverá ser feita em conformidade com a legislação local.

2 - CONSERVAÇÃO E LIMPEZA

- Antes de qualquer trabalho de manutenção, desligue o produto da corrente.
- Não limpe o produto com substâncias abrasivas ou corrosivas.
- Utilize um pano macio ligeiramente humedecido.
- Não pulverize com aerossóis, pois pode danificar o interior do produto.

3 - RECICLAGEM



Este logótipo significa que os aparelhos inutilizados não devem ser eliminados em conjunto com o lixo doméstico. As substâncias perigosas que é habitual conterem podem ser nocivas para a saúde e o ambiente. Peça ao seu fornecedor que recolha estes dispositivos, ou utilize os meios de recolha seletiva disponibilizados pela sua autarquia.



1 - CONTEÚDO DO KIT

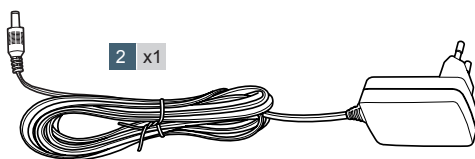
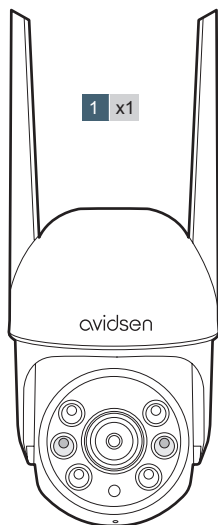

4 x2

5 x2

6 x1

1	Câmara
2	Adaptador de corrente 230 V CA/12 V CC
3	Suporte de fixação
4	Buchas de fixação
5	Parafusos de fixação
6	Ferramenta de reset (reinicialização)

2 - CÂMARA

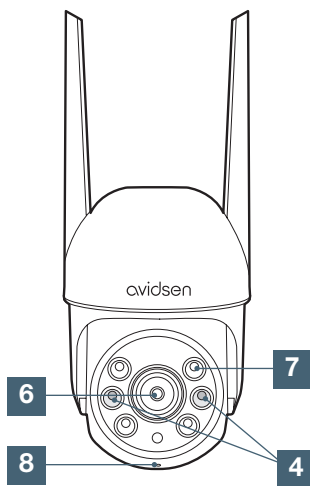
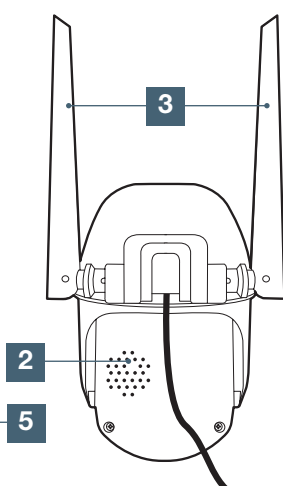
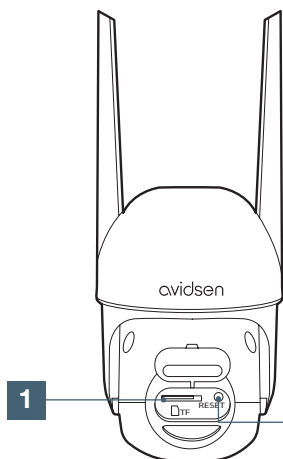

1	Tampa da ranhura para cartão microSD (não fornecido) até 128 GB
2	Grelha do altifalante
3	Antenas
4	Iluminação

5	Botão "Reset": reinicialização
6	Objetiva da câmara
7	Iluminação infravermelha para visão noturna
8	Localização do microfone

avidsen

C - INSTALAÇÃO

1 - FUNCIONAMENTO

Esta câmara permite vigiar a sua casa e alertá-lo em caso de deteção de movimentos, diretamente no seu smartphone.

Também pode gravar fotografias e vídeos usando um cartão micro SD (não incluído) e controlar à distância a motorização para percorrer um campo de visão horizontal.

2 - INSTALAÇÃO DA CÂMARA

A - Fixação do suporte

Posicione o suporte na parede e use um lápis para marcar o local a perfurar.

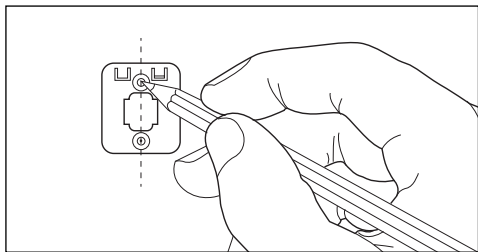

Faça os 2 furos com um berbequim equipado com uma broca de 6 mm de diâmetro.

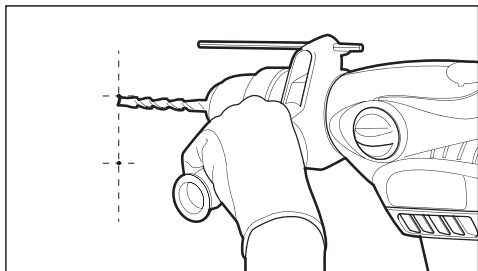

Introduza as cavilhas, o suporte e os parafusos.

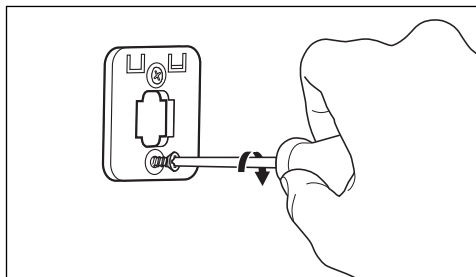
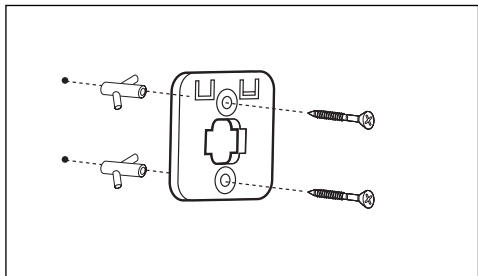

B - Fixação da câmara

Para fixar a câmara ao suporte, faça-a deslizar de cima para baixo.

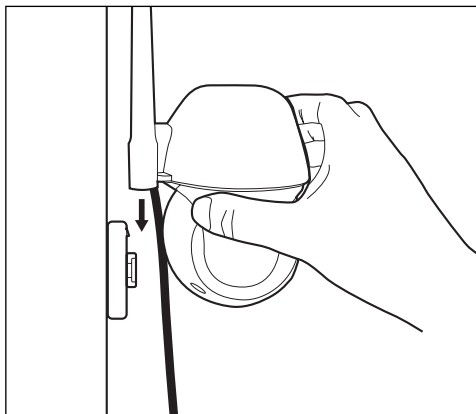

Nota: O clique que ouve ao instalar fixa a câmara ao respetivo suporte.

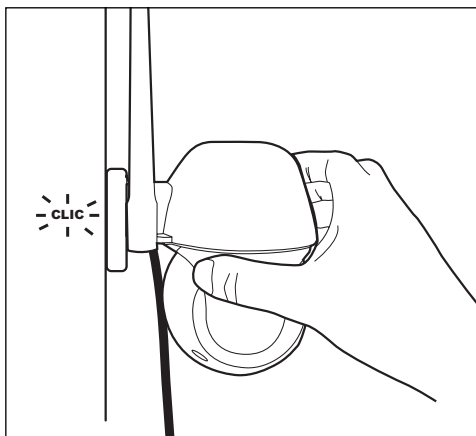

C - Ligação da câmara

Ligue a câmara a uma tomada elétrica. A câmara realizará um autoteste da sua motorização horizontalmente e verticalmente e emitirá uma melodia. A câmara está a aguardar a ligação.

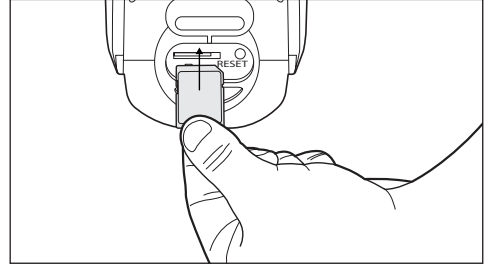
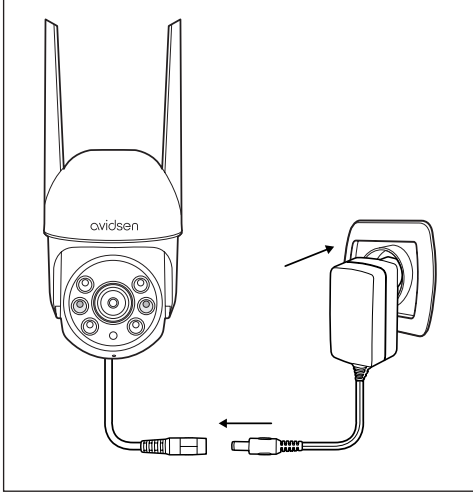

4 - INSTALAÇÃO DA APLICAÇÃO MÓVEL E CRIAÇÃO DE UMA CONTA

Depois de a câmara estar ligada, siga as instruções seguintes para proceder ao emparelhamento. Descarregue a aplicação Avidsen Home a partir da Play Store ou da App store.



AvidsenHome



3 - INSTALAÇÃO DO CARTÃO MICRO SD

A sua câmara dispõe de uma ranhura para cartão micro SD que lhe permite dispor de uma memória de armazenamento interno. O tamanho máximo é de 128 GB. A utilização deste cartão é facultativa, mas necessária para que a câmara grave de forma autónoma.



Abra a aplicação e inicie a sessão se já tiver uma conta. Se não for esse o caso, toque em **CREER UN NOUVEAU COMPTE (CRIAR UMA NOVA CONTA)** e siga as indicações da aplicação.

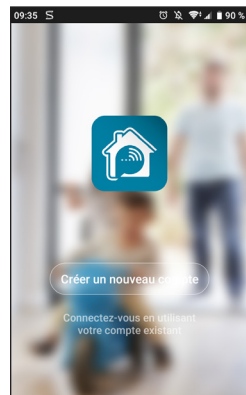

avidSEN

C - INSTALAÇÃO

Depois de aceitar a política de confidencialidade, pode criar uma conta com um **endereço de e-mail**.

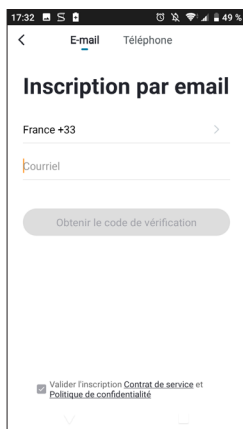

Escolha o seu país e depois introduza o seu endereço de e-mail e seleccione **Obtenir le code de vérification** (Obter o código de verificação).

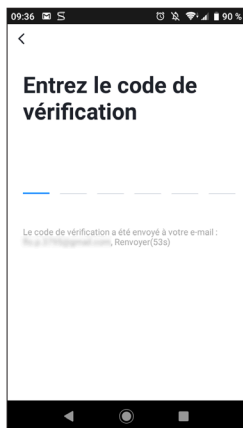

Nos segundos seguintes, irá receber um código de validação na sua caixa de e-mail. Insira esse código para concluir o registo.

Tenha em atenção que este e-mail poderá estar na caixa de spam.

Se não receber qualquer código antes do final da contagem decrescente, toque em **Renvoyer** (**Reenviar**) e verifique se inseriu corretamente o seu endereço de e-mail.



Para concluir o registo, defina uma palavra-passe que contenha entre 6 e 20 caracteres compostos apenas por letras e dígitos e toque em **Terminé** (**Concluído**).

5 - LIGAÇÃO DA CÂMARA

Se tiver vários elementos para emparelhar (tomadas, câmaras, outras lâmpadas), ligue apenas um elemento à corrente de cada vez.

As informações seguintes podem variar conforme a versão da aplicação.

IMPORTANTE: este aparelho é compatível com a rede Wi-Fi 2,4 GHz - WPA/WPA2 e WPA2/WPA3-Personal. Não compatível com Wi-Fi 5 GHz, não compatível com encriptação WEP e wpa misto (wpa/wpa2) e WPA3-Personal. Verifique estas configurações de Wi-Fi da sua box ou contacte o seu fornecedor de serviços de Internet em caso de dificuldade de ligação.

É possível ainda que, durante a instalação, seja apresentada uma mensagem que indica que a palavra-passe da rede Wi-Fi e SSID é demasiado longa. Assegure-se de que a sua palavra-passe e SSID da sua box possuem menos de 20 caracteres. Caso contrário, consulte o capítulo "5.2 Emparelhamento por QR Code".

5.1 Emparelhamento por Bluetooth.

A câmara está equipada com Bluetooth para um emparelhamento mais rápido, basta ligar a câmara e premir **Ajouter** (Adicionar).

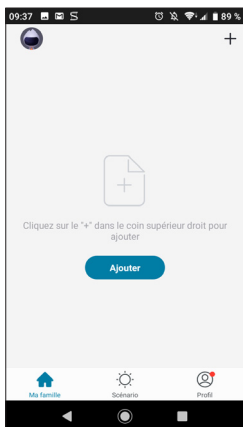

A aplicação deteta automaticamente os novos produtos. Se não detetar, prima o botão reset (reinicialização) durante 10 segundos para fazer aparecer o produto.

O Bluetooth do seu telemóvel tem de estar ativado. Em seguida, clique no separador **Ajouter** (Adicionar).

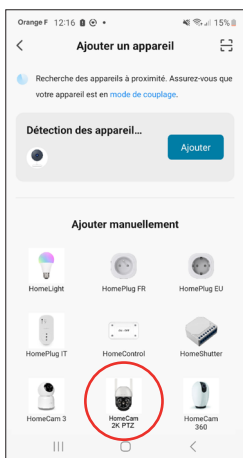

Selecione a sua rede Wi-Fi 2,4 GHz (tenha em atenção que o seu smartphone deverá estar ligado à rede Wi-Fi à qual a câmara será ligada), insira a palavra-passe da rede e prima **Suivant** (Seguinte).



Aguarde durante o procedimento de ligação; este passo poderá demorar alguns minutos.

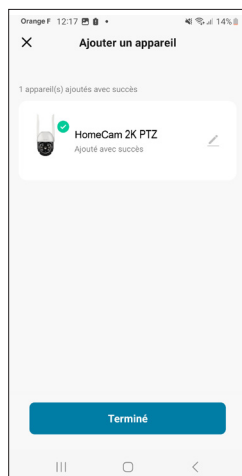

A sua câmara Avidsen HomeCam 2K PTZ foi emparelhada com sucesso. Já pode definir um nome tocando no lápis e depois em **Terminé** (Concluído).

avidsen

C - INSTALAÇÃO

5.2 Emparelhamento por QR Code.

Para iniciar a instalação, toque em **Ajouter** (**Adicionar**). Assegure-se de que o seu telefone está corretamente ligado à rede Wi-Fi 2,4 GHz da sua box de Internet.

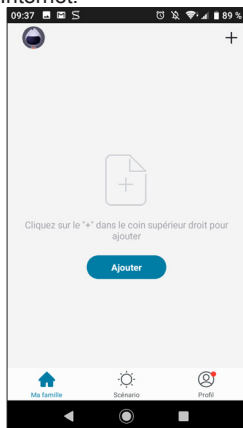

Selecione o produto que pretende emparelhar e selecione a câmara **HomeCam**.



Verifique se a câmara emite um sinal sonoro. Caso contrário, consulte o capítulo **reinicialização da câmara**. Em seguida, toque em **Étape suivante** (**Passo seguinte**).



Selecione a sua rede Wi-Fi 2,4 GHz (**tenha em atenção** que o seu smartphone deverá estar ligado à rede Wi-Fi à qual a câmara será ligada), insira a palavra-passe da rede e toque em **Suivant** (**Seguinte**).





Depois de tocar em **Continuar (Continuar)**, será apresentado um código QR no seu ecrã. Coloque o ecrã do seu smartphone à frente da objetiva da câmara a uma distância de **10-15 cm**. Em seguida, transcreverá uma mensagem para si em inglês. Toque em **J'ai entendu le message sonore (Ouvi a mensagem sonora)**.

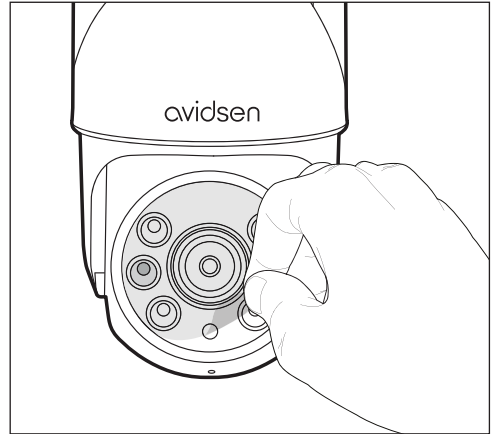

Em caso de falha, verifique se a objetiva está limpa e desobstruída (película protetora removida) e recomece a operação.



Aguarde durante o procedimento de ligação; este passo poderá demorar alguns minutos.

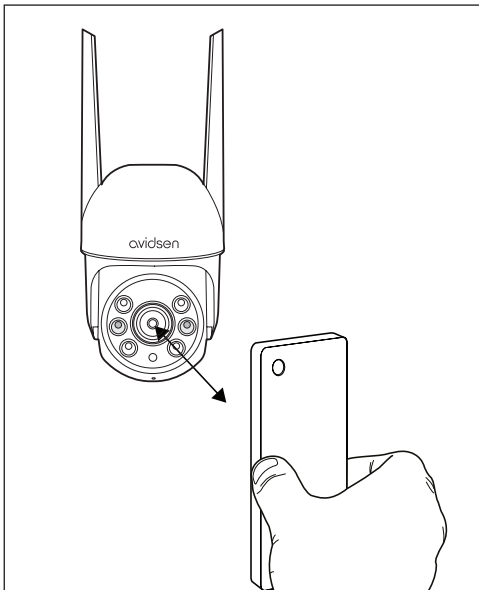

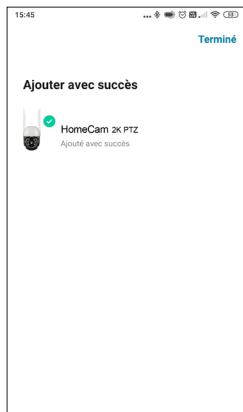

A sua câmara Avidsen HomeCam 2K PTZ foi emparelhada com sucesso. Já pode definir um nome tocando no lápis e depois em **Terminé (Concluído)**.

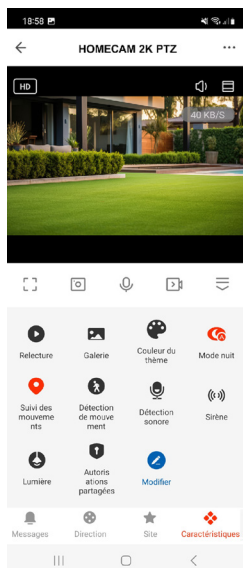

A sua câmara está agora a funcionar e aparece na sua aplicação.

6 - REINICIALIZAÇÃO DA CÂMARA

As indicações que se seguem podem ajudá-lo em caso de dificuldade durante o processo de emparelhamento:

Para **reinicializar** a câmara, é necessário premir o botão RESET (REINICIALIZAÇÃO) durante 10 segundos usando a ferramenta de reset (reinicialização) fornecida. A câmara emitirá uma mensagem sonora em inglês para confirmar que a operação foi efetuada com sucesso.

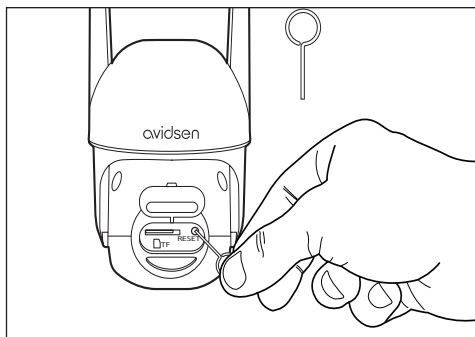

A câmara deverá também ser eliminada da aplicação móvel. Para isso, toque nos três pontinhos no canto superior direito do seu ecrã. Depois de entrar em **Détails de l'appareil (Detalhes do aparelho)**, percorra a interface até baixo e selecione **Enlevez l'appareil (Eliminar aparelho)**.

Para concluir a eliminação, toque em **Confirmer (Confirmar)**.

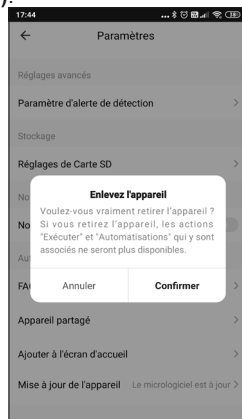

O seu aparelho foi agora eliminado da aplicação.

1 - UTILIZAÇÃO DA CÂMARA HOMECAM 2K PTZ

A aplicação Avidsen Home permite controlar várias funcionalidades da câmara HomeCam 2K PTZ, tais como a gravação de fotos e vídeos, ou ainda os alertas de deteção de movimento.

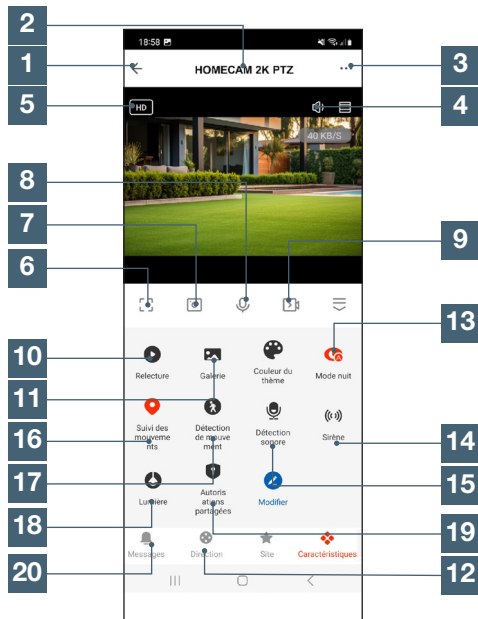

1	Ícone de voltar a trás
2	Nome do aparelho
3	Definições do aparelho
4	Ativar/desativar o som
5	Qualidade da imagem
6	Ecrã inteiro
7	Tirar uma fotografia (manual)
8	Ativar/desativar a comunicação oral
9	Ativar/desativar a gravação de vídeo
10	Interface de leitura das gravações de vídeo
11	Acesso ao álbum de fotos (não existente no iOS)
12	Controlo dos motores (pode também deslizar o dedo sobre a imagem da câmara para orientá-la)
13	Modificação do modo de visão noturna
14	Ativação da sirene (manual)
15	Ativação da deteção de sons
16	Ativação do seguimento de movimentos

17	Ativação da deteção de movimento
18	Ativação da luz
19	Lista de autorizações para outras aplicações
20	Notificações

2 - DEFINIÇÕES BÁSICAS

Esta secção irá abordar as definições básicas da sua câmara.

Para aceder às definições, entre novamente no menu de configurações da sua câmara ... e toque no separador Réglages des fonctions de base (Definições das funções básicas).

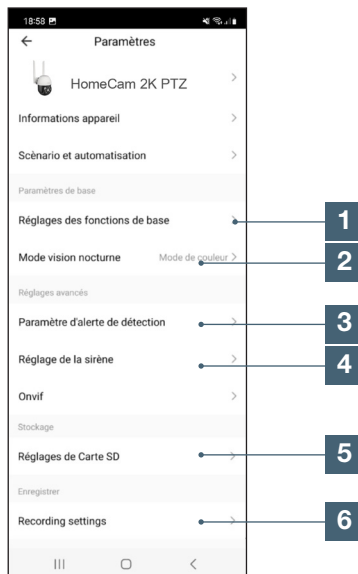

1	Definições de funções básicas - Inversão de imagem - Modo áudio
2	Modo de visão noturna - Infravermelhos (preto e branco) - Cor (ativação da luz)
3	Parâmetro de alerta de deteção
4	Definições da sirene (volume e duração)
5	Definições / formatação do cartão SD (apenas se estiver inserido um cartão)
6	Recording settings (Definições de gravação) Configuração da gravação no cartão SD (continua ou por deteção)

3 - UTILIZAÇÃO DOS ALARMES

A câmara Avidsen HomeCam 2K PTZ permite alertá-lo em tempo real se for detetado um movimento. Esse alerta é enviado sob a forma de um alerta push no ecrã do seu smartphone.

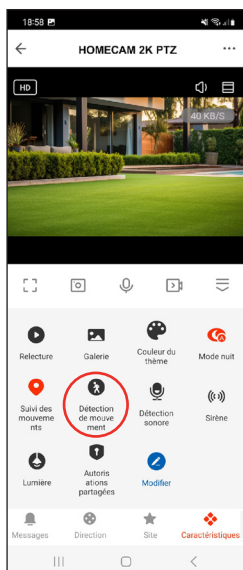

4 - CONFIGURAÇÕES DE GRAVAÇÃO

A Avidsen HomeCam 2K PTZ destina-se a efetuar gravações que podem ser consultadas a partir da aplicação Avidsen Home.

4.1 GRAVAÇÃO SEM CARTÃO SD

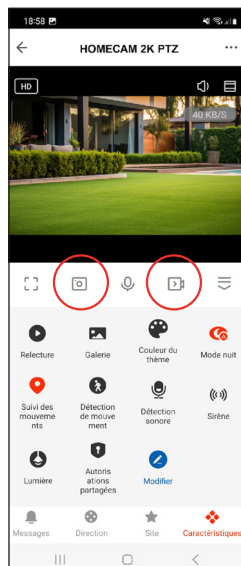

É possível efetuar uma captura de ecrã ou uma gravação manual sem cartão micro SD; estes elementos poderão depois ser consultados diretamente no separador **Galeria (Galeria)**. As gravações serão efetuadas na memória interna do seu smartphone.

Importante: não é possível efetuar gravações contínuas ou por evento sem um cartão SD.

4.2 GRAVAÇÃO COM CARTÃO SD

Caso pretenda efetuar uma gravação contínua, é necessário utilizar um cartão micro SD. Depois de o cartão estar instalado, o separador **Recording settings (Definições de gravação)** aparece nas configurações da câmara.

É possível selecionar os seguintes modos de gravação:

- Gravação por evento: aciona a gravação assim que for detetado um movimento ou um som.

- Gravação contínua: a câmara grava ininterruptamente.

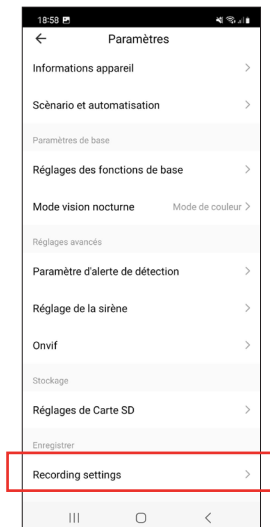

5 - UTILIZAÇÃO COM O GOOGLE HOME

Atenção: o nome atribuído aos seus aparelhos Avidsen Home é o nome que o assistente Google reconhecerá. Exemplo: se tiver uma lâmpada denominada “lâmpada cozinha”, o comando “OK Google, acende a lâmpada cozinha” funcionará, mas o comando “OK Google, acende a lâmpada da cozinha” poderá não desencadear qualquer ação.

O Assistente Google pode ajudá-lo a controlar os seus aparelhos ligados.

Por exemplo, é possível utilizar os seguintes comandos:

“OK Google, coloca o vídeo da câmara da sala na TV Sala”.

É necessário ter um Chromecast (neste exemplo denominado “TV Sala”).

Para mais informações sobre a designação dos aparelhos ou a criação/associação de uma divisão, contacte o apoio técnico da Google.

Se ligar vários módulos na mesma zona, e para evitar comandos indesejados, aconselhamos a não utilizar um nome de grupo proposto pelo Google Home (quarto, escritório, sala, etc.) no momento de atribuir um nome ao seu módulo de comando.



Caso verifique algum problema relacionado com a aplicação Google Home ou com a configuração do aparelho no Google Home, contacte o apoio técnico da Google.

O procedimento de colocação em funcionamento depende do seu smartphone e requer uma ligação à Internet:

As informações seguintes podem variar em função da versão da aplicação Google Home ou do seu sistema operativo.

5.1 SE TIVER UM SMARTPHONE ANDROID COM O ASSISTENTE GOOGLE

Os seus aparelhos deverão estar emparelhados na aplicação Avidsen Home para que possam ser controlados com o assistente Google. Devem também estar ligados à mesma rede Wi-Fi.

- Ligue os aparelhos ao Assistente Google
 - No seu telefone ou tablet Android, toque continuamente no botão de início ou diga “Ok Google”.
 - No canto inferior direito, toque em .
 - Toque no **logótipo no canto superior direito**, depois em **Paramètres (Configurações)**, depois **Assistant (Assistente)** e, por fim, **Contrôle de la maison (Controlo da casa)**.
 - No separador “Appareils” (Aparelhos), toque em Ajouter des appareils (Adicionar aparelhos) .
 - Selecione a aplicação Avidsen Home e siga as instruções.

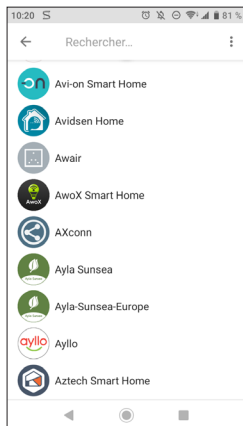

- Em seguida, insira o nome de utilizador e a palavra-passe da conta Avidsen Home para autorizar o assistente Google a adicionar e interagir com os seus acessórios Avidsen Home.

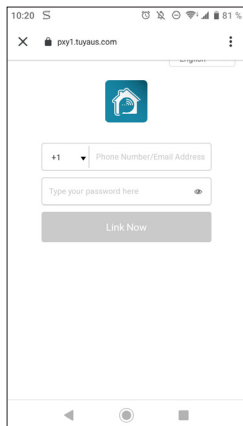

O seu produto está agora ligado ao assistente Google e pode controlá-lo por voz.

5.2 SE TIVER UM SMARTPHONE ANDROID SEM O ASSISTENTE GOOGLE OU UM IPHONE

Os seus aparelhos deverão estar emparelhados na aplicação Avidsen Home para que possam ser controlados com o assistente Google. Devem também estar ligados à mesma rede Wi-Fi.

- Ligue os aparelhos ao Assistente Google

- No seu telefone ou tablet, instale e abra a **aplicação Google Home** e inicie sessão na conta que corresponde à sua coluna Google Home.
- No canto inferior direito, toque em **Compte (Conta)**.
- Em seguida, toque em **Configurer ou ajouter (Configurar ou adicionar)** e depois em **Configurer un appareil (Configurar um aparelho)**.
- Toque em **Vous avez déjà configuré des appareils ? (Já configurou aparelhos?)**.
- Na lista apresentada, toque em Avidsen Home.

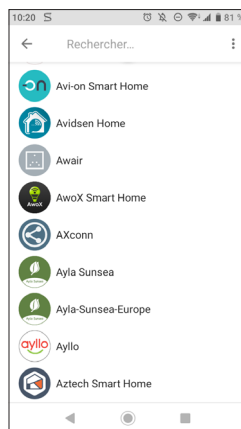

- Em seguida, insira o nome de utilizador e a palavra-passe da conta Avidsen Home para autorizar o assistente Google a adicionar e interagir com os seus acessórios Avidsen Home.

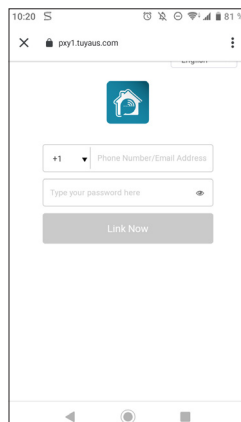

6 - UTILIZAÇÃO COM A AMAZON ALEXA

Atenção: o nome atribuído aos seus aparelhos Avidsen Home é o nome que a Alexa reconhecerá. Exemplo: se tiver uma lâmpada denominada “lâmpada cozinha”, o comando “Alexa, acende a lâmpada cozinha” funcionará, mas o comando “Alexa, acende a lâmpada da cozinha” poderá não desencadear qualquer ação.

As informações seguintes podem variar conforme a versão da aplicação Alexa ou do seu sistema operativo.

A Assistente Alexa da Amazon pode ajudá-lo a controlar os seus aparelhos conectados.

Por exemplo, é possível utilizar os seguintes comandos:

“Alexa, coloca o vídeo da câmara da sala no Ecrã Sala”.

É necessário ter um Echo Spot ou Echo Show (neste exemplo denominado “Ecrã Sala”).

Descarregue e instale a aplicação Amazon Alexa a partir da Play store ou da Apple store.

Os seus aparelhos deverão estar emparelhados na aplicação Avidsen Home para que possam ser controlados com a assistente Amazon. Devem também estar conectados à mesma rede Wi-Fi.

- Instalação da skill Avidsen Home
 - Na aplicação Amazon Alexa, toque no menu no canto superior esquerdo e selecione **Skills et Jeux (Skills e Conjuntos)**.
 - Procure **Avidsen Home** na lista de skills ou utilize a pesquisa no canto superior direito.
 - Selecione a skill **Avidsen Home** e **activer pour utilisation (ativar para utilização)**.
 - Insira novamente o nome de utilizador e a palavra-passe da aplicação Avidsen Home.
 - Depois de a skill estar corretamente associada, toque na cruz no canto superior esquerdo.
 - A aplicação propõe fazer uma deteção de aparelhos. Toque na opção **Détecter des appareils (Detetar aparelhos)**.

- Ligue os aparelhos à Amazon Echo
 - Utilização da função Deteção guiada para ligar um aparelho doméstico.
 - Na aplicação Amazon Alexa, toque no menu no canto superior esquerdo e selecione **Ajouter un appareil (Adicionar um aparelho)**.

- Selecione o tipo de aparelho que pretende ligar.

- Selecione a marca e siga as instruções no ecrã.

- Utilização de comandos de voz para ligar um aparelho doméstico

- Depois de a skill estar instalada, diga “Alexa, deteta os novos aparelhos”.

- Ao fim de 45 segundos, a Alexa apresentará-lhe-á os aparelhos detetados.

Para mais informações sobre a Amazon Alexa, consulte o apoio técnico da Amazon.

Todavia, se ligar vários módulos na mesma zona, e para evitar comandos indesejados, aconselhamos a não utilizar um nome de grupo proposto pela Alexa (quarto, escritório, sala, etc.) no momento em que atribuir um nome ao seu módulo de comando.

Caso verifique algum problema relacionado com a aplicação Amazon Alexa ou com a configuração do aparelho na Amazon Alexa, contacte o apoio técnico da Amazon.

7 - CENÁRIO E AUTOMATISMOS

Cada aparelho da gama **Avidsen Home** pode ser acionado e interagir com os outros produtos. É possível também criar cenários de vida que permitam agrupar diferentes ações ou sequências numa só ou acionar automaticamente um aparelho em função do estado de outro.

Na página inicial, aceda **Scène (Cena)** e siga as instruções para criar cenários.

Sintomas	Causas possíveis	Soluções
<i>Não é possível instalar a aplicação Advisen Home no meu dispositivo Android</i>	O dispositivo tem uma versão de Android muito antiga ou incompatível.	Entre em contato com a assistência técnica do fabricante do seu dispositivo Android para obter uma atualização recente.
	Google Play executa uma verificação dos elementos essenciais para o bom funcionamento da aplicação, se o seu dispositivo não responder a todos os critérios necessários, a instalação será recusada.	Utilize um outro dispositivo Android.
<i>Não é possível instalar a aplicação Advisen Home no meu dispositivo Apple</i>	O seu dispositivo tem uma versão de iOS muito antiga.	Atualize o sistema do seu dispositivo.
	O seu dispositivo não é suportado.	A aplicação Avidsen Home é compatível a partir da versão IOS 9.
<i>A aplicação apresenta falhas/ erros.</i>	Existe um problema de configuração da aplicação ou de acesso à(s) sua(s) câmara(s).	Desinstale a aplicação e reinicialize a(s) sua(s) câmara(s). Para concluir, adicione a(s) câmara(s).
<i>Falha ao configurar a câmara através da rede Wi-Fi a partir do seu smartphone</i>	Ligação da câmara muito lenta ou longe do seu ponto de acesso à Internet	Coloque a câmara e o smartphone perto do seu modem/router/box.
	Smartphone ligado a uma rede Wi-Fi não compatível	Certifique-se de que o seu smartphone está ligado a uma rede de 2,4 GHz.
<i>A conexão à câmara não é possível com Internet de 3G/4G, mas funciona através da rede local.</i>	Problema de configuração de rede	Ajuste as definições da sua instalação (box, router, firewall).
	Definições de vídeo desadequadas	Ajuste as definições de vídeo e reduza a qualidade, se necessário.
	Velocidade insuficiente da ligação à Internet no smartphone ou da sua casa	Verifique se dispõe de uma largura de banda superior a 1 Mbits/s (envio e receção) para a visualização em baixa qualidade e 2 Mbits/s (envio e receção) para qualidade HD.
<i>A imagem é de má qualidade ou instável.</i>	Definições de vídeo desadequadas	Ajuste as definições de vídeo e reduza/aumente a qualidade, se necessário.

<p><i>Não recebo notificações push após uma deteção de movimentos.</i></p>	<p>Definições de deteção de movimentos desadequadas</p>	<p>Verifique a configuração da câmara, a ativação dos alertas e a sensibilidade da deteção de movimentos.</p>
	<p>A aplicação não está autorizada a enviar notificações push.</p>	<p>Verifique os direitos da Avidsen Home nas configurações de privacidade no iOS ou nas configurações das aplicações no Android.</p>
<p><i>As notificações PUSH só funcionam quando a aplicação é exibida no ecrã de um dispositivo Android.</i></p>	<p>A aplicação Advisen Home não está autorizada a funcionar em segundo plano ou foi completamente fechada.</p>	<p>Execute novamente a aplicação Advisen Home. Assegure-se de que nenhuma outra aplicação de gestão ou de economia de energia fecha automaticamente a aplicação em segundo plano.</p>
	<p>O seu dispositivo Android atingiu o limite máximo de aplicações executadas simultaneamente.</p>	<p>Feche algumas aplicações ou aumente o limite de aplicações simultâneas nas configurações do seu dispositivo.</p>
<p><i>Problemas encontrados durante a associação</i></p>	<p>A câmara já está associada a outra conta de utilizador.</p>	<p>Efetue uma reinicialização da câmara; esta será automaticamente eliminada da conta anterior.</p>

1 - CARACTERÍSTICAS TÉCNICAS

Resolução	3M Pixels
Características técnicas	Alimentação: 12 V/1 A Transmissão de vídeo em tempo real Protocolo de comunicação: Wi-Fi 4 2,4 GHz Encriptação: WPA-PSK/WPA2 Ângulos de rotação: vertical 150° horizontal 310° Também funciona com WPA2/WPA3-Personal, mas não com WPA3-Personal
Áudio	Bidirecional
Visão noturna	Sim, alcance de 25 m
Sensor e lente	1/4" CMOS
Ângulo de visão	100°
Velocidade de obturação e compressão	1/25 – 1/100 000 por segundo - H264
Sirene	75 dB
Luz	135 lúmenes
Armazenamento	Sim, em cartão SD (máx. 128 GB, não fornecido)
Consumo máximo	12 W máx. CC 12 V, 1 A
Consumo em standby	<2 W
Temperatura de funcionamento	-20 °C a +55 °C
Dimensões e peso	160 mm x 100 mm x 90 mm - 315 g

2 - GARANTIA

- Este produto tem uma garantia de 3 anos, que abrange peças e mão-de-obra, a partir da data de compra. É imperativo que guarde uma prova de compra durante esse período de garantia.
- A garantia não cobre os danos causados por negligência, impactos ou acidentes. Nenhum elemento deste produto deve ser aberto ou reparado por pessoas estranhas à empresa Avidsen. Qualquer intervenção no aparelho anulará a garantia.

3 - ASSISTÊNCIA E RECOMENDAÇÕES

- Apesar de todo o cuidado empregue na criação dos nossos produtos e na redação deste manual, caso tenha dificuldades durante a instalação do seu produto ou quaisquer questões, recomendamos contactar os nossos especialistas, que estão à sua disposição para o aconselhar.
- Caso verifique algum problema de funcionamento durante a instalação ou nos primeiros dias de utilização, é imperativo que entre em contacto connosco na presença da sua instalação para que um dos nossos técnicos possa diagnosticar a origem do problema pois este deverá, provavelmente, a uma definição não adequada ou a uma instalação não conforme. Se o problema for do produto, o técnico fornecer-lhe-á um número de processo para devolvê-lo à loja. Sem o número de processo, a loja pode recusar-se a fazer a troca do seu produto.

A Avidsen compromete-se a manter um stock de peças sobressalentes para este produto durante o período de garantia contratual.

4 - DECLARAÇÃO DE CONFORMIDADE

A Avidsen declara, sob sua inteira responsabilidade, que o equipamento com a referência 127154 está conforme a legislação de harmonização da União aplicável e a sua conformidade foi avaliada segundo as normas aplicáveis em vigor:

- Conformidade com a diretiva RED (2014/53/UE) EN 300 328 V2.2.2
- Conformidade com a diretiva LVD (2014/35/UE) EN 62368-1:2020+A11:2020 EN 50663:2017
- Conformidade com a diretiva EMC (2014/30/UE) EN 301 489-1 V2.2.3 EN 301 489-17 V3.2.4

Os produtos acima mencionados estão em conformidade com a diretiva RoHS 2011/65/UE e a diretiva delegada 2015/867/UE.

Assinado por Alexandre Chaverot, presidente, em nome da Avidsen
19 avenue Marcel Dassault, 37200 Tours, França

Em Tours, em 17/01/24





aidsen

Aidsen
19 avenue Marcel Dassault - ZAC des Deux Lions
37200 Tours - França