



ASSISTENZA  
TECNICA



GARANZIA



## Styrka 310

# KIT DI AUTOMAZIONE TELESCOPICO PER CANCELLI A 2 BATTENTI

Cod.114170

IT



24V



CANCELLO  
BATTENTE



2,50M  
PER BATTENTE



2,20M  
MASSIMO



150 KG  
PER BATTENTE



COMPATIBILE  
CON TUTTI I TIPI  
DI CANCELLO A SBARRE



OPZIO-  
NE  
SOLARE



OPZIONE  
COMPATIBILE  
SMARTPHONE



OPZIONE  
FOTOCELLULE

# INDICE

## *A - ISTRUZIONI DI SICUREZZA*

---

1 - PRECAUZIONI PER L'USO	04
2 - PRECAUZIONI PER L'INSTALLAZIONE	04
3 - MANUTENZIONE E PULIZIA	05
4 - SMALTIMENTO	05

## *B - DESCRIZIONE DEL PRODOTTO*

---

1 - CONTENUTO DEL KIT	06
2 - MATERIALE OCCORRENTE (NON INCLUSO)	06

## *C - INSTALLAZIONE*

---

1 - ANALISI DI RISCHI	07
1.1 - Legge vigente	07
1.2 - Specifiche del cancello da motorizzare	07
1.3 - Controllo di sicurezza sul cancello	07
1.4 - Norme di sicurezza	08
2 - ELIMINAZIONE DEI RISCHI	08
3 - POSA DEI MOTORI	09
4 - POSA DELLA SCATOLA DI COMANDO	15
5 - POSA DEL LAMPEGGIANTE	15
6 - POSA DELLA COPPIA DI FOTOCELLULE OPZIONALI	16

7 - COLLEGAMENTI	18
7.1 - Alimentazione tramite rete	19
7.2 - Motori telescopici	20
7.3 - Lampeggiante	20
7.4 - Fotocellule (opzionali)	21
7.5 - Organi di comando (opzionali)	21
7.6 - Batteria di emergenza (opzionale)	22
7.7 - Kit di alimentazione a energia solare (opzionale)	22

## *D - MESSA IN FUNZIONE*

---

1 - INTERFACCIA DI REGOLAZIONE	23
2 - IMPOSTAZIONI BASE (MENU 1)	23
2.1 - Strutturazione del menu	23
2.1.1 - Menu impostazioni base (MENU 1)	24
2.2 - Procedura di allineamento delle fotocellule (opzionali)	25
2.3 - Modalità di funzionamento	25
2.4 - Durata temporizzazione	25
2.5 - Forza dei motori	26
2.6 - Velocità	26
2.7 - Autoapprendimento	26
2.8 - Programmazione dei telecomandi	28
2.8.1 - Programmazione tramite scheda elettronica	28
2.8.2 - Programmazione tramite copia	28
2.8.3 - Eliminazione di tutti i telecomandi	29



3 - IMPOSTAZIONI AVANZATE	29
3.1 - Accesso alle impostazioni avanzate (menu 2 e 3)	29
3.2 - Menu impostazioni avanzate (menu 2)	30
3.2.1 - Accelerazione	30
3.2.2 - Modalità fotocellule	30
3.2.3 - Tipo di cancello	31
3.2.4 - Tolleranza battuta	31
3.3 - Menu impostazioni avanzate (menu 3)	32
3.3.1 - Ritardo battenti	32
3.3.2 - Durata prelampeggio	32

## ***E - UTILIZZO***

---

1 - AVVERTENZE	34
2 - APERTURA/CHIUSURA	34
3 - TIPO DI COMANDO	34
4 - MODALITÀ DI FUNZIONAMENTO	34
4.1 - Modalità "chiusura semiautomatica"	35
4.2 - Modalità "chiusura automatica"	35
4.3 - Modalità "collettiva"	35
5 - FOTOCELLULE	35
5.1 - Rilevamento degli ostacoli	36
6 - MOVIMENTAZIONE MANUALE	36
7 - ACCESSORI OPZIONALI	37

## ***F - MANUTENZIONE E PULIZIA***

---

1 - INTERVENTO DI MANUTENZIONE	38
2 - INDICATORI DI FUNZIONAMENTO	39
2.1 - Cronologia eventi e codici errore	39
2.2 - Comando manuale	41
2.3 - Ripristino delle impostazioni di fabbrica	41
2.4 - Sostituzione della pila del telecomando	41
2.5 - Sostituzione del fusibile di alimentazione	42

## ***G - NOTE TECNICHE E LEGALI***

---

1 - CARATTERISTICHE TECNICHE	43
2 - GARANZIA	45
3 - ASSISTENZA E CONSIGLI	45
4 - RESO DEL PRODOTTO – SERVIZIO POST VENDITA	45
5 - DICHIARAZIONE DI CONFORMITÀ	45

## A - ISTRUZIONI DI SICUREZZA

Nell'ottica di offrire un miglioramento costante dei propri prodotti, il produttore si riserva il diritto di apportare eventuali modifiche tecniche, funzionali o estetiche che ne permettano l'evoluzione.

Il presente kit di automazione per cancello e il relativo manuale d'istruzioni sono stati pensati per permettere l'automazione di un cancello nel rispetto delle vigenti normative europee.

### ATTENZIONE

Importanti istruzioni di sicurezza. Il kit di automazione per cancello può provocare danni gravi alle persone, agli animali e alle cose. Per garantire la sicurezza delle persone, è importante seguire le presenti istruzioni e conservarle per consultarle quando necessario.

### 1 - PRECAUZIONI PER L'USO

---

- La presente apparecchiatura può essere utilizzata da bambini a partire da 8 anni e da persone con capacità fisiche, sensoriali o mentali ridotte o prive di esperienza o di conoscenza sul suo uso a patto che siano controllate da un'altra persona o che siano state fornite loro le relative istruzioni e che abbiano compreso i rischi legati all'uso dell'apparecchiatura. Non consentire ai bambini di giocare con l'apparecchiatura. Le operazioni di pulizia e manutenzione di competenza dell'utente non devono essere effettuate da bambini lasciati senza sorveglianza.
- L'apparecchiatura deve essere utilizzata solo per lo scopo cui è destinata, ovvero motorizzare un cancello a due battenti per facilitare l'accesso dei veicoli. Eventuali usi diversi sono da considerarsi pericolosi.
- Il comando di apertura o chiusura deve essere eseguito solo se si ha una perfetta visibilità sul cancello. Qualora il cancello fosse al di fuori del campo visivo dell'utente, l'impianto deve essere obbligatoriamente protetto da un dispositivo di sicurezza tipo fotocellula il cui corretto funzionamento deve essere verificato ogni sei mesi.
- Tutti i potenziali utenti del kit devono formarsi all'uso del kit di automazione leggendo il presente manuale. Accertarsi che alle persone non formate all'uso del cancello motorizzato (ad esempio i bambini) non sia consentito azionare il cancello.

- Prima di mettere il cancello in movimento, assicurarsi che all'interno dell'area di spostamento non vi siano persone.
- Non lasciare che i bambini giochino con i dispositivi di comando del cancello. Tenere i telecomandi fuori dalla portata dei bambini.
- Evitare che eventuali ostacoli naturali (rami, sassi, erba alta, ecc.) interferiscano con il movimento del cancello.
- Non azionare il cancello manualmente quando la frizione non è disinnestata.

avidsen declina ogni responsabilità nel caso in cui il mancato rispetto delle istruzioni fornite nel presente manuale dovesse provocare danni ad animali, cose o persone.

### 2 - PRECAUZIONI PER L'INSTALLAZIONE

---

- Prima di procedere con l'installazione, leggere attentamente il presente manuale.
- L'impianto elettrico che alimenta il kit di automazione deve rispettare le norme vigenti (NF C 15-100) e deve essere stato realizzato da un professionista qualificato.
- L'alimentazione elettrica a 230 Vac deve essere protetta dalle sovratensioni mediante un interruttore differenziale adatto e conforme alle norme in vigore.
- Effettuare i collegamenti elettrici sempre con i dispositivi non alimentati (interruttore differenziale su OFF) e batteria scollegata.
- Assicurarsi di non correre rischi di schiacciamento e/o cesoiamento tra le parti mobili del cancello motorizzato e le parti fisse circostanti a causa del movimento di apertura/chiusura del cancello stesso o, in caso di presenza di tali rischi, assicurarsi che siano debitamente segnalati sull'impianto.
- Il motore deve essere installato su un cancello conforme alle specifiche fornite nel presente manuale.
- Non installare l'automazione in ambiente esplosivo (presenza di gas, fumo infiammabile).
- L'installatore deve controllare che il range di temperatura indicato sul motore sia adatto al luogo d'installazione.
- Il filo che funge da antenna deve rimanere all'interno della scatola di comando.
- È severamente vietato modificare gli elementi forniti nel kit o di utilizzare eventuali altri elementi non indicati nel presente manuale.

## A - ISTRUZIONI DI SICUREZZA

- Durante l'installazione, e in particolare durante la fase di regolazione dell'automatismo, è importante assicurarsi che nessuno, nemmeno l'installatore, si trovi all'interno dell'area di movimento del cancello all'inizio e per tutta la durata della regolazione.
- Il lampeggiante è un elemento di sicurezza fondamentale.
- Se l'installazione da effettuare non corrisponde a quanto indicato nel presente manuale, contattare il fabbricante per avere tutte le informazioni necessarie per eseguire un'installazione priva di rischi e che non causi danni.
- Al termine dell'installazione controllare che il meccanismo sia regolato correttamente e che i sistemi di protezione funzionino correttamente.
- Non lasciare che i bambini giochino con i dispositivi di comando fissi. Tenere i dispositivi di telecomando fuori dalla portata dei bambini.

Avidsen declina ogni responsabilità per eventuali danni dovuti a un'installazione non coerente con quanto indicato nel presente manuale.

### 3 - MANUTENZIONE E PULIZIA

- Prima di eseguire interventi di manutenzione o pulizia, leggere attentamente tutte le istruzioni fornite nel presente manuale.
- Durante le operazioni di manutenzione o di altra natura, se il dispositivo è comandato tramite il kit di automazione, scollegare l'alimentazione.
- Eventuali modifiche di carattere tecnico, elettronico o meccanico del kit di automazione possono essere effettuate solo previo l'accordo dei tecnici avidsen; in caso contrario la garanzia decade.
- In caso di guasto, sostituire il pezzo danneggiato o non più funzionante con un ricambio originale.
- Eseguire un controllo periodico dell'impianto in modo da individuare eventuali problemi a livello del cancello o del motore (v. capitolo sulla manutenzione).
- Non pulire il prodotto con sostanze abrasive o corrosive.
- Utilizzare un semplice panno morbido leggermente inumidito.
- Per evitare di danneggiare le parti interne del dispositivo, non spruzzare direttamente su di esso prodotti per la pulizia contenuti in bombolette spray.

- Non pulire con idropulitrice.

### 4 - SMALTIMENTO



Le pile esauste devono essere gettate in un apposito contenitore. Le pile e gli accumulatori contenenti sostanze nocive presentano i simboli riportati qui a lato, i quali ricordano all'utente l'obbligo

di gettarli in contenitori appositi. I metalli pesanti che possono essere contenuti in pile e accumulatori sono indicati dalle seguenti sigle: Cd= cadmio, Hg= mercurio, Pb= piombo.

Pile e accumulatori possono anche essere conferiti direttamente ai centri di raccolta dei rifiuti urbani (isole

ecologiche per materiali riciclabili), che sono obbligati ad accettarli. Tenere pile/pile a bottone/accumulatori lontano dalla portata dei bambini conservandoli in un luogo a loro inaccessibile. Tali elementi potrebbero essere ingeriti dai bambini o dagli animali domestici.

Pericolo di morte! Se nonostante le precauzioni prese ciò dovesse comunque verificarsi, consultare subito

un medico o recarsi presso l'ospedale più vicino. Attenzione: non cortocircuitare le pile, non gettarle nel fuoco e non tentare di ricaricarle. Rischio di esplosione!



Questo logo indica che i dispositivi non più utilizzabili non possono essere gettati nei contenitori per i normali rifiuti. Le sostanze tossiche che possono essere in essi contenuti, infatti, possono rappresentare un rischio per la salute e per l'ambiente. Tali dispositivi devono essere resi al proprio rivenditore oppure smaltiti secondo quanto stabilito dalle autorità locali.

## B - DESCRIZIONE DEL PRODOTTO

### 1 - CONTENUTO DEL KIT

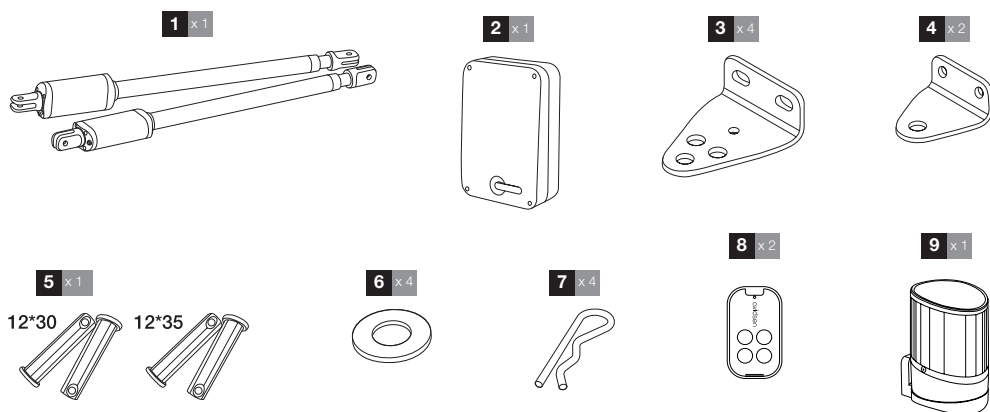

<b>1</b>	Motore telescopico 24V
<b>2</b>	Scatola di comando
<b>3</b>	Piastra di fissaggio pilastro
<b>4</b>	Piastra di fissaggio cancello
<b>5</b>	Perni forati

<b>6</b>	Distanziatore
<b>7</b>	Copiglia elastica
<b>8</b>	Telecomando
<b>9</b>	Lampeggiante

### 2 - MATERIALE OCCORRENTE (NON INCLUSO)

Gli utensili e la viteria necessari per l'installazione devono essere in buono stato e devono essere conformi alle norme di sicurezza vigenti.

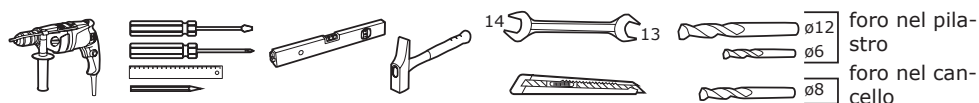

<p>lampeggiante</p> <p>3m di cavo 2 x 0,5 mm<sup>2</sup></p>	<p>motore</p> <p>10 m di cavo 2 x 1,5 mm<sup>2</sup></p>	<p>fissaggio al pilastro: - scatola di comando - lampeggiante</p> <p>ø6 ø4 x4 x4</p>	<p>fissaggio delle piastre al pilastro: ø12</p> <p>ø12x150 ø8x150 x6 x6</p>	<p>fixation des pattes sur le portail :</p> <p>Choisir un système vis/ écrous adapté à l'épaisseur du portail. Il y a 4 points de fixation</p>
--	--	--	---	--

### 1 - ANALISI DEI RISCHI

---

#### 1.1 - Legge vigente

---

L'installazione di un cancello motorizzato o di un motore per un cancello già esistente nell'ambito di un uso "residenziale" deve essere conforme al regolamento (UE) n°305/2011 sui prodotti da costruzione.

La norma di riferimento per verificare la conformità è la EN 13241-1, che a sua volta rimanda a un insieme di più norme tra cui la EN 12445 e la EN 12453, che specificano quali sono i metodi e i componenti di messa in sicurezza dei cancelli motorizzati da adottare per ridurre o eliminare completamente i pericoli per le persone.

L'installatore ha l'obbligo di formare l'utente finale al corretto uso del cancello motorizzato, mentre l'utente, servendosi del presente manuale, dovrà formare le altre persone che potrebbero essere chiamate a usare il cancello.

La norma EN 12453 precisa che la protezione minima del bordo primario del cancello dipende dal tipo di utilizzo e dal tipo di comando usato per azionare il cancello. Il kit di automazione per cancello è un sistema di comando tramite impulsi, vale a dire che un semplice impulso su uno degli organi di comando (telecomando, selettore a chiave, ecc.) permette di azionare il cancello.

Il presente kit di automazione per cancello è dotato di limitatore di forza conforme all'allegato A della norma EN 12453 nell'ambito di un uso con un cancello conforme alle specifiche fornite nel presente capitolo. Le specifiche indicate dalla norma EN12453 consentono quindi i 3 casi di utilizzo seguenti e il livello di protezione minimo:

- **Azionamento a impulsi con cancello visibile**

Livello di protezione richiesto: Solo limitatore di forza.

- **Azionamento a impulsi con cancello non visibile**

Livello di protezione richiesto: Limitatore di forza e 2 coppie di fotocellule per proteggere l'apertura e la chiusura del cancello.

- **Comando automatico (chiusura automatica)**

Livello di protezione richiesto: Limitatore di forza e 1 coppia di fotocellule per proteggere e la chiusura automatica.

Il lampeggiante è un elemento di sicurezza fondamentale.

Il corretto funzionamento dei dispositivi di sicurezza deve essere verificato ogni sei mesi.

#### 1.2 - Specifiche del cancello da motorizzare

---

Il kit di automazione può automatizzare cancelli con battenti fino a **2,50 m** di larghezza, **2,20 m** di altezza e **150 kg** di peso.

Le dimensioni e i pesi massimi indicati si riferiscono a un cancello a sbarre e all'utilizzo in un'area poco ventosa. Se invece la velocità del vento è considerevole, occorrerà ridurre i valori massimi indicati in precedenza per il cancello da motorizzare.

#### 1.3 - Controlli di sicurezza sul cancello

---

L'uso del cancello deve essere esclusivamente residenziale. Non installare in ambiente esplosivo o corrosivo (presenza di gas, fumo infiammabile, vapore o polvere).

Non inserire eventuali sistemi di sblocco sul cancello (bocchetta, serratura, lucchetto, ecc.).

I cardini del cancello devono essere entrambi nello stesso asse e entrambi verticali. I pilastri che sostengono il cancello devono essere abbastanza robusti e stabili da non piegarsi (o spezzarsi) a causa del peso del pilastro stesso. Anche senza kit di automazione, il cancello deve essere in buono stato meccanico, essere correttamente equilibrato e aprirsi e chiudersi senza sfregamenti e senza opporre resistenza. Si consiglia di ingrassare i cardini. Controllare che i punti di fissaggio dei vari elementi siano al riparo dagli urti e che le superfici siano sufficientemente solide. Controllare che il cancello non presenti parti sporgenti a livello di struttura. La battuta centrale e le battute laterali devono essere correttamente fissate per non cedere sotto la forza esercitata dal cancello motorizzato.

Se l'installazione da effettuare non corrisponde a quanto indicato nel presente manuale, contattare il fabbricante per avere tutte le informazioni necessarie per eseguire un'installazione priva di rischi e che non causi danni.

Il motore non può essere utilizzato se la parte azionata include un cancelletto.

### 1.4 - Norme di sicurezza

Il movimento reale di un cancello può generare situazioni pericolose per le persone, le cose e i veicoli circostanti e che, per natura, non sempre possono essere evitate in fase di progettazione.

Gli eventuali rischi dipendono dallo stato del cancello, dal modo in cui è utilizzato e dal sito di installazione.

Dopo avere verificato che il cancello da motorizzare sia conforme alle prescrizioni fornite nel presente capitolo, prima di iniziare l'installazione, è fondamentale effettuare un'analisi dei rischi di installazione al fine di eliminare qualsiasi rischio e informare l'utente degli eventuali rischi che non possono essere eliminati.

### 2 - ELIMINAZIONE DEI RISCHI

I rischi causati da un cancello a 2 battenti motorizzato e le relative soluzioni sono le seguenti:

#### A livello dei bordi secondari

A seconda dell'installazione, è possibile che si formi un'area di cesoiamento tra il battente e l'angolo del pilastro.

Nel presente caso si consiglia di eliminare tale area lasciando una distanza utile di almeno 25 mm o collocando le battute laterali in maniera adeguata o tagliando gli angoli dei pilastri senza renderli più fragili o infine applicando entrambe le soluzioni se necessario.

**Qualora non fosse possibile eliminare il rischio, occorrerà segnalarlo in maniera evidente.**

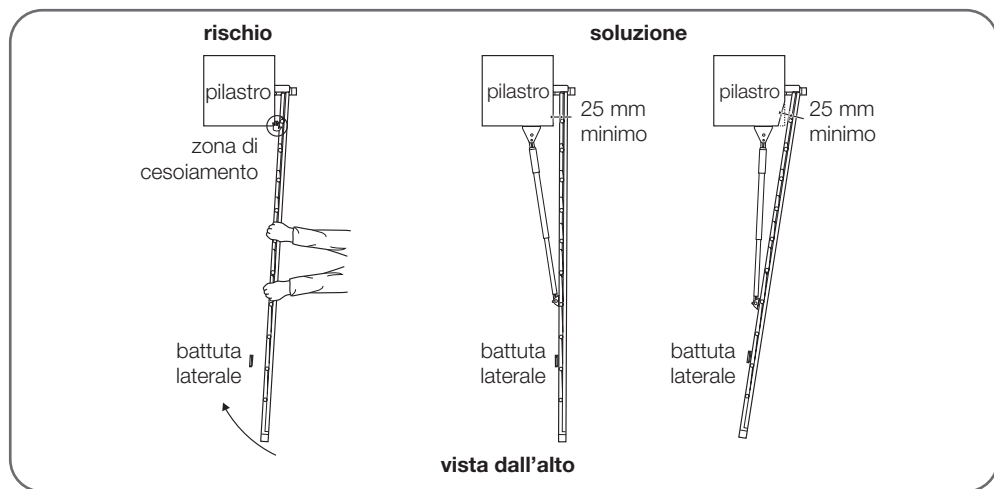

#### A livello dei bordi inferiori

A seconda dell'installazione, è possibile che si formi un'area pericolosa per le dita dei piedi tra il bordo inferiore del cancello e il suolo, come indicato nella figura seguente.

In tal caso, occorre eliminare tale area lasciando una distanza utile di minimo 50 mm o massimo 5 mm.

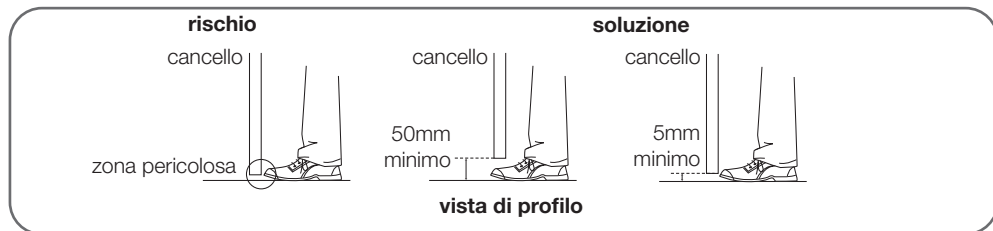

### Tra i battenti e le parti fisse nelle immediate vicinanze

In base alla configurazione dell'ambiente in cui è installato il cancello motorizzato, è possibile che si creino delle aree di imprigionamento tra i battenti in posizione aperta ed eventuali parti fisse nelle immediate vicinanze. Per eliminare tali aree, lasciare una distanza di sicurezza di almeno 500 mm tra la parte fissa nelle vicinanze e le parti mobili del cancello motorizzato.

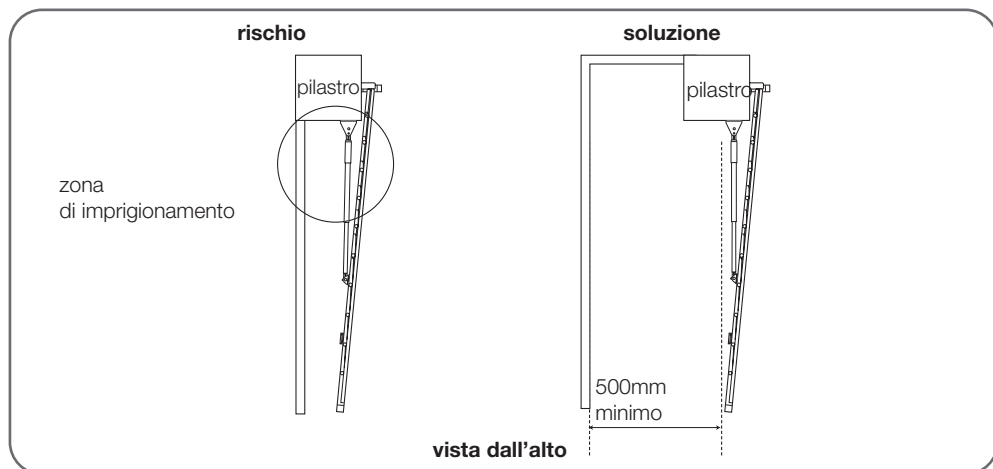

### PREVENZIONE DEGLI ALTRI RISCHI

L'organo di manovra di un interruttore senza blocco deve essere posto in modo tale da permettere la vista diretta della parte movimentata, ma essere lontano dalle parti mobili. Tranne nel caso di funzionamento a chiave, inoltre, deve essere installato a un'altezza minima di 1,5 m e non essere accessibile al pubblico.

Al termine dell'installazione controllare che le parti del cancello non sporgano sopra un marciapiede o una strada accessibili al pubblico.

### 3 - POSA DEI MOTORI

L'installazione deve essere eseguita da personale qualificato e rispettare le indicazioni fornite al capitolo "Avvertenze di carattere generale".

Prima di iniziare l'installazione, assicurarsi che:

- I rischi siano ridotti attenendosi a quanto indicato al Capitolo "Analisi dei rischi".
- L'uso desiderato sia stato correttamente definito.
- Il cancello soddisfi le specifiche fornite al capitolo "Specifiche del cancello da motorizzare".

Le varie fasi dell'installazione devono avvenire rispettando l'ordine definito e conformemente alle indicazioni fornite.

## C - INSTALLAZIONE

### • Le battute sono obbligatorie (non incluse).

Il presente kit di automazione per cancello è un sistema di motorizzazione autobloccante. Il cancello a 2 battenti installato deve presentare una battuta centrale e delle battute laterali (non incluse).

Le battute (quella centrale e quelle laterali) devono riuscire a fermare il cancello, senza bloccarlo. Occorre quindi eliminare eventuali serrature meccaniche (o bocchette), cunei o fermi.

La posa di battute laterali dipende dall'angolo di apertura desiderato, che dipende a sua volta dalla distanza  $D$  (distanza tra l'asse del cardine e la faccia interna del pilastro).

#### distanza $D$ positiva

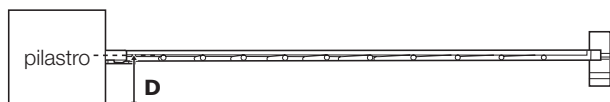

#### vista dall'alto

#### distanza $D$ negativa



#### vista dall'alto

Qualora la distanza  $D$  sia positiva e superiore a 190 mm o sia negativa, è necessario regolare la configurazione dei pilastri.

### Casi specifici

- Se  $D > 190$  mm e la struttura dei pilastri lo permette, intagliare i pilastri affinché  $D'$  sia uguale a 190 mm

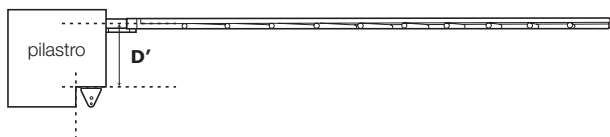

- Se  $D < 0$  mm posizionare un cuneo sufficientemente spesso affinché  $D'$  sia uguale a 0 mm.

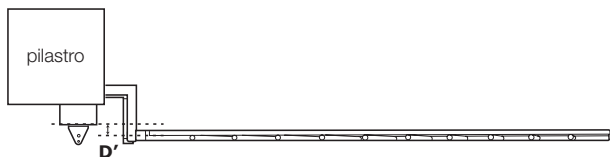

Calcolare l'angolo di apertura di ogni battente in base ai dati della seguente tabella.  
L'angolo di apertura può essere diverso per ogni battente, ma non deve mai essere inferiore a 40°.

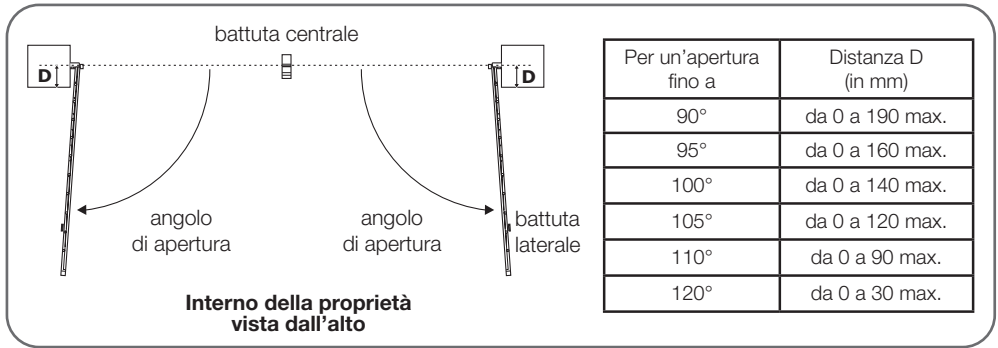

### Vista d'insieme

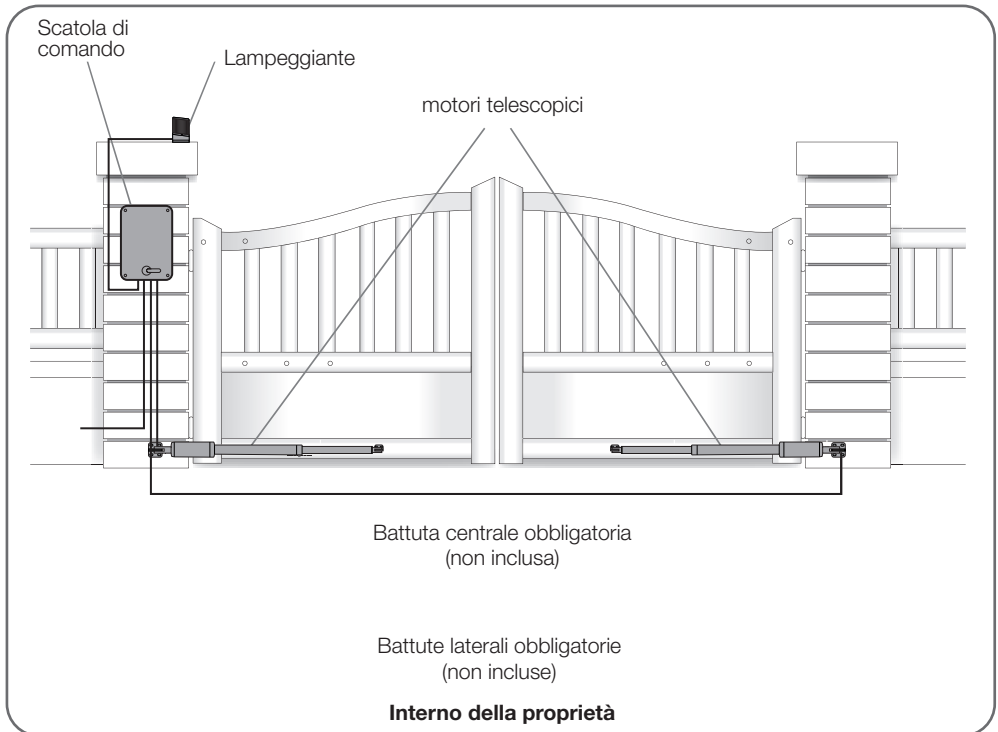

### Fissaggio della piastra di fissaggio pilastro

Fissare i motori su un'area rigida e rinforzata del cancello (come l'infisso o la barra trasversale). Per ragioni estetiche e tecniche, si consiglia di fissarli il più in basso possibile.

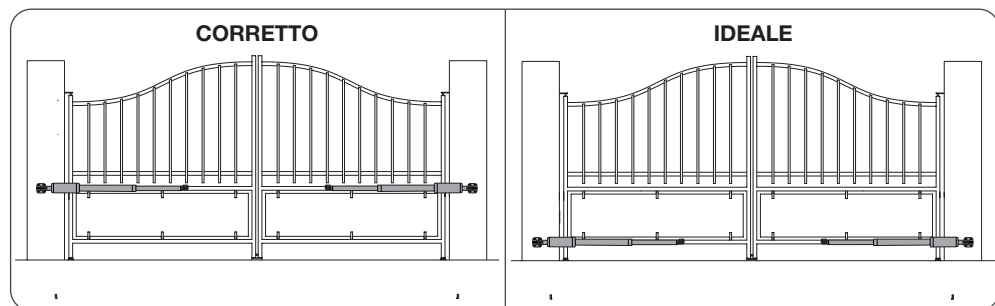

Di seguito viene illustrata la procedura per la posa del motore sinistro. Per la posa del motore destro, procedere in maniera identica ma simmetrica.

- Misura la distanza **D**, poi consultare la tabella per conoscere la distanza **B** che consente di calcolare la posizione della piastra di fissaggio pilastro. La tabella riporta anche il foro nel quale andrà fissato il motore.
- L'altezza del centro della piastra di fissaggio deve essere uguale all'altezza del centro del montante del cancello sul quale verrà fissato il motore.

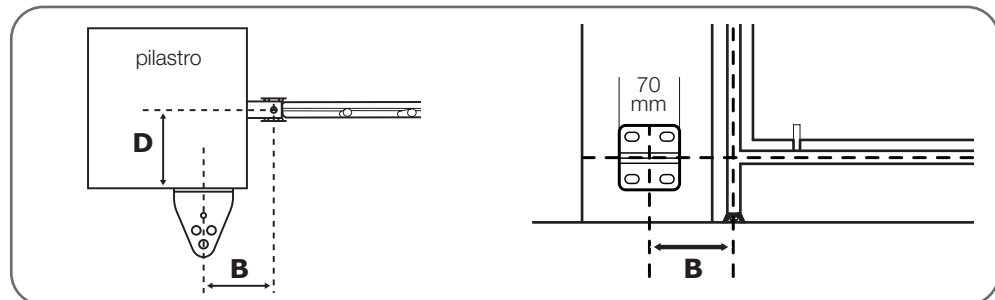

D (mm)	B (mm)	angolo max (°)
0	220	120°
30	220	120°
60	210	110°
90	190	110°
120	190	105°
140	180	100°
160	170	95°
180	160	90°
190	160	90°

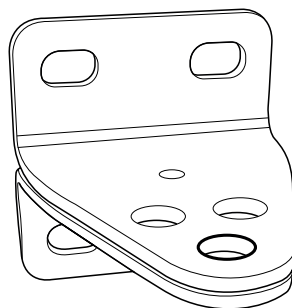

Marcare la posizione dei fori sul pilastro in modo che, al termine, la piastra di fissaggio sia perfettamente orizzontale. Utilizzare dei tirafondi da 10 o qualsiasi altro sistema di fissaggio adatto al materiale con cui è realizzato il pilastro.

**Attenzione**, il carico esercitato sulla piastra di fissaggio durante il funzionamento del motore è notevole. Si raccomanda di murare dei bulloni filettati lunghi almeno 15 cm. Se il pilastro è di metallo, si consiglia di saldare i bulloni filettati o di assicurarsi che siano passanti per fissarli con dei dadi autobloccanti. In caso di dubbi, consultare uno specialista.

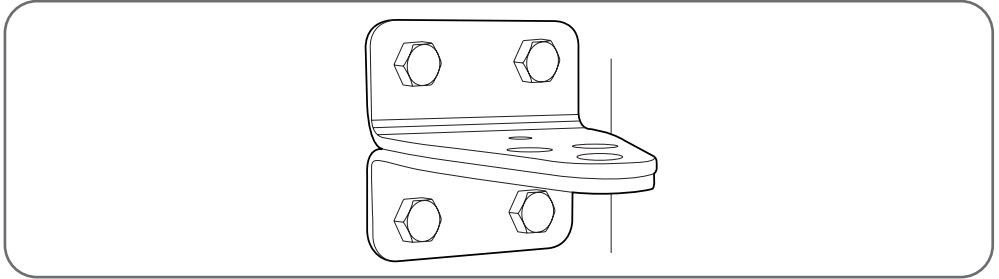

#### Assemblaggio della piastra cancello sul motore

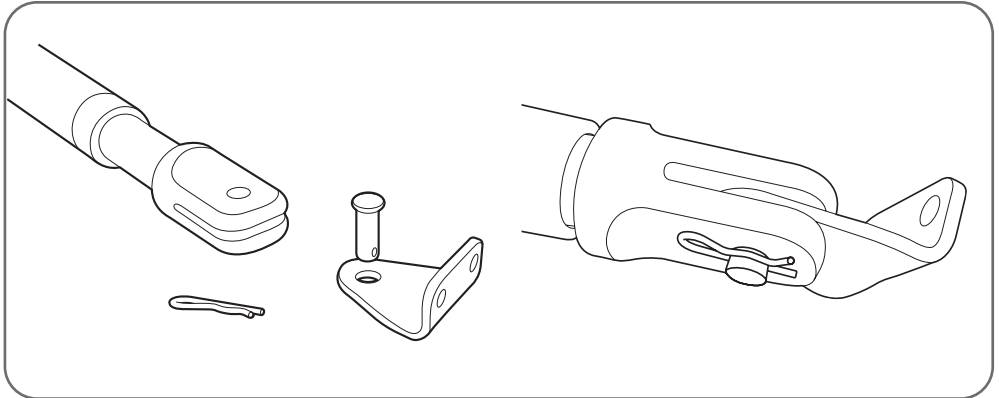

#### Assemblaggio del motore sulla piastra pilastro

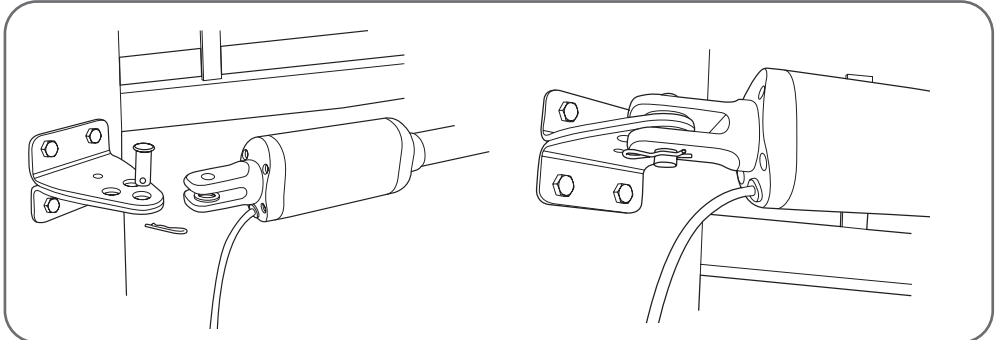

Attenzione: il motore deve essere girato in modo che il filo resti nella parte inferiore  
Ricordarsi di aggiungere un distanziatore da una parte e dall'altra di ogni elemento di fissaggio.

### Posizionamento della piastra sul cancello

Per posizionare il motore sul cancello, il braccio dello stesso deve rientrare di 20 mm rispetto alla posizione di massima apertura. **Qualora tale distanza non venga attentamente rispettata, potrebbero verificarsi delle anomalie al funzionamento dei motori non coperte dalla garanzia del prodotto.**

- Svitare a mano il braccio del motore in modo da estrarlo totalmente.

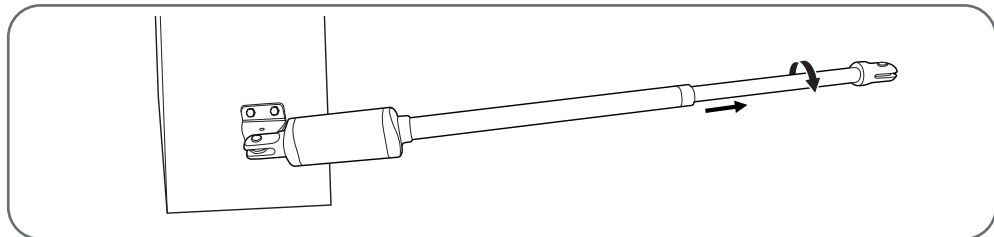

- Marcare il cilindro interno a 20 mm dal cilindro esterno come mostrato nell'illustrazione seguente:

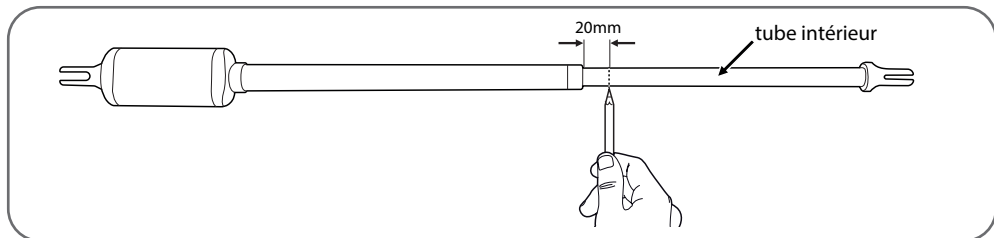

- Riavvitare il cilindro interno di 20 mm prendendo come riferimento il marchio effettuato in precedenza e fare rientrare il tubo della lunghezza strettamente necessaria a fare scomparire tale segno.

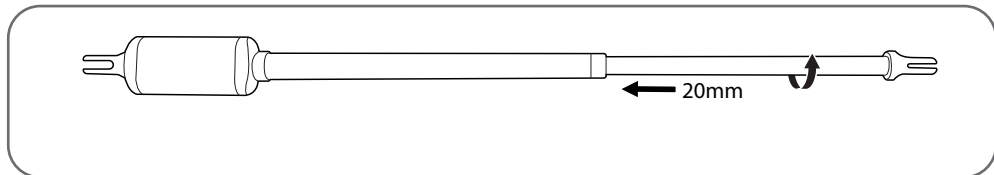

- Chiudere il cancello e applicare la piastra di fissaggio alla barra trasversale dello stesso, verificando che il motore sia **perfettamente orizzontale**, poi marcare la posizione dei due fori da praticare nel cancello.

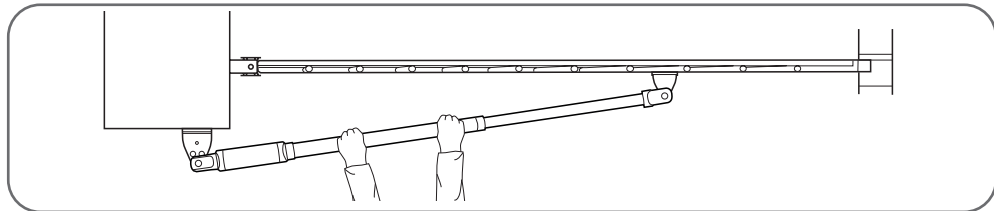

Una volta realizzati i fori, staccare la piastra di fissaggio dal motore rimuovendo la copiglia. Fissare la piastra al cancello utilizzando preferibilmente delle viti passanti.

- Rimontare il motore e la piastra di fissaggio cancello.

#### 4 - POSA DELLA SCATOLA DI COMANDO

La scatola di comando deve essere fissata sul pilastro su cui arriva la corrente di alimentazione a 230 Vac.

- Per assicurarsi il corretto funzionamento del kit di automazione, la lunghezza dei cavi dei motori non deve superare gli 8 m per motore. I cavi devono avere una sezione di almeno 1,5 mm. Di conseguenza la scatola di comando deve essere fissata a meno di 6 m da ogni motore.
- Disporre e fissare la scatola di comando nella posizione definita usando 4 viti e altrettanti tasselli.

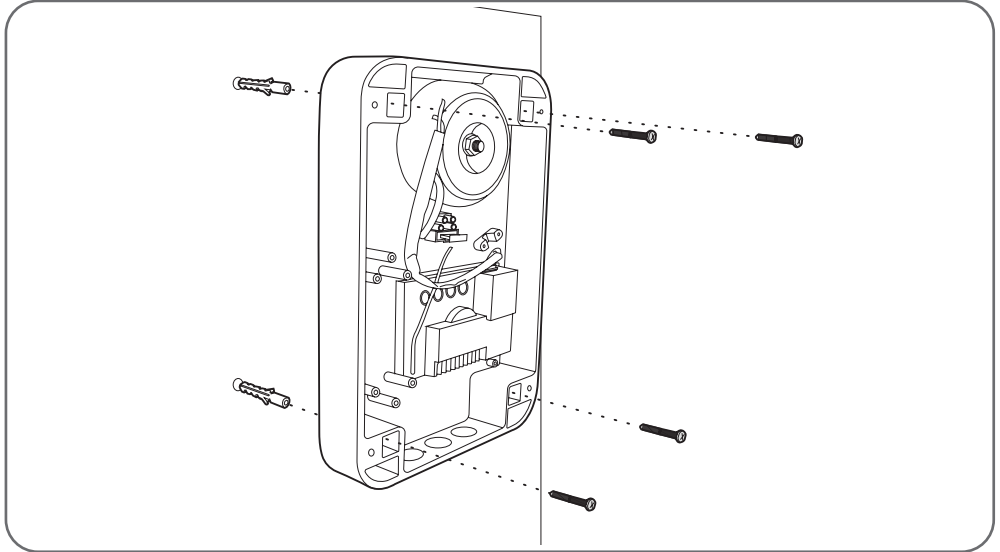

#### 5 - POSA DEL LAMPEGGIANTE

Il lampeggiante deve essere montato sulla sommità del pilastro su cui è fissata la scatola di comando e deve essere visibile sia dall'interno che dall'esterno; usare esclusivamente il lampeggiante fornito con il kit (24 V – 2 W).

Il lampeggiante può essere montato al muro con o senza staffa.

- Con un cacciavite, rimuovere la parte trasparente del lampeggiante svitando le 2 viti che ne trattengono la parte superiore.
- Sempre con un cacciavite, rimuovere la staffa svitando le 2 viti all'interno del lampeggiante.
- Fissare il supporto del lampeggiante al muro (ignorare questo passaggio se il lampeggiante viene fissato direttamente al muro).
- Far passare i fili attraverso il lampeggiante e collegarli alla lampada a led (prestare attenzione alla polarità “+” e “-”).
- Avvitare il lampeggiante sul suo supporto e rimontare la parte trasparente.

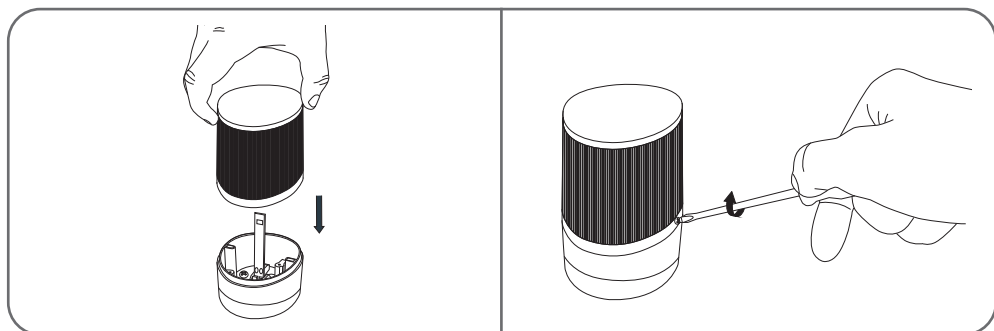
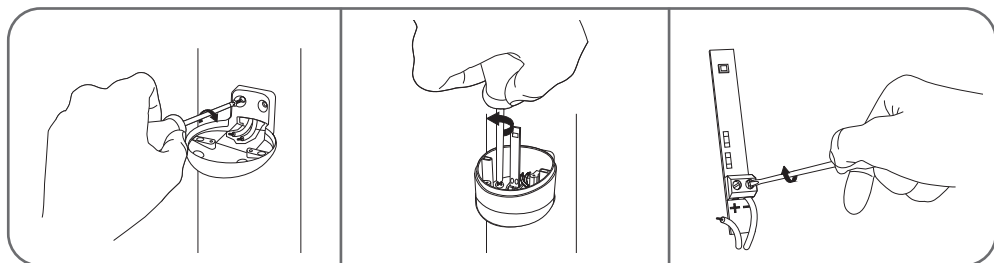

### 6 - POSA DELLA COPPIA DI FOTOCELLULE OPZIONALI

#### 1 coppia di fotocellule

- Installare la fotocellula ricevente (sul retro è incisa la sigla RX) sullo stesso lato del cancello su cui è montata la scatola di comando. La superficie dei pilastri deve essere completamente piana in modo da permettere un corretto allineamento del raggio infrarosso delle fotocellule.
- Posizionare le fotocellule esattamente alla stessa altezza dal suolo e perfettamente allineate e parallele tra loro.  
La distanza tra la faccia esterna del cancello e le fotocellule deve essere compresa tra 10 e 15 cm.
- Fissare le fotocellule ai pilastri.

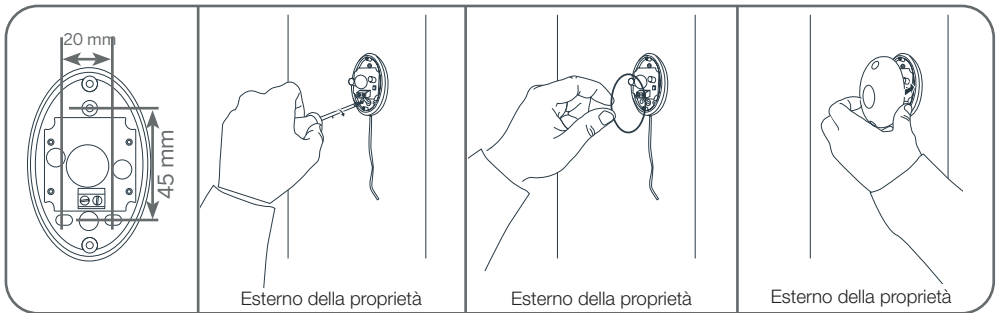
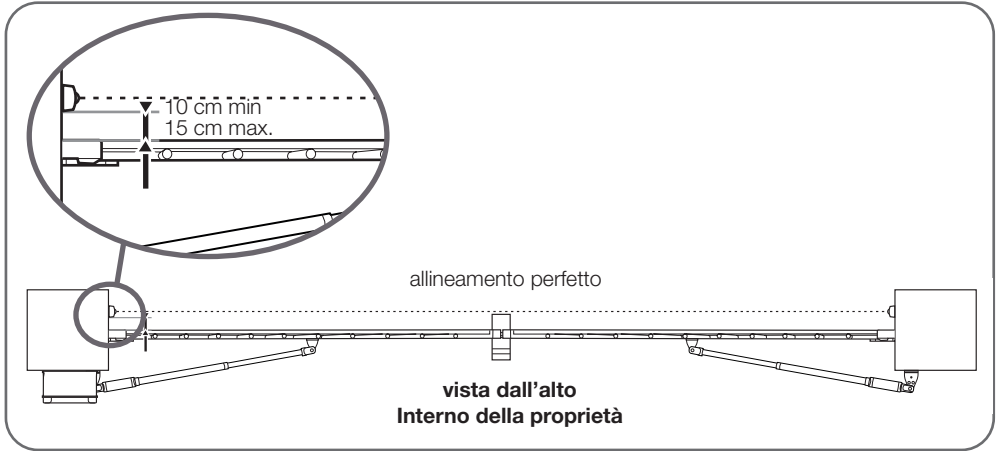
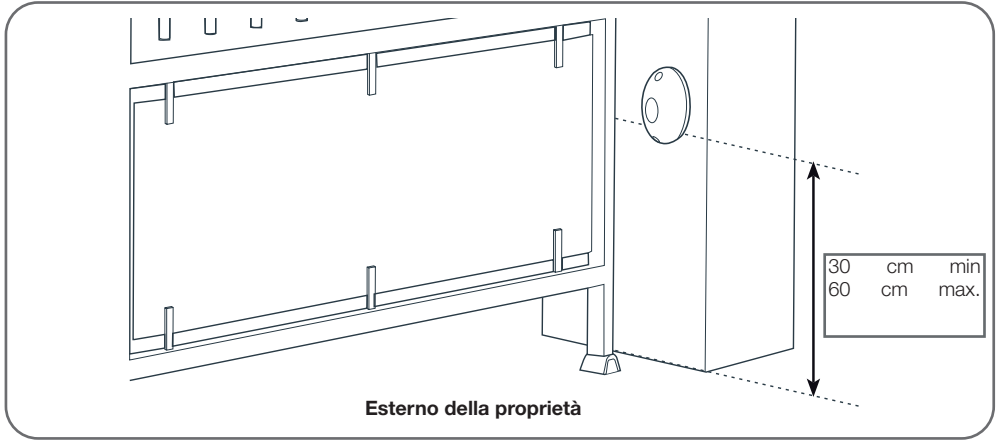

### 7 - COLLEGAMENTI

- I cavi devono essere installati in conformità alle norme vigenti (per la Francia: NF C 15-100).
- O il cavo viene fatto passare a 80 cm di profondità con griglia di segnalazione rossa oppure viene inserito in un corrugato.

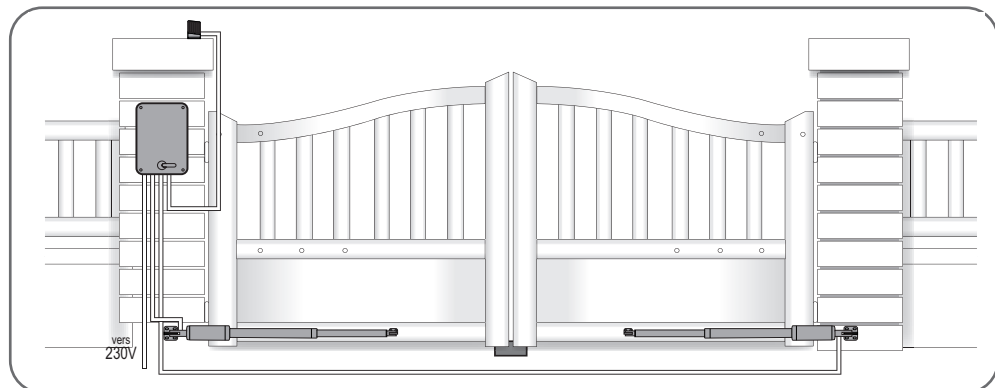

#### Istruzioni di sicurezza

- Effettuare i collegamenti elettrici sempre con dispositivi non alimentati (interruttore differenziale su OFF).
- I collegamenti devono essere effettuati da un elettricista qualificato.
- Rimuovere il coperchio del trasformatore.

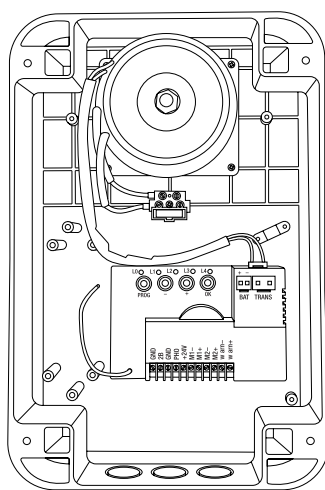
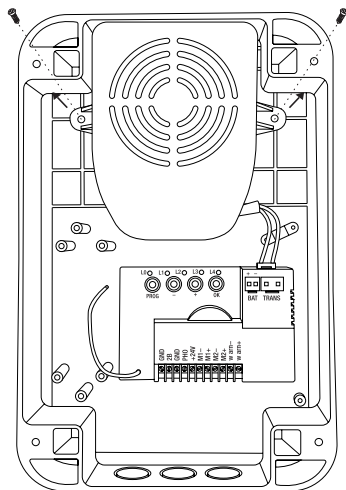

## 7.1 - ALIMENTAZIONE TRAMITE RETE

### Importante:

- La linea elettrica utilizzata deve essere riservata alla sola alimentazione del motore e deve essere protetta da fusibile o interruttore differenziale (6 A min, 16 A max.) e da un dispositivo differenziale (30 mA). Deve inoltre essere conforme alle norme di sicurezza in vigore.
- Il cavo dell'alimentazione da 230 V deve essere di tipo HO5RN-F.
- Collegare i fili dell'alimentazione e controllare che rimangano saldamente bloccati nella morsetteria. Dopo aver fatto passare il cavo 230V nel passacavo, reinserire il coperchio.

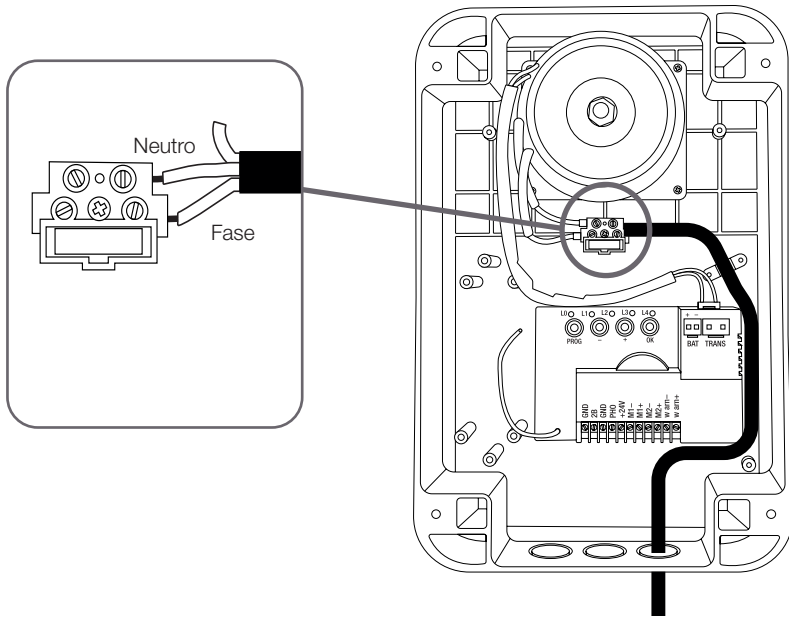

### 7.2 - MOTORI TELESCOPICI

Per il cablaggio del motore sulla scheda elettronica, usare un cavo da 2x1,5 mm<sup>2</sup>. Far passare il cavo nel pressacavo e serrare.

- Per un'apertura verso l'interno

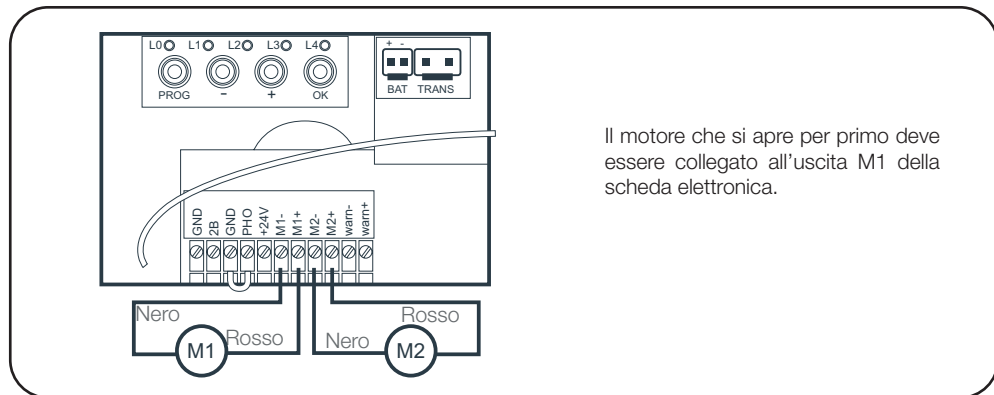

### 7.3 - LAMPEGGIANTE

- Collegare i fili del lampeggiante alla scheda come indicato nello schema seguente.
- Usare un cavo con sezione 2x0,5 mm<sup>2</sup> minimo.
- Rispettare la polarità indicata.

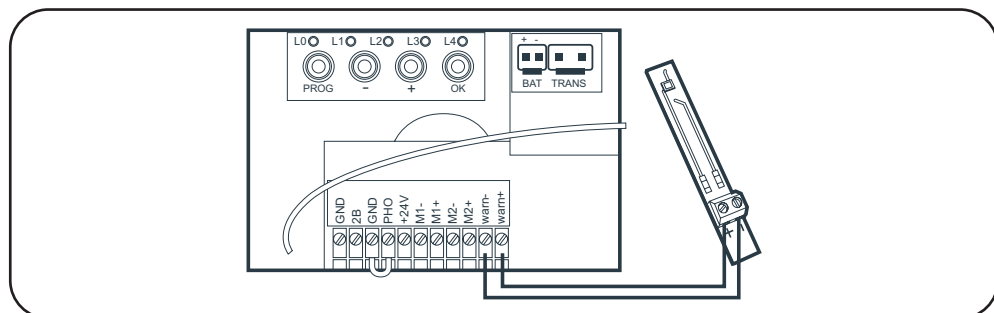

#### 7.4 - FOTOCELLULE (OPZIONALI)

- Se non sono presenti fotocellule, lasciare il ponticello tra GND e PHO.
- Se è presente una coppia di fotocellule, rimuovere il ponticello tra GND e PHO.

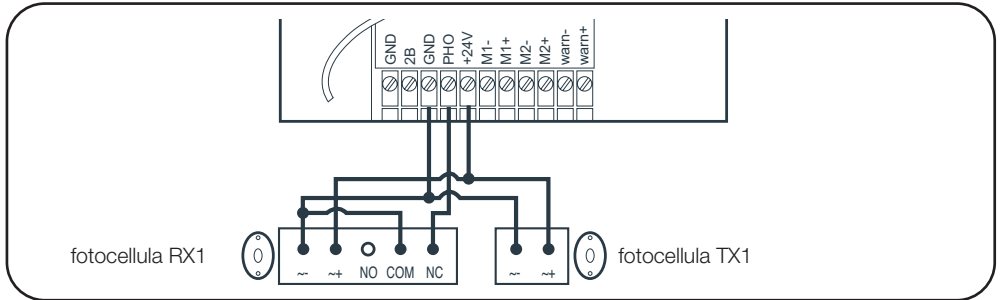

- Se sono presenti 2 coppie di fotocellule, rimuovere il ponticello tra GND e PHO

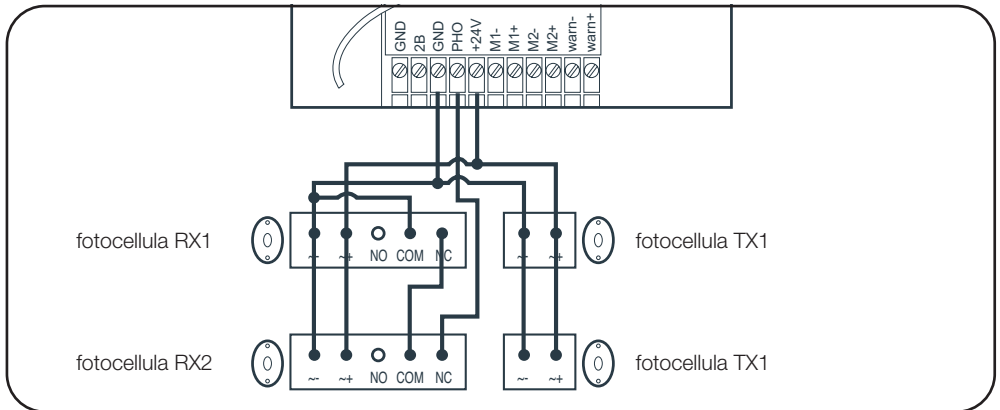

#### 7.5 - ORGANI DI COMANDO (OPZIONALI)

**N.B.:**

Questo comando permette l'apertura completa del cancello tramite un contatto pulito.

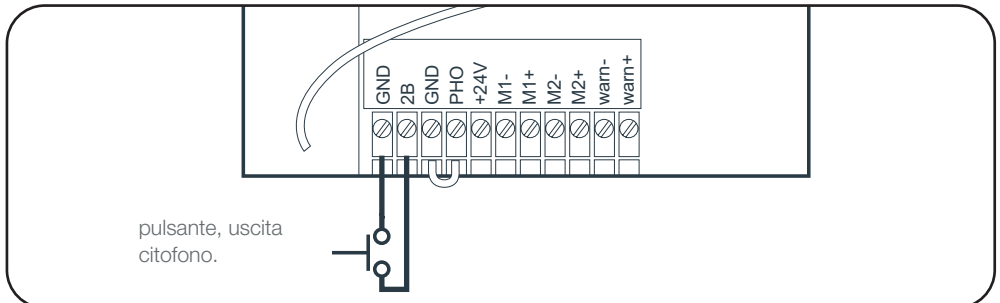

### 7.6 - BATTERIA DI EMERGENZA (OPZIONALE)

Per effettuare qualche movimento anche in mancanza di corrente, è possibile collegare una batteria di emergenza.

- Tipo di batteria: NiMH
- Tensione batteria: 24V
- Configurazione: 20xAAA / 800 mAh
- Dopo averla collegata, la batteria inizia a ricaricarsi per un massimo di 48 ore.

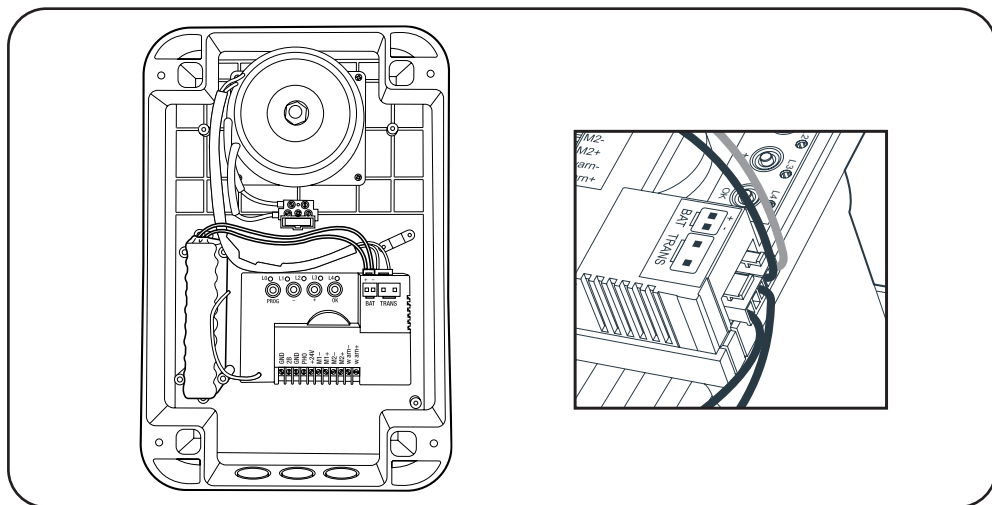

### 7.7 - KIT DI ALIMENTAZIONE A ENERGIA SOLARE (OPZIONALE)

**Attenzione: non collegare l'alimentazione a energia solare contemporaneamente all'alimentazione di rete.**

Il kit di alimentazione a energia solare 24 V si collega allo stesso connettore della batteria di emergenza. Non è possibile collegare il kit di alimentazione a energia solare (che possiede già una batteria) contemporaneamente a una batteria di emergenza.

Per l'installazione, fare riferimento alle istruzioni del kit di alimentazione a energia solare.

Quando è connesso un kit di alimentazione a energia solare, se si preme il pulsante "OK" della scheda elettronica, il numero di LED rossi accesi indica il livello di carica della batteria.

### 1 - INTERFACCIA DI REGOLAZIONE

#### Spia

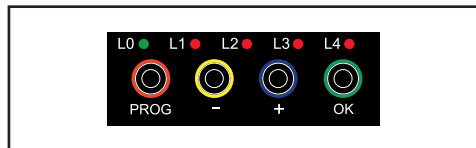

- **L0** = Led verde (spento quando la scheda è in stand-by)
- **Da L1 a L4** = LED rossi per indicare informazioni relative a regolazioni, eventi (o errori) e stato della batteria.

#### Pulsanti

**PROG** = Accesso/uscita menu di regolazione.

“-” / “+” = Selezione di un elemento del menu, regolazione di un valore, navigazione nella cronologia eventi.

**OK** = Accesso ai sottomenu, convalida di una regolazione, visualizzazione tensione batteria o cronologia eventi, ingresso modalità di comando manuale.

#### Note importanti:

- I pulsanti possono essere premuti brevemente (semplice impulso) o effettuando una pressione prolungata (pulsante tenuto premuto per 3 secondi). Nelle pagine seguenti, in una frase del tipo “**premere PROG**”, si intende una pressione breve (singolo impulso) del pulsante. Quando invece si usa una frase del tipo “**tenere premuto 3 s PROG**” o “**PROG 3 s**”, si intende una pressione prolungata.
- Nei punti seguenti, le manovre da effettuare a livello dei pulsanti sono descritte a partire dal **MENU 0**. Ossia il menu che compare subito dopo la messa in tensione, ad esempio dopo un movimento del cancello (prima della messa in stand-by) o anche quando la scheda è in stand-by (led L0 verde spento).
- Per controllare di trovarsi nel **MENU 0**, premere 2 o 3 volte **PROG**, solo il led verde deve essere acceso.

**Se l'utente non preme nessun pulsante per 15 secondi, il sistema torna automaticamente al MENU 0.**

### 2 - IMPOSTAZIONI BASE (MENU 1)

#### 2.1 - STRUTTURA DEL MENU

**Alla messa in tensione tutti i LED sono spenti, tranne il LED verde**

- Se il led verde è spento vuol dire che la scheda è in stand-by, quindi occorre premere una volta (pressione breve) **PROG** per riattivarla. Se non si accende nulla, controllare che l'alimentazione sia collegata correttamente.
- Se sono accesi dei led rossi, si tratta di un codice errore; consultare la tabella dei codici per capirne il significato (se la scheda prima funzionava, è visualizzato l'ultimo codice errore e questo vuol dire che non vi sono problemi a livello di scheda).
- Per cancellare un codice errore, premere una volta (pressione breve) **PROG**.

**A partire da questo punto, per accedere al menu di impostazione 1 (MENU 1) tenere premuto PROG per 3 secondi; il LED L1 si accende.**

- L'elemento del menu numero 1 è selezionato; eventualmente premendo + o - è possibile selezionare un altro elemento e in tal caso il LED rosso corrispondente si accende.
- Quando un elemento del menu è selezionato, premere OK per visualizzarne e modificarne la regolazione. V. grafico sotto. I pulsanti + e - saranno utilizzati per modificare il valore impostato, mentre il pulsante **OK** per confermare. Se non si desidera modificare il valore, uscire premendo più volte **PROG** (fino a quando solo il led verde rimarrà acceso).

La struttura completa del menu di livello 1 è rappresentata dallo schema seguente. Le frecce denominate con i 4 tasti indicano che il tasto va premuto una volta (pressione breve o, se indicato, prolungata di 3s).

### 2.1.1 - MENU IMPOSTAZIONI BASE (MENU 1)

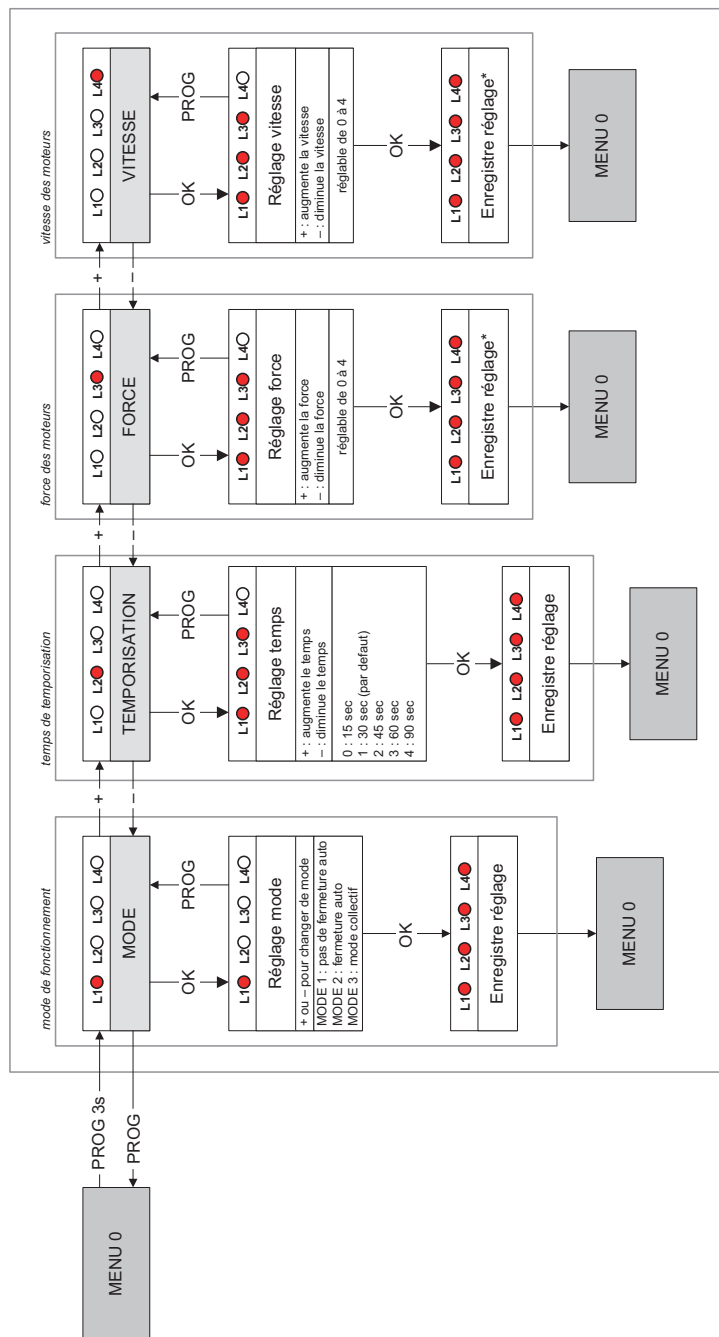

\* cette modification nécessite de faire un auto-apprentissage

### 2.2 - PROCEDURA DI ALLINEAMENTO DELLE FOTOCELLULE (OPZIONALI)

---

la scheda elettronica del kit di automazione entra in stand-by dopo 1 minuto di inattività.

In stand-by, le fotocellule non sono più alimentate.

- Per prolungare il tempo di "veglia" premere uno dei tasti.

Quando le fotocellule sono alimentate, all'interno di ognuna di esse è accesa una spia verde.

Quando le fotocellule sono allineate, una seconda spia, questa volta rossa, si accende all'interno della fotocellula RX.

Quando le fotocellule sono allineate, all'interno della fotocellula RX è accesa una spia arancione.

- Passare la mano davanti per nascondere il raggio infrarosso; la spia verde si accende e la spia arancione si spegne. Quando lo stato cambia si avverte il clic del relè.

### 2.3 - MODALITÀ DI FUNZIONAMENTO

---

Il presente kit di automazione per cancello prevede 3 modalità di funzionamento.

#### Modalità semiautomatica (modalità 1) (predefinita)

- Cannello chiuso -> un impulso sul comando apre il cancello.
- Cannello aperto -> un impulso sul comando chiude il cancello.

Mentre il cancello è in movimento è possibile fermarlo premendo uno dei comandi (cannello o pedonale).

Premendo nuovamente il comando del cancello, il cancello riprende a muoversi, ma in senso opposto.

#### Modalità chiusura automatica (modalità 2)

- Cannello chiuso -> un impulso sul comando apre il cancello, che rimane aperto per un determinato intervallo di tempo (regolabile, v. "Durata della temporizzazione") per poi chiudersi automaticamente.

Durante la temporizzazione, è possibile annullare la chiusura automatica premendo uno dei comandi (cannello o pedonale). Il cancello rimane aperto e bisognerà premere nuovamente il comando cancello per farlo chiudere.

Mentre il cancello è in movimento è possibile fermarlo premendo uno dei comandi (cannello o

pedonale).

#### Modalità collettiva (modalità 3)

Questa modalità è utilizzata per cancelli che prevedono un accesso collettivo.

- Cannello chiuso -> un impulso sul comando apre il cancello, che rimane aperto per un determinato intervallo di tempo (regolabile, v. "Durata della temporizzazione") per poi chiudersi automaticamente.

#### A differenza della modalità di chiusura automatica:

- Premendo uno dei comandi durante l'apertura, esso non viene preso in considerazione.
- Premendo uno dei comandi durante la temporizzazione, anziché annullare la chiusura automatica, la temporizzazione riparte da 0.
- Premendo uno dei comandi durante la chiusura, il cancello si ferma, si riapre e avvia la temporizzazione della chiusura automatica.
- **È possibile comandare solo il cancello, il comando pedonale non funziona.**

#### Per scegliere la modalità di funzionamento, impostare un valore da 1 a 3 procedendo come segue

- Tenere premuto per 3 secondi **PROG**, L0 lampeggia 1 volta e L1 si accende.
- Premere **OK**, il numero di LED rossi accesi indica la modalità di funzionamento attiva (modalità predefinita = modalità 1).
- Per modificare la modalità di funzionamento, usare i pulsanti "-" e "+", e confermare con **OK**; tutti i led si accendono e si spengono per confermare l'operazione.

**Attenzione:** la legge in vigore impone di installare delle fotocellule per proteggere gli utenti durante la chiusura automatica.

### 2.4 - DURATA TEMPORIZZAZIONE

---

La durata della temporizzazione è l'intervallo di tempo durante il quale il cancello rimane aperto prima di richiudersi automaticamente (se la chiusura automatica è attivata).

#### Per regolare questo valore, procedere come segue

- Tenere premuto per 3 secondi **PROG**, L0

## D - MESSA IN FUNZIONE

lampeggia 1 volta e L1 si accende.

- Premere “+” 1 volta, L2 si accende al posto di L1.
- Premere OK, il numero di LED rossi accesi indica il valore impostato.
- Modificare il valore con i pulsanti “-” e “+” (v. tabella seguente).
- Premere OK per confermare questo valore; tutti i LED si accendono e si spengono per confermare l’operazione.

La temporizzazione è impostabile da 15 a 90 secondi ed è preimpostata su 30 secondi.

L1○ L2○ L3○ L4○	15 s
L1● L2○ L3○ L4○	30 s
L1● L2● L3○ L4○	45 s
L1● L2● L3● L4○	60 s
L1● L2● L3● L4●	90 s

### 2.5 - FORZA DEI MOTORI

Il sistema controlla la forza dei motori rilevando la corrente massima che possono assorbire. Questo significa che se un ostacolo applica una forza sufficiente su un battente del cancello, la corrente del motore supera il valore di rilevamento e il cancello si ferma. Nella maggior parte dei casi non è necessario modificare questa regolazione.

La forza è regolabile da 0 a 4 ed è preimpostata su 3.

Tuttavia se la forza non è sufficiente, una raffica di vento potrebbe provocare l’arresto di uno o entrambi i battenti.

- In questo caso è necessario aumentare la forza a 4.
- Se invece il cancello è leggero e non è montato in un punto in cui è soggetto a raffiche di vento, si consiglia di ridurre la forza.

#### N.B.:

Per soddisfare i requisiti della norma EN 12453 è possibile che si renda necessario modificare la forza dei motori.

#### Per regolare la forza, procedere come segue

- Tenere premuto per 3 secondi **PROG**, L0 lampeggia 1 volta e L1 si accende.
- Premere “+” 2 volta, L3 si accende al posto di L1.
- Premere OK, il numero di LED accesi indica il valore di forza impostato.
- Modificare la forza con “-” e “+” e confermare con **OK**; tutti i led si accendono e si spengono per confermare l’operazione.

**ATTENZIONE:** se si modifica la forza, sarà necessario eseguire un nuovo autoapprendimento.

### 2.6 - VELOCITÀ

La velocità può essere regolata da 0 a 4. La velocità predefinita è 3.

Se il cancello è troppo veloce, può essere necessario ridurre la velocità.

#### Per regolare la velocità, procedere come segue

- Tenere premuto per 3 secondi PROG; L0 lampeggia 1 volta e L1 si accende.
- Premere “+” 3 volte; L4 si accende al posto di L1.
- Premere OK, il numero di LED accesi indica il valore impostato.
- Modificare il valore con “-” e “+”.
- Premere OK per confermare questo valore, tutti i LED si accendono e si spengono per confermare l’operazione.

**ATTENZIONE:** se si modifica la velocità, sarà necessario eseguire un nuovo autoapprendimento.

### 2.7 - AUTOAPPRENDIMENTO

#### Ruolo dell’autoapprendimento

Affinché la scheda apprenda i motori che sono collegati e la corsa da percorrere da parte dei battenti, occorre effettuare un autoapprendimento. Inoltre in caso di modifica di alcune impostazioni (forza, velocità) è obbligatorio eseguire un nuovo autoapprendimento.

#### IMPORTANTE

- **Durante l’autoapprendimento i battenti devono avere battute fisse a fine chiusura (battuta centrale) e a fine apertura (battute laterali)**

**e tali battute non devono essere spostate o rimosse dopo l'autoapprendimento. Se le battute non sono adeguatamente fissate a terra, è possibile che l'autoapprendimento non riesca.**

- Prima di avviare l'autoapprendimento, i battenti possono trovarsi in qualunque posizione (aperti, chiusi, semiaperti).
- Per controllare il primo movimento del motore (chiusura), prediligere la posizione semiaperta.
- Prima di avviare l'autoapprendimento, controllare che la polarità di collegamento dei motori sia corretta. Per farlo, avviare la modalità comando manuale tenendo premuto per 3 secondi il tasto OK. Tenere premuto prima PROG e poi + (non contemporaneamente). I battenti devono aprirsi. Se un battente si chiude, invertire + e - sulla scheda.  
Per uscire dalla modalità comando manuale, premere contemporaneamente una volta PROG e -.

### SICUREZZA

Assicurarsi che non vi siano persone all'interno dell'area in cui si muove il cancello per tutta la durata della messa in servizio e per tutto il periodo di prova.

### Avvio dell'autoapprendimento

- Controllare di non essere in un menu di prog premendo 3 volte di fila il pulsante Prog.
- Tenere premuto "+" per 3 secondi.  
L'autoapprendimento può essere interrotto in qualunque momento premendo OK.

### Svolgimento dell'autoapprendimento

- Il lampeggiante emette dei flash.
- **Fase 0:** riposizionamento alla battuta centrale  
Il battente M2 si chiude fino alla battuta centrale. Il battente M1 si chiude fino alla battuta centrale.
- **Fase 1:** rilevamento battute laterali  
Il battente M1 si apre fino alla battuta laterale. Il battente M2 si apre fino alla battuta laterale.
- **Fase 2:** rilevamento corsa  
Il battente M2 si chiude fino alla battuta centrale. Il battente M1 si richiude fino alla battuta centrale.
- **Fase 3:** apprendimento apertura/chiusura  
Il battente M1 inizia ad aprirsi accelerando progressivamente.

Il battente M2 inizia ad aprirsi accelerando progressivamente 2,5 secondi (o più, a seconda delle impostazioni, v. MENU 3) dopo M1.

I battenti raggiungono le rispettive battute di apertura.

Il battente M2 inizia a chiudersi accelerando progressivamente.

Il battente M1 inizia a chiudersi accelerando progressivamente.

I battenti raggiungono la battuta centrale (a distanza di 2,5 secondi o più uno dall'altro, a seconda delle impostazioni, v. MENU 3).

### Errore durante l'autoapprendimento

Se l'autoapprendimento non funziona come descritto sopra e si interrompe prima del previsto (motori e lampeggiante si spengono), significa che i LED rossi sono accesi o lampeggianti da una parte e spenti dall'altra. La configurazione dei LED rossi acceso dona un codice errore e permette all'installatore di conoscere l'origine dell'incidente verificatosi.

La tabella seguente indica i codici errore relativi all'autoapprendimento:

- : Led spento
- : Led acceso
- : LED lampeggiante

**Attenzione a non confondere i codici errore relativi all'autoapprendimento con quelli relativi agli eventi che possono verificarsi durante il normale funzionamento, anch'essi indicati da una combinazione di LED rossi accesi/spenti/lampeggianti.**  
(V. p. 47)

L1	L2	L3	L4	Descrizione
<input type="checkbox"/>	<input type="checkbox"/>	<input type="checkbox"/>	<input checked="" type="checkbox"/>	Nella fase 0 il battente M1 non ha trovato la battuta entro 60 secondi dalla chiusura. Sezione cavo piccola?
<input type="checkbox"/>	<input checked="" type="checkbox"/>	<input type="checkbox"/>	<input type="checkbox"/>	Nella fase 0 il battente M2 non ha trovato la battuta entro 60 secondi dalla chiusura. Sezione cavo piccola?

<input type="checkbox"/>	<input checked="" type="checkbox"/>	<input checked="" type="checkbox"/>	<input checked="" type="checkbox"/>	Nella fase 0 il motore M1 non è stato rilevato (non collegato/collegato non correttamente?).
<input checked="" type="checkbox"/>	<input type="checkbox"/>	<input type="checkbox"/>	<input type="checkbox"/>	Nella fase 0 il motore M2 non è stato rilevato (non collegato/collegato non correttamente?).
<input checked="" type="checkbox"/>	<input type="checkbox"/>	<input type="checkbox"/>	<input checked="" type="checkbox"/>	Nella fase 1 il motore M1 ha trovato la battuta in meno di 3 secondi dall'apertura; ridurre la velocità.
<input checked="" type="checkbox"/>	<input type="checkbox"/>	<input checked="" type="checkbox"/>	<input type="checkbox"/>	Nella fase 1 il motore M2 ha trovato la battuta in meno di 3 secondi dall'apertura; ridurre la velocità.
<input checked="" type="checkbox"/>	<input type="checkbox"/>	<input checked="" type="checkbox"/>	<input checked="" type="checkbox"/>	Nella fase 1 il battente M1 non ha trovato la battuta entro 60 secondi dall'apertura. Frizione o sezione cavo piccola?
<input checked="" type="checkbox"/>	<input checked="" type="checkbox"/>	<input type="checkbox"/>	<input type="checkbox"/>	Nella fase 1 il battente M2 non ha trovato la battuta entro 60 secondi dall'apertura. Frizione o sezione cavo piccola?
<input checked="" type="checkbox"/>	<input checked="" type="checkbox"/>	<input type="checkbox"/>	<input checked="" type="checkbox"/>	Nella fase 1 il motore M1 non è rilevato (falso contatto, problema scheda elettronica?). Controllare i collegamenti del motore.
<input checked="" type="checkbox"/>	<input checked="" type="checkbox"/>	<input checked="" type="checkbox"/>	<input type="checkbox"/>	Nella fase 1 il motore M2 non è rilevato (falso contatto, problema scheda elettronica?). Controllare i collegamenti del motore.
<input checked="" type="checkbox"/>	<input type="checkbox"/>	<input checked="" type="checkbox"/>	<input checked="" type="checkbox"/>	L'autoapprendimento è stato interrotto dall'utente.

### 2.8 - PROGRAMMAZIONE DEI TELECOMANDI

È possibile comandare l'apertura di entrambi i battenti (cancello) o di un solo battente (comando pedonale).

Su uno stesso telecomando è possibile decidere quale tasto serve per comandare il cancello e quale l'apertura pedonale.

#### 2.8.1 - PROGRAMMAZIONE TRAMITE SCHEDA ELETTRONICA

##### N.B.:

È possibile programmare un telecomando una volta e in seguito utilizzare la funzione "copia" per programmare altri telecomandi senza intervenire a livello della scheda elettronica, ma semplicemente utilizzando un telecomando già programmato (utile quando si acquistano telecomandi aggiuntivi, perché è possibile programmarli senza dover aprire la scatola elettronica).

#### Programmazione di un pulsante per il comando APERTURA CANCELLO

- Tenere premuto per 3 secondi "–", L1 si accende.
- Premere **OK**, L1 e L4 si accendono alternandosi.
- Entro i 10 secondi successivi, premere il pulsante del telecomando da memorizzare.
  - Se i led rossi si accendono tutti per 1 secondo = la memorizzazione è andata a buon fine.
  - Se i led rossi si accendono tutti lampeggiando 3 volte = sono passati più di 10 secondi senza ricevere input validi; ripetere la programmazione.

#### Programmazione di un pulsante per il comando APERTURA Pedonale

- Tenere premuto per 3 secondi "–", L1 si accende.
- Premere "+"; L1 si spegne, L2 si accende.
- Premere **OK**; L1 e L4 si accendono alternandosi.
- Entro i 10 secondi successivi, premere il pulsante del telecomando da memorizzare.
  - Se i led rossi si accendono tutti per 1 secondo = la memorizzazione è andata a buon fine.
  - Se i led rossi si accendono tutti lampeggiando 3 volte = sono passati più di 10 secondi senza ricevere input validi; ripetere la programmazione.

#### 2.8.2 - PROGRAMMAZIONE TRAMITE COPIA

A partire da un telecomando già memorizzato, è possibile memorizzare anche altri telecomandi (funzione "copia").

**Per ogni nuovo telecomando da memorizzare,**

### procedere come segue

#### • Porsi vicino al motore.

- Premere contemporaneamente i due tasti nella parte inferiore del telecomando già memorizzato fino a quando non si accenderà il lampeggiante (circa 6 secondi).
- Premere uno qualsiasi dei pulsanti del nuovo telecomando; il lampeggiante lampeggia 3 volte, per poi spegnersi.

Il nuovo telecomando è memorizzato (i tasti avranno la stessa funzione di quelli del telecomando originale).

### 2.8.3 - ELIMINAZIONE DI TUTTI I TELECOMANDI

#### Per cancellare la programmazione di tutti i pulsanti dei telecomandi memorizzati, procedere come segue

- Tenere premuto per 3 secondi “-”, L1 si accende.
- Premere “+” 2 volte; L1 si spegne e L3 si accende.
- Premere **OK**; i 4 led rossi si accendono.
- Tenere premuto per 3 secondi **OK**; tutti i led si spengono e si accendono per confermare l’operazione.

### 3 - IMPOSTAZIONI AVANZATE

Alcune impostazioni possono rivelarsi necessarie in caso di problemi o in caso di uso particolare della scheda elettronica. Oltre alle impostazioni di base, esistono quindi altri due menu.

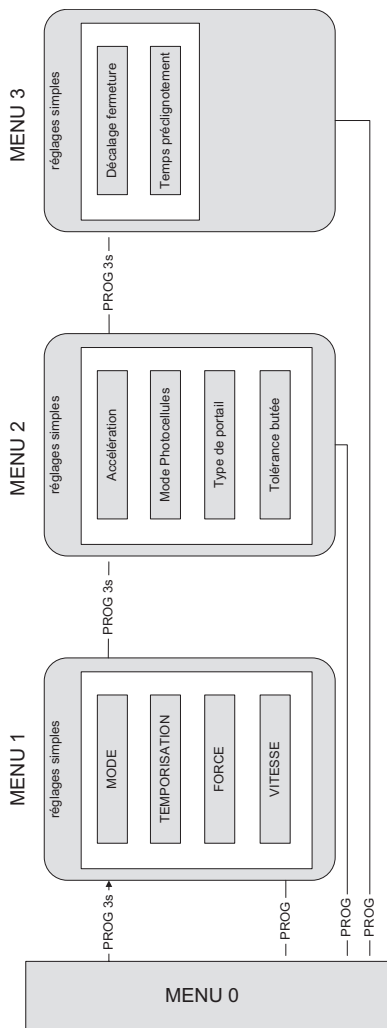

### 3.1 - ACCESSO ALLE IMPOSTAZIONI AVANZATE (MENU 2 E 3)

#### Per accedere al menu 2 e al menu 3, procedere come segue

- Tenere premuto **PROG** per 3 secondi; L0 lampeggia 1 volta, L1 si accende e si accede così al **menu 1** (impostazioni base).

## D - MESSA IN FUNZIONE

- Tenere nuovamente premuto per 3 secondi **PROG**; L0 lampeggia 2 volte, L1 si accende e si accede così al **menu 2 (impostazioni avanzate)**.
- Tenere nuovamente premuto per 3 secondi **PROG**; L0 lampeggia 3 volte, L1 si accende e si accede così al **menu 3 (impostazioni avanzate)**.

### 3.2 - MENU IMPOSTAZIONI AVANZATE (MENU 2)

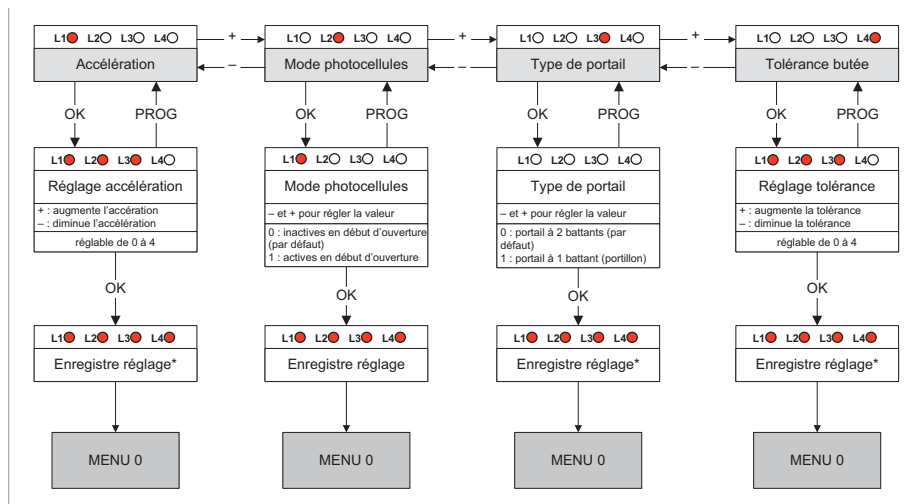

La modifica richiede un nuovo autoapprendimento.

#### 3.2.1 - ACCELERAZIONE

L'accelerazione all'avviamento dei battenti può essere regolata da 0 a 4. Maggiore è il valore, maggiore sarà il tempo che il cancello impiegherà per raggiungere la velocità nominale. Il valore predefinito è 3 e corrisponde a un tempo di avviamento di circa 4 secondi. Può essere utile ridurre l'accelerazione per ottenere un avviamento più delicato.

#### Per regolare l'accelerazione, procedere come segue

- Tenere premuto per 3 secondi **PROG**; L0 lampeggia 1 volta e L1 si accende.
- Tenere premuto per 3 secondi **PROG**; L0 lampeggia 2 volte.
- Premere **OK**; il numero di led accesi indica il valore impostato.
- Modificare il valore con “-” e “+”.

- Premere **OK** per confermare questo valore, tutti i LED si accendono e si spengono per confermare l'operazione.

**ATTENZIONE:** se si modifica l'accelerazione, sarà necessario eseguire un nuovo autoapprendimento.

#### 3.2.2 - MODALITÀ FOTOCELLULE

Le fotocellule si attivano durante la chiusura dei battenti, poiché si trovano tra i pilastri (coppia 1) per proteggere gli utenti.

Installando una seconda coppia di fotocellule è possibile coprire tutta l'area all'interno della quale si muove il cancello sia in fase di apertura che in fase di chiusura:

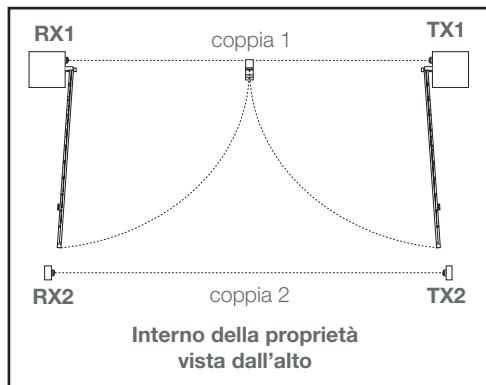

in questo caso, prima di aprire i battenti, il sistema deve verificare che il raggio infrarosso non sia interrotto, ma come impostazione predefinita le fotocellule sono testate solo in fase di chiusura.

### Per attivare o disattivare le fotocellule all'inizio dell'apertura, procedere come segue

- Tenere premuto per 3 secondi **PROG**, L0 lampeggia 1 volta e L1 si accende.
- Tenere premuto per 3 secondi **PROG**; L0 lampeggia 2 volte.
- Premere **+** 1 volta; L2 si accende al posto di L1.
- Premere **OK**.
- Se L1 è spento = le fotocellule non sono attive all'inizio dell'apertura; premere **+** per attivarle, quindi premere **OK** per confermare; tutti i led si accendono e si spengono per confermare l'operazione.
- Se L1 è acceso = le fotocellule sono attive all'inizio dell'apertura; premere **-** per disattivarle, poi premere **OK** per confermare; tutti i led si accendono e si spengono per confermare l'operazione.

### 3.2.3 - TIPO DI CANCELLO

Per far funzionare la scheda elettronica su un cancello a un solo battente, occorre modificare questa impostazione. Il valore predefinito è infatti impostato su 0 (modalità cancello a 2 battenti). L'uscita motore che rimane attiva in modalità pedonale è l'uscita M1 (da non confondere con la funzione di comando pedonale).

### Per attivare o disattivare la funzione, procedere come segue

- Tenere premuto per 3 secondi **PROG**, L0 lampeggia 1 volta e L1 si accende.
- Tenere premuto per 3 secondi **PROG**; L0 lampeggia 2 volte.
- Premere **+** 2 volte; L3 si accende al posto di L1.
- Premere **OK**.
- Se L1 è spento = è attiva la modalità cancello; premere **+** per attivare la modalità pedonale, quindi premere **OK** per confermare; tutti i led si accendono e si spengono per confermare l'operazione.
- Se L1 è acceso = è attiva la modalità pedonale; premere **-** per attivare la modalità cancello, quindi premere **OK** per confermare; tutti i led si accendono e si spengono per confermare l'operazione.

**Se si modifica questa impostazione, sarà necessario eseguire un nuovo autoapprendimento.**

### 3.2.4 - TOLLERANZA BATTUTA

Durante l'autoapprendimento il sistema apprende la corsa di ogni battente per sapere se l'arresto è dovuto al raggiungimento della battuta o a un ostacolo. Durante il movimento, se rimane oltre una certa percentuale di corsa da percorrere prima del battente ma inizia a forzare, il sistema considera che si trova di fronte a un ostacolo. Se invece il battente inizia a forzare quando rimane una piccola percentuale di corsa da percorrere, il sistema considera che ha raggiunto la battuta. Come impostazione predefinita la percentuale soglia è pari al 3% della corsa.

Tuttavia, la precisione del sistema dipende da molti parametri come temperatura, qualità del motore, tipo di cavi del motore, flessibilità e peso del cancello, ecc. A seconda di questi parametri è possibile che il sistema di misura della corsa non sia abbastanza preciso per funzionare con la tolleranza predefinita. In tal caso il sistema può generare rilevamenti di ostacoli mentre i battenti stanno in realtà approssiando la normale battuta. Se questo avviene (dopo aver controllato che le battute di fine corsa di apertura e di chiusura sono stabili), aumentare la tolleranza di rilevamento degli ostacoli.

## D - MESSA IN FUNZIONE

**Per regolare la tolleranza, procedere come segue**

- Tenere premuto per 3 secondi **PROG**, L0 lampeggia 1 volta e L1 si accende.
- Tenere premuto per 3 secondi **PROG**; L0 lampeggia 2 volte.
- Premere “+” 3 volte; L4 si accende al posto di L1.
- Premere **OK**; il numero di led accesi indica il valore impostato.
- Modificare il valore con “-” e “+”. Maggiore è il valore, maggiore sarà la tolleranza (“minor rischio di rilevamento di ostacoli in battuta”).
- Premere **OK** per confermare questo valore; tutti i LED si accendono e si spengono per confermare l'operazione.

**Se si modifica questa impostazione, sarà necessario eseguire un nuovo autoapprendimento.**

### 3.3 - MENU IMPOSTAZIONI AVANZATE (MENU 3)

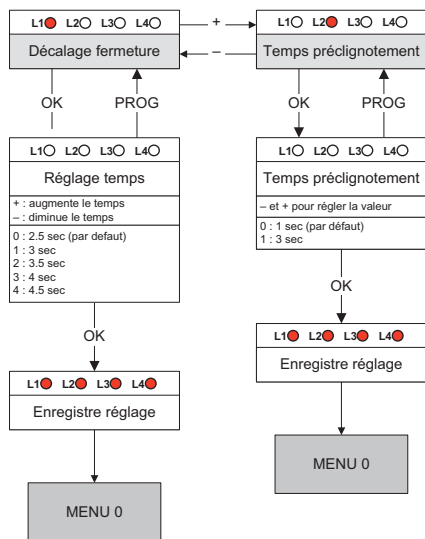

#### 3.3.1 - RITARDO BATTENTI

Generalmente, quando si chiudono, i cancelli a due battenti presentano un battente che poggia sull'altro. Questo battente è pilotato dal motore

collegato all'uscita M1 della scheda elettronica. Per assicurarsi che i battenti si chiudano nel giusto ordine, il sistema fa in modo che il battente del motore M2 arrivi alla battuta 2,5 secondi prima del battente del motore M1. Se il cancello è realizzato in materiali pieni ed è esposto a raffiche di vento, è possibile che durante la chiusura il vento freni il battente M2 e aiuti il battente M1. In tal caso il battente M1 può raggiungere il battente M2 e provocare la chiusura del cancello con i battenti nell'ordine sbagliato.

Se questo avviene è possibile aumentare il ritardo di azionamento del secondo battente durante la chiusura.

**Per regolare questo valore, procedere come segue**

- Tenere premuto per 3 secondi **PROG**, L0 lampeggia 1 volta e L1 si accende.
- Tenere premuto per 3 secondi **PROG**; L0 lampeggia 2 volte.
- Tenere premuto per 3 secondi **PROG**; L0 lampeggia 3 volte.
- Premere **OK**; il numero di led accesi indica il valore impostato.
- Modificare il valore con “-” e “+” (v. tabella seguente).
- Premere **OK** per confermare questo valore; tutti i LED si accendono e si spengono per confermare l'operazione.

L1○ L2○ L3○ L4○	2.5 s (par défaut)
L1● L2○ L3○ L4○	3 s
L1● L2● L3○ L4○	3.5 s
L1● L2● L3● L4○	4 s
L1● L2● L3● L4●	4.5 s

**N.B.:** anche in fase di apertura la partenza dei battenti non è simultanea, ma l'intervallo di tempo è di 2,5 secondi ed è fisso.

#### 3.3.2 - DURATA PRELAMPEGGIO

**Il lampeggiante è un elemento di sicurezza molto importante.** Si accende non appena la scheda elettronica riceve un comando di movimentazione

del cancello. Il cancello inizia a muoversi circa un secondo dopo la ricezione del comando.

In alcuni casi è preferibile che l'intervallo di tempo tra la ricezione del comando di movimento e l'inizio del movimento sia maggiore. È possibile aumentare la durata di tale intervallo di tempo fino a 3 secondi.

**Per impostare la durata di prelampeggio, procedere come segue**

- Tenere premuto per 3 secondi **PROG**, L0 lampeggia 1 volta e L1 si accende.
- Tenere premuto **PROG** per 3 secondi; L0 lampeggia 2 volte.
- Tenere premuto per 3 secondi **PROG**; L0 lampeggia 3 volte.
- Premere “+” 1 volta; L2 si accende al posto di L1.
- Premere **OK**.
- Se L1 è spento = l'intervallo di tempo è pari a 1 secondo; premere “+” per aumentarlo a 3 secondi, quindi premere **OK** per confermare; tutti i led si accendono e si spengono per confermare l'operazione.
- Se L1 è acceso = l'intervallo è impostato su 3 secondi; premere “-” per ridurlo a 1 secondo, quindi premere **OK** per confermare; tutti i led si accendono e si spengono per confermare l'operazione.

### 1 - AVVERTENZE

---

Il kit di automazione per cancello può provocare danni gravi alle persone, agli animali e alle cose. Il kit di automazione e il manuale d'installazione e d'uso sono stati pensati per prevenire l'insorgere di eventuali rischi.

Avidsen declina ogni responsabilità in caso danni derivanti da un'installazione o da un uso non conformi alle istruzioni fornite nel presente manuale. Leggere attentamente le istruzioni prima di usare il cancello motorizzato e conservarle per consultarle quando necessario.

#### Obblighi generali di sicurezza

- La presente apparecchiatura può essere utilizzata da bambini a partire da 8 anni e da persone con capacità fisiche, sensoriali o mentali ridotte o prive di esperienza o di conoscenza sul suo uso a patto che siano controllate da un'altra persona o che siano state fornite loro le relative istruzioni e che abbiano compreso i rischi legati all'uso dell'apparecchiatura. Non consentire ai bambini di giocare con l'apparecchiatura. Le operazioni di pulizia e manutenzione di competenza dell'utente non devono essere effettuate da bambini lasciati senza sorveglianza.
- Tutti i potenziali utenti del kit di automazione devono formarsi al suo uso leggendo il presente manuale d'uso.
- Accertarsi che alle persone non formate all'uso del kit di automazione (ad esempio i bambini) non sia consentito azionare il cancello né tramite il comando fisso (selettore a chiave), né tramite il comando portatile (telecomando).
- Non consentire ai bambini di giocare con o vicino al cancello motorizzato.
- Non fermare il cancello mentre è in movimento, eccetto utilizzando un organo di comando o l'arresto di emergenza.
- Evitare che eventuali ostacoli naturali (rami, sassi, erba alta, ecc.) interferiscano con il movimento del cancello.
- Non azionare il cancello manualmente se i motori hanno la frizione inserita.
- Prima di mettere il cancello in movimento, assicurarsi che l'area di spostamento sia sgombra (non vi siano bambini, veicoli, ecc.).
- In caso di problemi di funzionamento, disinnestare

la frizione per consentire di aprire e chiudere il cancello manualmente e contattare l'installatore.

Non intervenire autonomamente sul prodotto.

- Non modificare o aggiungere componenti al sistema senza prima averne parlato all'installatore.

### 2 - APERTURA/CHIUSURA

---

Il cancello può essere comandato a partire da un telecomando programmato, una tastiera codificata senza fili programmata o un organo di comando filare.

### 3 - TIPO DI COMANDO

---

Per azionare il cancello esistono due tipi di comando:

#### • Comando cancello



#### • Comando cancelletto pedonale



- Il comando cancello permette di comandare l'apertura, l'arresto e la chiusura di entrambi i battenti.
- Il comando cancelletto pedonale permette di comandare l'apertura, l'arresto e la chiusura del solo battente collegato al motore M1.
- Il comando cancelletto pedonale permette inoltre di interrompere il movimento di entrambi i battenti.
- Il comando cancelletto pedonale non permette di chiudere M1, se M2 non è completamente chiuso.

### 4 - MODALITÀ DI FUNZIONAMENTO

---

La modalità di funzionamento è impostata seguendo le istruzioni indicate al paragrafo "MODALITÀ DI FUNZIONAMENTO".

### 4.1 - MODALITÀ “CHIUSURA SEMIAUTOMATICA”

Descrizione del funzionamento a partire dalla posizione chiusa:

#### **Per aprire il cancello:**

- Azionare il comando di apertura totale (o parziale).
- Il lampeggiante lampeggia (1 flash al secondo).
- 1 secondo dopo, il battente M1 inizia ad aprirsi.
- 2,5 secondi dopo, il battente M2 inizia ad aprirsi.
- I due battenti si aprono fino alla battuta di apertura.
- Quando i due battenti hanno raggiunto la battuta di apertura, il lampeggiante si spegne; la manovra è terminata.

#### **Per chiudere il cancello:**

- Azionare il comando di apertura totale o parziale.
- Il lampeggiante lampeggia (1 flash al secondo).
- 1 secondo dopo, il battente M2 inizia a chiudersi.
- Qualche secondo dopo, il battente M1 inizia a chiudersi.
- Il battente M2 raggiunge la battuta di chiusura.
- Dopo un dato intervallo di tempo (2,5 secondi per la modalità predefinita, ma regolabile) il battente M1 raggiunge la battuta di chiusura.
- Il lampeggiante si spegne; la manovra è terminata.

Il movimento del cancello può essere interrotto in qualsiasi momento azionando uno dei comandi (totale o parziale). Premendo nuovamente il comando del cancello, esso riprende a muoversi, ma in senso opposto.

### 4.2 - MODALITÀ “CHIUSURA AUTOMATICA”

Descrizione del funzionamento a partire dalla posizione chiusa, le fotocellule devono essere funzionali:

- Azionare il comando di apertura totale.
- Il lampeggiante lampeggia (1 flash al secondo).
- 1 secondo dopo, il battente M1 inizia ad aprirsi.
- 2,5 secondi dopo, il battente M2 inizia ad aprirsi.
- I due battenti si aprono fino alla battuta di apertura.
- 1 secondo dopo, il battente M2 inizia a chiudersi.
- Qualche secondo dopo, il battente M1 inizia a chiudersi.
- Il battente M2 raggiunge la battuta di chiusura.
- Dopo un dato intervallo di tempo (2,5 secondi per la modalità predefinita, ma regolabile) il battente M1 raggiunge la battuta di chiusura.
- Il lampeggiante si spegne; la manovra è terminata.

Il movimento del cancello può essere interrotto in qualsiasi momento azionando uno dei comandi (totale o parziale). Premendo nuovamente il comando del cancello, esso riprende a muoversi, ma in senso opposto. Se durante la temporizzazione viene attivato uno dei comandi, la temporizzazione viene interrotta e la chiusura automatica annullata.

### 4.3 - MODALITÀ “COLLETTIVA”

Il funzionamento è lo stesso della modalità “chiusura automatica” tranne che:

le fotocellule devono essere funzionali.

- non è possibile arrestare l'apertura del cancello né con il comando di apertura totale, né con quello di apertura parziale.
- Se durante la temporizzazione viene attivato il comando di apertura totale, la temporizzazione riparte dall'inizio, prolungando così il tempo necessario per la chiusura automatica.
- Se il comando di apertura totale viene attivato durante la chiusura, il cancello si ferma, si riapre e si attiva la temporizzazione prima della chiusura automatica.
- Il comando di apertura parziale non è operativo.

### 5 - FOTOCELLULE

- Durante la chiusura, se un oggetto o una persona interrompe il raggio infrarosso tra le due fotocellule, il cancello si ferma e inizia a riaprirsi. Se è attiva la modalità di chiusura automatica, la temporizzazione ha inizio. Se al termine della temporizzazione il fascio delle fotocellule è interrotto, il cancello attende che l'ostacolo o la persona vengano rimossi prima di iniziare a richiudersi. Se dopo 3 minuti il raggio è ancora interrotto, la chiusura automatica viene annullata e il sistema entra in stand-by.
- Le fotocellule possono essere attivate anche all'inizio dell'apertura (utile se è presente una seconda coppia di fotocellule - v. “Impostazioni avanzate (menu 2)”).
- In questo caso, se il raggio viene interrotto quando il cancello deve iniziare ad aprirsi, il lampeggiante emette dei doppi flash per 30 secondi, tranne nel caso in cui venga azionato un comando. Affinché il cancello possa aprirsi, occorre liberare il raggio e azionare un comando.

### 5.1 - RILEVAMENTO DEGLI OSTACOLI

---

Durante il movimento i battenti possono scontrarsi contro un ostacolo.

- Per motivi di sicurezza, se i motori forzano troppo (la forza è regolabile v. “Forza dei motori” nelle impostazioni), il cancello si ferma e rilascia la pressione e il lampeggiante emette dei doppi flash per 30 secondi tranne nel caso in cui venga azionato un comando.
- Azionando un comando (a partire dallo stesso comando usato per iniziare il movimento), il cancello riprende a muoversi, ma procedendo nella direzione opposta.
- Se il cancello offre una grande superficie di resistenza al vento, è possibile che quando c'è vento il sistema rilevi degli ostacoli. In questo caso si consiglia di aumentare il valore impostato per la forza dei motori.

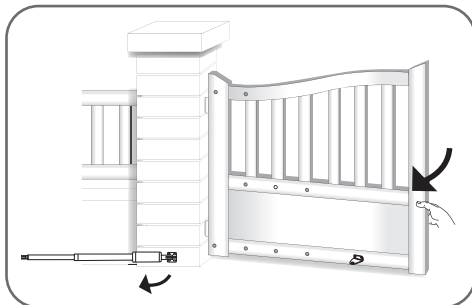

### 6 - MOVIMENTAZIONE MANUALE

---

Per manovrare il cancello manualmente è sufficiente rimuovere la copiglia di fissaggio e estrarre il perno per rimuovere il braccio del motore. Così facendo il cancello può essere aperto manualmente.

**Attenzione: quando i motori sono tolti, il cancello può mettersi in movimento a causa del vento o di una spinta esterna. Di conseguenza è importante fare attenzione o bloccare il cancello per prevenire eventuali danni a persone o cose.**

È sufficiente estrarre la copiglia e rimuovere il braccio del kit di automazione. Così facendo, in mancanza di corrente, il cancello può essere aperto manualmente.

## 7 - ACCESSORI OPZIONALI

(immagine non contrattuale)



Videocitofono

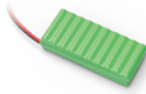

Batteria di emergenza



Fotocelle



Modulo connesso



Telecomandi aggiuntivi



Tastiera codificata

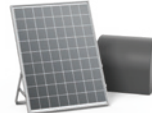

Kit di alimentazione a energia solare

### 1 - INTERVENTO DI MANUTENZIONE

Per garantire il corretto funzionamento e la sicurezza dell'impianto, gli interventi di manutenzione devono essere effettuati dall'installatore o da una persona qualificata.

Il numero di interventi di manutenzione e pulizia deve essere proporzionale alla frequenza di utilizzo del cancello motorizzato.

#### Per un uso di circa 10 cicli al giorno, predisporre:

- Un intervento ogni 12 mesi a livello delle parti meccaniche: serraggio viti, lubrificazione, controllo cardini e battute, verifica della corretta equilibratura del cancello, ecc.
- Un intervento ogni 6 mesi a livello delle parti elettroniche: funzionamento motore, fotocelle, dispositivi di comando, ecc.

**Attenzione:** la garanzia può decadere se il kit di automazione e il cancello non sono controllati periodicamente.

**Importante: gli interventi di installazione e manutenzione devono essere eseguiti con il kit di automazione scollegato dalla fonte di alimentazione elettrica.**

Se il dispositivo per scollegare l'alimentazione non è visibile dal luogo in cui è installato il kit di automazione, prima di iniziare l'intervento, apporre un cartello di avvertenza sul dispositivo. Il primo controllo deve essere eseguito 1 mese dopo l'installazione per verificare che tutte le istruzioni siano state rispettate.

#### Da controllare:

- Eventuale ingresso di acqua (il prodotto è progettato per essere installato all'esterno, tuttavia un errato posizionamento del coperchio, i fori praticati per far passare i cavi, un passacavo non disposto correttamente, ecc. possono danneggiare il prodotto). Eventuali tracce di infiltrazioni devono essere eliminate (non utilizzare silicone a base di acido acetico (odore di aceto)).
- Eventuali tracce di corpi estranei (talvolta gli insetti si rifugiano nelle parti fisse dell'apparecchiatura. In tal caso devono essere rimossi e i possibili ingressi devono essere otturati).
- Già dopo 1 mese di utilizzo è possibile farsi una buona idea sul funzionamento del kit di automazione.

I controlli descritti di seguito devono essere effettuati a ogni cambio di stagione:

	PRIMAVERA	ESTATE	AUTUNNO	INVERNO
Lubrificare i cardini*...	... lavati dalla pioggia	... ostruiti dalla polvere	... lavati dalla pioggia	... che subiscono il gelo e la neve
Lubrificare tutte le parti in movimento dell'automatismo	x	x	x	x
Eliminare tutti gli ostacoli che potrebbero bloccare il movimento del cancello	Erba, sassi, ecc.	Erba, sassi, ecc.	Foglie morte, erba, sassi, ecc.	Sassi, neve, ecc.
Controllare gli elementi di sicurezza	Rilevamento amperometrico, arresto di emergenza, fotocelle			
Controllare che le zone pericolose (taglio, schiacciamento, ecc.) siano sempre protette	x	x	x	x
Controllare i segnalatori (lampeggianti)	x	x	x	x
Controllare le regolazioni** (forza, tempo di reazione, sensibilità)	x	x	x	x
Controllare lo stato della scheda elettronica (eliminazione di polvere, insetti, ecc.)	x	x	x	x
Controllare i comandi (citofono, tastiera, pulsantiera)	x	x	x	x

Controllare le pile dei telecomandi	x	x	x	x
Controllare il supporto motore (deformazioni, ecc.) e gli elementi di fissaggio	x	x	x	x

\* non usare grasso, che tende a catturare polvere e sporco

\*\* si noti che se la regolazione è fatta d'estate è possibile che debba essere rivista nelle altre stagioni (in autunno c'è più vento, in inverno si verificano gelate, ecc.)

### 2 - INDICATORI DI FUNZIONAMENTO

Il sistema possiede due indicatori di funzionamento: livello di carica della batteria (opzionale) e cronologia eventi.

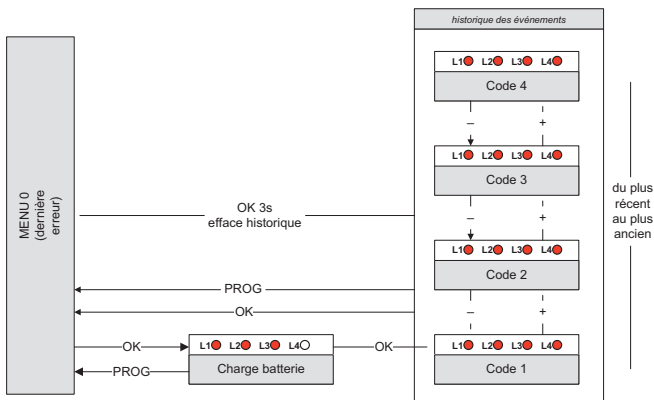

#### 2.1 - CRONOLOGIA EVENTI E CODICI ERRORE

- Durante il funzionamento possono verificarsi eventi legati o al malfunzionamento del kit di automazione o ad azioni effettuate dall'utente.
- A ogni evento corrisponde un codice diverso.
- Il codice è rappresentato da una combinazione di LED rossi accesi, spenti o lampeggianti nel MENU 0.
- Premendo OK o PROG, il codice viene cancellato. Tuttavia gli ultimi 4 codici generati vengono memorizzati e sono consultabili nella cronologia.
- Per accedervi, premere 2 volte OK, quindi usare i pulsanti "+" e "-" per far scorrere i codici memorizzati.

Per poter diagnosticare eventuali problemi, di seguito è riportato l'elenco dei codici con il relativo significato:

- : Led spento
- : Led acceso
- : LED lampeggiante

**Esistono due tipi di codice:** Errore (E) e Informazione (I). Attenzione, gli errori richiedono l'intervento dell'installatore per correggere il problema.

L1	L2	L3	L4	SIGNIFICATO	TIPO
<input type="checkbox"/>	<input type="checkbox"/>	<input type="checkbox"/>	<input checked="" type="checkbox"/>	Rilevamento di ostacoli in corrispondenza di M1 in chiusura.	I
<input type="checkbox"/>	<input type="checkbox"/>	<input checked="" type="checkbox"/>	<input type="checkbox"/>	Rilevamento di ostacoli in corrispondenza di M2 in chiusura.	I
<input type="checkbox"/>	<input checked="" type="checkbox"/>	<input checked="" type="checkbox"/>	<input checked="" type="checkbox"/>	Raggio fotocellule interrotto	I
<input checked="" type="checkbox"/>	<input checked="" type="checkbox"/>	<input checked="" type="checkbox"/>	<input type="checkbox"/>	Rilevamento di ostacoli in corrispondenza di M1 in apertura	I
<input checked="" type="checkbox"/>	<input checked="" type="checkbox"/>	<input checked="" type="checkbox"/>	<input checked="" type="checkbox"/>	Rilevamento di ostacoli in corrispondenza di M2 in apertura	I
<input type="checkbox"/>	<input type="checkbox"/>	<input type="checkbox"/>	<input checked="" type="checkbox"/>	Motore M1 non collegato o non collegato correttamente (falso contatto), controllare i collegamenti.	E
<input type="checkbox"/>	<input type="checkbox"/>	<input checked="" type="checkbox"/>	<input type="checkbox"/>	Motore M2 non collegato o non collegato correttamente (falso contatto), controllare i collegamenti.	E
<input type="checkbox"/>	<input type="checkbox"/>	<input checked="" type="checkbox"/>	<input checked="" type="checkbox"/>	Tempo limite di funzionamento raggiunto (il motore gira a vuoto e non arriva alla battuta?); controllare la frizione.	E
<input type="checkbox"/>	<input checked="" type="checkbox"/>	<input checked="" type="checkbox"/>	<input type="checkbox"/>	Il battente M1 si è chiuso prima del battente M2, aumentare il ritardo di chiusura tra i battenti.	E
<input type="checkbox"/>	<input checked="" type="checkbox"/>	<input checked="" type="checkbox"/>	<input checked="" type="checkbox"/>	Tre rilevamenti di ostacoli consecutivi in apertura. Controllare l'area in cui si muove il cancello.	E
<input checked="" type="checkbox"/>	<input type="checkbox"/>	<input type="checkbox"/>	<input type="checkbox"/>	Tre rilevamenti di ostacoli consecutivi in chiusura. Controllare l'area in cui si muove il cancello.	E
<input checked="" type="checkbox"/>	<input type="checkbox"/>	<input checked="" type="checkbox"/>	<input type="checkbox"/>	Alimentazione principale interrotta durante un movimento OPPURE livello batteria basso per consentire il corretto funzionamento.	E
<input checked="" type="checkbox"/>	<input checked="" type="checkbox"/>	<input type="checkbox"/>	<input type="checkbox"/>	Autoapprendimento non valido (autoapprendimento mai eseguito o modifica di un valore che richiede di eseguirlo nuovamente). Eseguire la procedura di autoapprendimento.	E
<input checked="" type="checkbox"/>	<input checked="" type="checkbox"/>	<input type="checkbox"/>	<input checked="" type="checkbox"/>	Chiusura automatica annullata. Generato se si verificano 3 riaperture (10 in modalità collettiva) in seguito a un'interruzione del raggio delle fotocellule durante chiusura automatica OPPURE se il raggio delle fotocellule è rimasto interrotto per più di 3 minuti.	E
<input checked="" type="checkbox"/>	<input checked="" type="checkbox"/>	<input checked="" type="checkbox"/>	<input checked="" type="checkbox"/>	Ingresso del comando cancello (2B) costantemente a massa. Controllare i collegamenti.	E

### 2.2 - COMANDO MANUALE

I battenti possono essere azionati anche senza programmazione, ad esempio durante l'installazione dei motori.

- Per accedere alla modalità manuale, tenere premuto "OK" per 3 secondi; il LED L4 lampeggia.
- Tenere premuto il pulsante corrispondente al movimento desiderato.

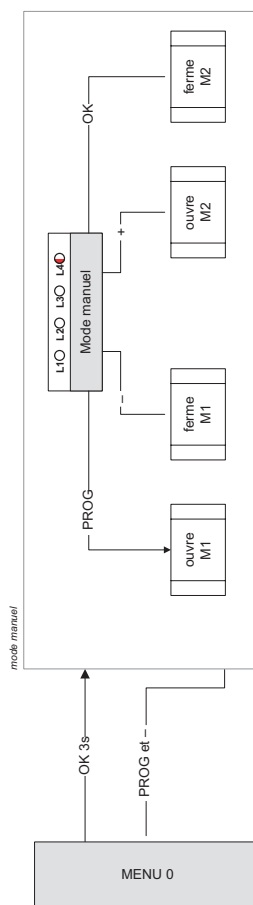

- Ad esempio, per aprire insieme i due battenti è possibile premere contemporaneamente PROG e "+".

- Per uscire, premere contemporaneamente i pulsanti PROG e "-" (solo una volta).
- In alternativa, se non viene premuto nessun pulsante per un minuto, il sistema esce dalla modalità manuale automaticamente.

Inoltre in questa modalità i LED L1 e L2 permettono di testare lo stato degli ingressi fotocellule (PHO) e comando filare (2B):

Se sono collegate delle fotocellule, il LED L1 è acceso se il raggio infrarosso non è interrotto.

Se un organo di comando filare è connesso all'ingresso 2B, il LED L2 si accende quando si aziona l'interruttore dell'organo in questione.

### 2.3 - RIPRISTINO DELLE IMPOSTAZIONI DI FABBRICA

Ove necessario, è possibile ripristinare le impostazioni di fabbrica.

- Per farlo, tenere premuti contemporaneamente "-", "+" e OK per 8 secondi, fino a quando i LED non si accenderanno secondo un dato ordine. Tutte le impostazioni saranno ora quelle predefinite e occorrerà eseguire un autoapprendimento.

La procedura non elimina i telecomandi memorizzati.

### 2.4 - SOSTITUZIONE DELLA PILA DEL TELECOMANDO

Quando la portata del telecomando si riduce considerevolmente e il livello della luce rossa si abbassa, significa che la pila del telecomando sta per esaurirsi.

La pila utilizzata per il telecomando è di tipo CR2032. Sostituirla con una dello stesso tipo.

- Estrarre le 3 viti sulla parte posteriore del telecomando con un cacciavite a croce.
- Aprire il telecomando e estrarre la pila.
- Inserire la pila nuova rispettando la polarità indicata.
- Chiudere il telecomando e riavvitare le viti di fissaggio.

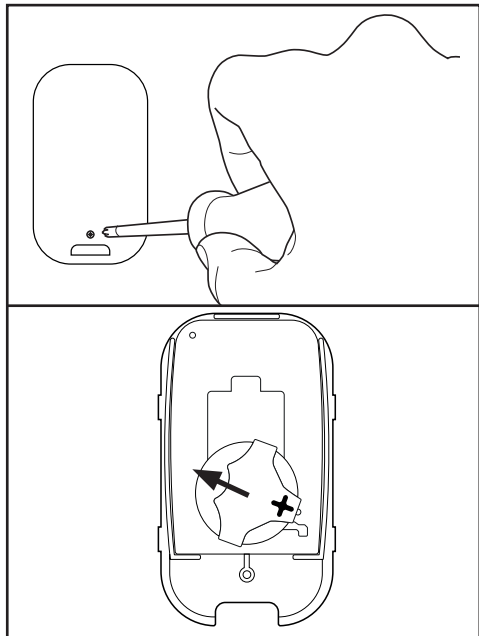

### 2.5 - SOSTITUZIONE DEL FUSIBILE DI ALIMENTAZIONE

- Scollegare il motore dalla rete di alimentazione.
- Usare un fusibile 5 A temporizzato a 250 V

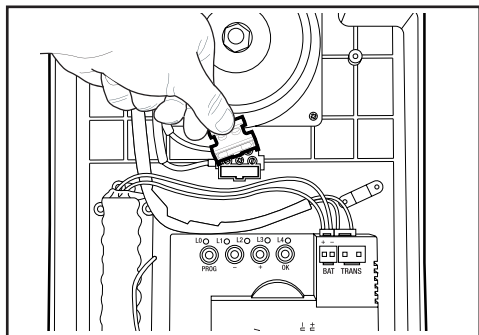

**1 - CARATTERISTICHE TECNICHE**

Le caratteristiche tecniche sono fornite a titolo indicato e prendendo come riferimento una temperatura di +20°C. Con l'obiettivo di migliorare i propri prodotti, avidsen si riserva il diritto di modificare tali caratteristiche in qualunque momento, sempre garantendo tuttavia il corretto funzionamento e il tipo di utilizzo previsto.

MOTORI	
<b>Tipo</b>	Motore 24 Vdc, riduttore con ingranaggio, tipo: telescopico
<b>Alimentazione</b>	24 VDC
<b>Forza nominale</b>	2200N
<b>Velocità alla coppia nominale</b>	2 cm/s
<b>Consumo alla forza nominale</b>	3 A
<b>Cavo</b>	50 cm 2 conduttori con sezione 0,75 mm <sup>2</sup>
<b>Durata di funzionamento prevista</b>	10 minuti
<b>Numero massimo di cicli/giorno</b>	50
<b>Temperatura di funzionamento</b>	da -20°C a +60°C
<b>Grado di protezione</b>	IP44

SCATOLA ELETTRONICA	
<b>Tipo</b>	Scatola elettronica per 2 motori 24 Vdc
<b>Composizione</b>	1 scheda elettronica AVLO, 1 trasformatore 230/24 Vac
<b>Alimentazione</b>	230 Vac / 50 Hz o 24 Vdc
<b>Potenza massima assegnata</b>	120 W
<b>Uscita motori (- M1 + / - M2 +)</b>	2 uscite per motore 24 Vdc - Corrente massima in uscita all'avviamento per 3 s = 10 A. - Corrente massima in uscita dopo l'avviamento = 10 A
<b>Uscita lampeggiante (- Warn +)</b>	Lampeggio gestito tramite scheda elettronica. Per lampeggiante con lampadina a led 24 V / 10 W max.
<b>Uscita di alimentazione +24 Vdc (+24 V / GND)</b>	Per alimentare le fotocellule. 3,3 W max.
<b>Ingresso fotocellula (GND/ PHO)</b>	Ingresso per contatto pulito normalmente chiuso

## G - NOTE TECNICHE E LEGALI

Ingresso per organo di comando (2B/ GND) "2 battenti"	Ingresso per contatto pulito normalmente aperto (La chiusura del contatto genera un comando di movimento o di arresto del cancello)
Ingresso antenna (ANT / GND)	50 ohm
Possibilità di telecomandare	- Cannello - Cancellotto pedonale
Numero di pulsanti telecomando memorizzabili	15 con 1 tasto comando cancello e 1 tasto comando pedonale
Temperatura di funzionamento	-20°C / +60°C
Grado di protezione	IP44

### LAMPEGGIANTE

Tipo	Illuminazione LED 2W max Lampeggio gestito tramite scheda elettronica
Alimentazione	Tensione max di alimentazione: 24 VDC
Temperatura di funzionamento	da -20 °C a +60°C
Grado di protezione	IP44

### TELECOMANDO

Tipo	Tipo: Modulazione AM tipo OOK. Codifica di tipo Rolling code a 16 bit (65536 combinazioni possibili)
Frequenza	433,92MHz
Alimentazione	3 V, pila di tipo CR2032
Tasti	4 tasti
Potenza irradiata	< 10 mW
Autonomia	2 anni con uso 10 volte x 2 s al giorno
Temperatura di funzionamento	-20°C / +60°C

### 2 - GARANZIA

- Il presente prodotto è coperto da una garanzia pezzi e manodopera di 3 anni a partire dalla data di acquisto. Per far valere la garanzia è necessario conservare la prova di acquisto.
- La garanzia non copre eventuali danni dovuti a negligenza, urti o incidenti.
- I componenti del prodotto non devono essere aperti o riparati da persone esterne alla società avidsen.
- Eventuali interventi di riparazione autonomi del prodotto invalidano la garanzia.
- Il motore è garantito 10 anni contro la corrosione; la garanzia copre la perforazione per corrosione (eccetto viteria, supporti motore e componenti elettronici). La garanzia copre i guasti del motore dovuti alla corrosione.

### 3 - ASSISTENZA E CONSIGLI

- Nonostante tutta la cura con la quale abbiamo progettato i nostri prodotti e realizzato il presente manuale, qualora l'utente incontri difficoltà nell'installare il prodotto o abbia dei dubbi è invitato a contattare i nostri specialisti, che saranno sempre a sua completa disposizione per rispondere a tutte le sue domande.
- In caso di malfunzionamento del prodotto durante l'installazione o pochi giorni dopo la stessa, si invita a contattare l'assistenza clienti rimanendo in prossimità del prodotto, in modo da consentire ai tecnici di diagnosticare subito l'origine del problema, con molta probabilità dovuto a errato settaggio o installazione non conforme.

I tecnici del nostro servizio post-vendita sono disponibili al numero:

**+ 39 02 97 27 15 98**

**Dal lunedì al venerdì dalle 9:00 alle 13:00 e dalle 14:00 alle 18:00.**

### 4 - RESO DEL PRODOTTO - SERVIZIO POST VENDITA

Nonostante tutta la cura con la quale abbiamo progettato e realizzato il prodotto acquistato, potrebbe essere necessario rinviarlo al produttore tramite il servizio post vendita per permetterne la riparazione.

Avidsen si impegna a disporre di uno stock di pezzi di ricambio per questo prodotto durante il periodo di garanzia contrattuale.

### 5 - DICHIARAZIONE DI CONFORMITÀ UE

Avidsen dichiara sotto la sua completa responsabilità che l'apparecchiatura codice 114170 è conforme alla normativa di armonizzazione dell'Unione applicabile e che tale conformità è stata valutata in ottemperanza delle seguenti norme vigenti:

- Direttiva RED 2014/53/UE

EN 300 220-1 V3.1.1

EN 300220-2 V3.2.1

- Direttiva LVD 2014/35/UE

EN 60335-1:2012 + A11:2014 +A13:2017+A1:2019+A14:2019+A2:2019

EN 60335-2-103:2015

EN 62233:2008

EN 62479:2010

- Direttiva EMC 2014/30/UE

EN 301489-1 V2.2.3

EN 301489-3 V2.1.1

Avidsen dichiara sotto la sua completa responsabilità che il telecomando incluso nel kit 114170 è conforme alla normativa di armonizzazione dell'Unione applicabile e che tale conformità è stata valutata in ottemperanza delle seguenti norme vigenti:

- Direttiva RED 2014/53/UE

EN 300 220-1 V3.1.1

EN 300 220-2 V3.2.1

- Direttiva LVD 2014/35/UE

EN 62479:2010

EN 62368-1:2014 + A11:2017

- Direttiva EMC 2014/30/UE

EN 301 489-1 V2.2.3

EN 301489-3 V2.1.1

I prodotti di cui sopra sono conformi alla direttiva RoHS 2011/65/UE e alla direttiva delegata 2015/867/UE.

Firmato dal presidente della società Alexandre Chaverot, in nome e per conto di Avidsen

19 avenue Marcel Dassault, 37200 Tours, Francia  
Tours, 21/02/2022



avidsen

Avidsen  
19 avenue Marcel Dassault - ZAC des Deux Lions  
37200 Tours - Francia