

# Extel



## LEVO

**Ed. 12 - 2014 V1**

Type : JS-V742N2

Guide d'installation et d'utilisation  
Manuale d'installazione e uso  
Instrucciones de uso e instalación  
Guia de instalação e de utilização  
Installation and user guide  
Installatie en Gebruiksaanwijzing  
Installation und Bedienungsanleitung

CE

Fig. 1



1

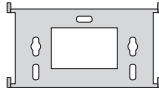

2



3



4

Fig. 2

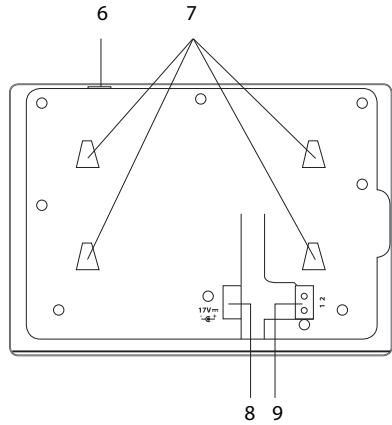
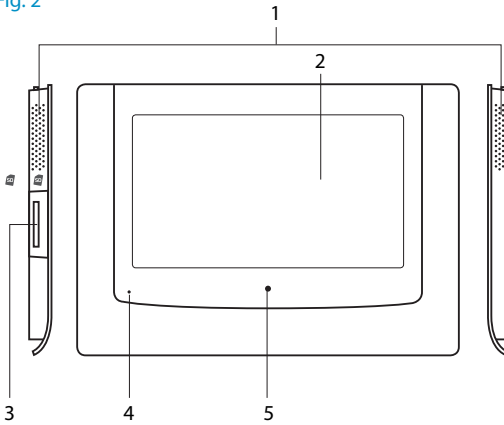
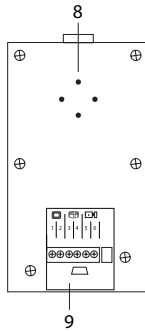
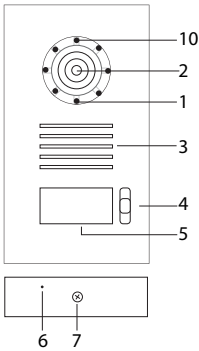

Fig. 3



CAM LEVO

(Option - Opzione - Opcional - Opção - Option - Optionen)

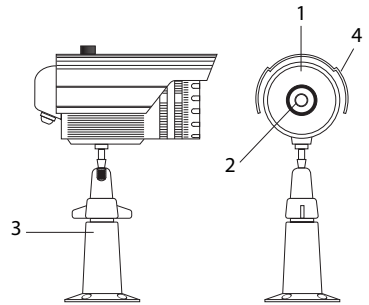
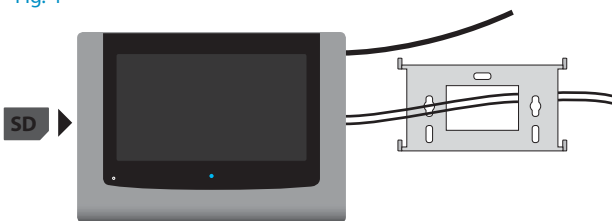

Fig. 4



1,60m

Fig. 5

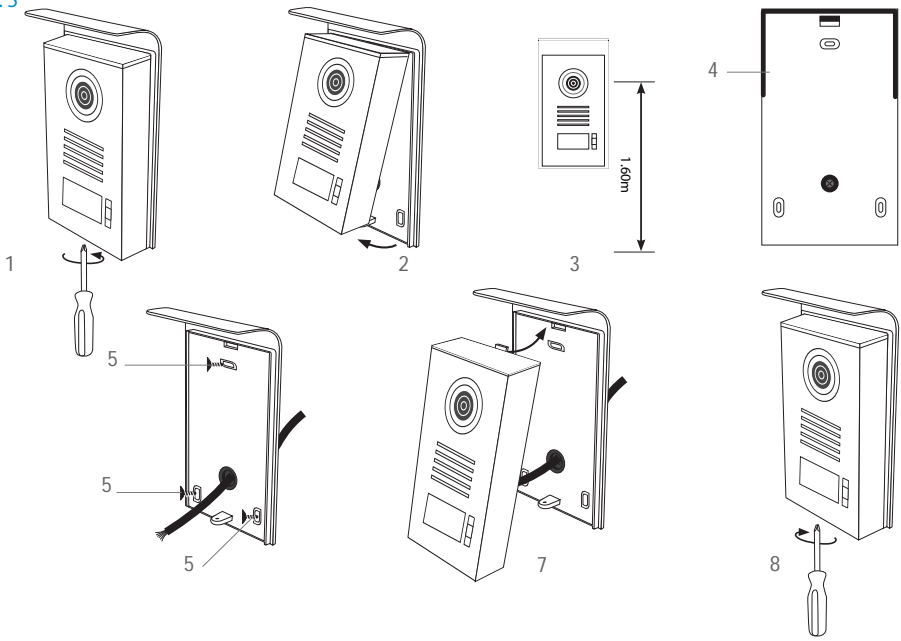
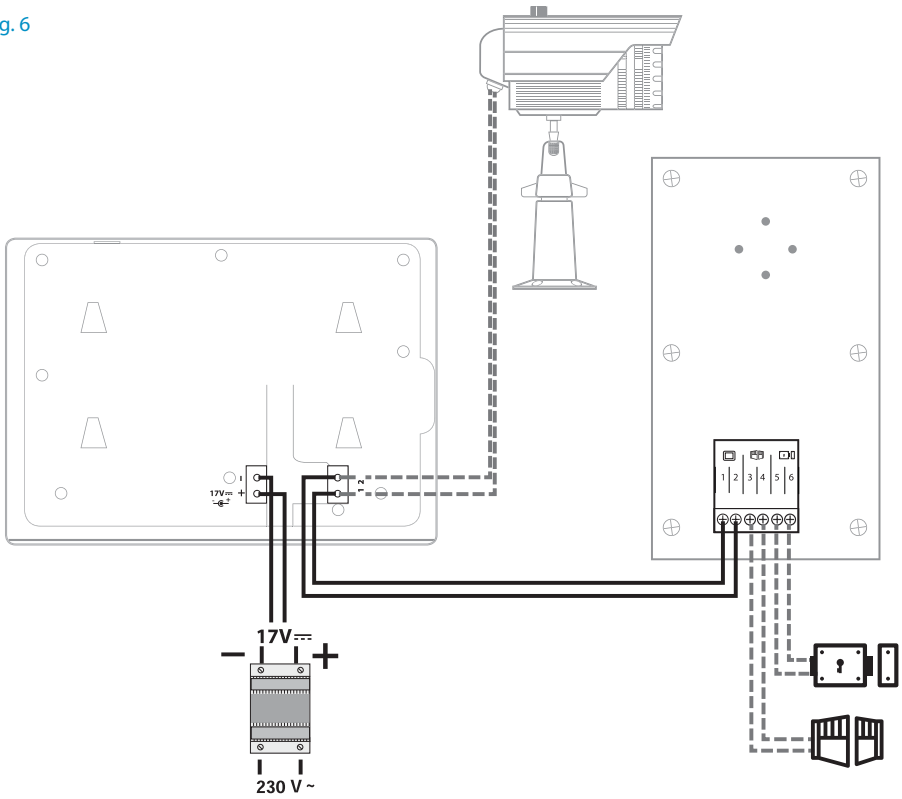

Fig. 6



<b>1</b>	<b>CONSIGNES DE SÉCURITÉ</b> .....	p.2
<b>2</b>	<b>DESCRIPTIF</b> .....	p.2
<b>3</b>	<b>NOMENCLATURE</b> .....	p.2
	a. Moniteur	
	b. Platine de rue	
	c. Caméra supplémentaire (option)	
<b>4</b>	<b>INSTALLATION</b> .....	p.3
	a. Installation de la platine de rue	
	b. Installation du moniteur	
	c. Installation de la caméra supplémentaire (option)	
<b>5</b>	<b>CÂBLAGE</b> .....	p.3
	a. Raccordement du visiophone	
	b. Raccordement d'une gâche ou serrure électrique	
	c. Raccordement d'une motorisation de portail	
	d. Raccordement d'une caméra supplémentaire (option)	
<b>6</b>	<b>MODE D'EMPLOI</b> .....	p.4
	a. Généralités	
	b. Onglet réglages	
	c. Onglet visiophone	
	d. Onglet visiteur enregistré	
<b>7</b>	<b>CARACTÉRISTIQUES TECHNIQUES</b> .....	p.9
	a. Moniteur	
	b. Alimentation	
	c. Platine de rue	
	d. Caméra supplémentaire (option)	
<b>8</b>	<b>OPTIONS</b> .....	p.10
<b>9</b>	<b>ASSISTANCE TECHNIQUE - GARANTIE</b> .....	p.10
<b>10</b>	<b>MESURES DE SÉCURITÉ</b> .....	p.11

# 1. CONSIGNES DE SÉCURITÉ

---

## Important !

- Veuillez lire le manuel d'utilisation soigneusement avant d'installer ou d'utiliser ce produit.
- Si vous installez ce produit pour d'autres, pensez à laisser le manuel ou une copie à l'utilisateur final.

### Avertissement :

- Les différents éléments ne devront être démontés que par un technicien autorisé.

### Mesures de sécurité :

- Pour une exploitation en toute sécurité de ce système, il est essentiel que les installateurs, utilisateurs et techniciens suivent toutes les procédures de sûreté décrites dans ce manuel.
- Des avertissements spécifiques et des symboles d'attention sont indiqués sur les éléments si nécessaire.

## 2. DESCRIPTIF (fig 1)

---

- 1 • Moniteur
- 2 • Support mural
- 3 • Alimentation modulaire
- 4 • Platine de rue et sa visière anti-pluie

### Généralité

Ce visiophone est composé d'un poste de réponse intérieur avec écran et d'une platine extérieure avec interphone et caméra permettant de voir et de communiquer avec le visiteur qui a sonné. Il est facile d'installation puisque seulement 2 fils sont nécessaires pour toutes les fonctions : sonnerie, image vidéo, interphone, commandes gâche et automatisme. Pour un usage efficace, veuillez lire attentivement ce manuel d'instructions.

## 3. NOMENCLATURE

---

### a. Moniteur (fig. 2)

1. Haut-parleurs pour entendre le visiteur au niveau de la platine de rue
2. Ecran couleur tactile capacitif 7" (18 cm)
3. Port carte SD (max 32Go) non fournie (**NE PAS CHOISIR DE MICRO CARTE SD + ADAPTATEUR**)
4. Microphone pour communiquer avec le visiteur au niveau de la platine de rue
5. Indicateur de mise sous tension (LED fixe bleue) et de messages en absence (LED clignote bleue)
6. Bouton ON/OFF l'écran
7. Encoche pour étrier
8. Bornier pour l'alimentation modulaire 17VDC
9. Bornier non démontable pour le raccordement des fils

### b. Platine de rue (fig. 3)

1. LED infrarouge pour une meilleure visibilité en pénombre (lumière non visible à l'œil nu)
2. Objectif de la caméra C-MOS orientable (à l'arrière de la platine de rue)
3. Haut-parleur pour entendre l'hôte au niveau du moniteur
4. Bouton d'appel : lorsqu'on appuie sur ce bouton la sonnerie se fait entendre à l'intérieur. La liaison est établie entre l'extérieur (la platine de rue) et l'intérieur (le moniteur)
5. Porte-nom lumineux (retro éclairage du porte-nom automatique en fonction du niveau de la luminosité). Pour changer l'étiquette du porte-nom, soulever délicatement à l'aide d'un petit tournevis la protection plastique et glisser l'étiquette du porte-nom
6. Microphone pour communiquer avec l'hôte au niveau du moniteur
7. Vis pour fixation
8. Trous d'ajustement de l'objectif de la caméra (à l'arrière de la platine de rue)
9. Bornier non-démontable pour le raccordement des fils
10. Capteur crépusculaire (allume les LEDS IR à la pénombre)

## 4. INSTALLATION

---

**Note** : Si vous essayez votre produit avant de l'installer, veillez à ne pas le faire avec la platine de rue et le moniteur dans la même pièce, sinon le visiophone émettra un son strident (effet Larsen)

### a. Installation de la platine de rue (fig. 5)

1. Dévisser la vis sous la platine de rue
2. Basculer la platine de rue vers l'avant
3. L'objectif de la platine doit être placé à une hauteur d'environ 1,60 m.
4. Mettre un joint silicone\* entre la visière et le mur afin d'éviter le ruissellement de l'eau. \*Ne pas utiliser de silicone à base d'acide acétique (odeur de vinaigre).
5. Fixer solidement la visière antipluie à l'aide des vis (5).
6. Raccorder les fils en respectant le plan de câblage (fig.6).
7. Emboîter la platine de rue et avec sa visière antipluie
8. Resserer la vis de fixation

 **Important** : Ne pas exposer la caméra directement face au soleil, ou face à une surface réfléchissante.  
**Conseil** : il est recommandé de faire passer les câbles dans une gaine de protection, afin de les protéger des chocs et des intempéries.

### b. Installation du moniteur (fig. 4)

1. Fixer le support mural (2) en faisant en sorte que l'écran du moniteur soit à une hauteur d'environ 1,60m.
2. Raccorder les 2 fils de la platine de rue et les 2 fils d'alimentation (chap 5.a) en respectant bien le schéma de câblage (fig 6 pour une installation de base)
3. Mettre en place le moniteur sur son support mural.
4. Seulement après avoir raccordé la platine de rue, brancher l'alimentation 230 V~ sur l'adaptateur modulaire (sur une installation conforme aux normes en vigueur, NFC 15-100 pour la France)

Veillez laisser 5cm de chaque côté de l'adaptateur modulaire

**Attention à la polarité de l'alimentation.**

### c. Installation de la caméra supplémentaire (en option)

- Raccorder les fils en respectant le plan de câblage (fig.6).
- Choisissez un emplacement approprié pour l'installation de la caméra.
- Assurez-vous qu'aucun élément ne gêne l'installation.
- Vissez la partie murale avec les vis fournies
- Vissez la caméra sur le support
- Pointez la caméra dans la direction désirée et serrez la vis latérale de maintien.
- Brancher la caméra au système visiophone

## 5. CÂBLAGE

---

Dans le but d'éviter les risques de parasites et de dysfonctionnement, ne pas passer le câble de votre visiophone dans la même gaine que les câbles électriques.

 **Attention** : il ne faut en aucun cas doubler les fils pour en augmenter la section.

### a. Raccordement du visiophone (fig. 6)

Fils à utiliser : • 2 fils 6 /10<sup>ème</sup> jusqu'à 25 m  
• 2 fils 1,5 mm<sup>2</sup> de 25 à 100 m

1. Bien raccorder les fils en respectant le schéma de câblage (fig. 6).
2. Pour raccorder la caméra, 2 fils seulement sont nécessaires pour toutes les fonctions : sonnerie, image vidéo, interphone et les commandes d'ouverture (gâche et automatisme).

- Borne "1" de l'écran sur la borne "1" de la platine.
- Borne "2" de l'écran sur la borne "2" de la platine.

### Important :

- Pour le câblage bien se référer à l'étiquette collée au dos du moniteur et au dos de la platine.

### b. Raccordement d'une gâche ou serrure électrique

La raccorder directement sur les bornes 5 et 6 au dos de la platine (aucune polarité à respecter).

A noter que cette fonction n'est valide que si l'écran est allumé. Un ronflement peut se produire au moment de la commande.

Important : La gâche ou la serrure électrique que vous allez installer, devra impérativement être équipée d'une mémoire mécanique comme toutes les références EXTEL. Pour le câblage bien se référer au dos de la platine.

### c. Raccordement d'une motorisation de portail

La raccorder directement sur les bornes 3 et 4 au dos de la platine. La platine délivre un contact "sec" sans courant à raccorder sur la commande "bouton poussoir" de votre automatisme.

A noter que cette fonction n'est valide que si l'écran est allumé. Un ronflement peut se produire au moment de la commande.

### d. Raccordement d'une caméra supplémentaire

Fils à utiliser :

- 2 fils 6 / 10ème jusqu'à 25 m
  - 2 fils 1.5 mm<sup>2</sup> de 25 à 100 m
1. Bien raccorder les fils en respectant le schéma de câblage (fig. 6).
  2. Pour raccorder la caméra, pas besoin de respecter la polarité.
  3. fils de la platine de rue et fils de la caméra doit raccorder ensemble.

## 6. MODE D'EMPLOI

---

### a. Généralités

Effleurer l'écran pour l'allumer

Quand le moniteur est sous tension, l'écran d'accueil s'affiche.

1. Date au format mm-jj-aaaa
2. Heure
3. Onglet « Visiophone »
4. Onglet « Visiteurs enregistré »
5. Onglet « Réglages »



La carte SD doit être insérée lorsque le moniteur est éteint pour qu'elle soit prise en compte

## b. Onglet réglages

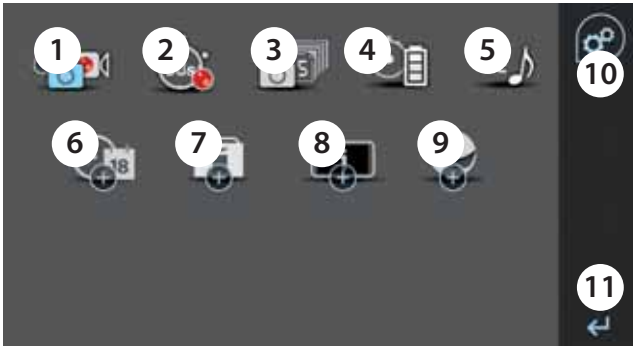

1. Sélectionner la prise de photo (icône photo bleue), l'enregistrement vidéo (icône caméra bleue), ou ni l'un ni l'autre (icônes photo et caméra blanches) en cas d'appel en absence ou en monitoring
2. Choisir la durée d'enregistrement vidéo en cas d'appel en absence ou en monitoring (10s ou 20s ou 30s)
3. Sélectionner le nombre de photo à prendre en cas d'appel en absence ou en monitoring (1 ou 3 ou 5 photos)
4. Picto économie d'énergie équipée
5. Sélectionner une mélodie (parmi 6)
6. Régler la date et l'heure



7. Supprimer toutes les données (photos et vidéos manuelles ou automatiques)



## 8. Visualiser l'état de la carte SD et de la mémoire interne



## 9. Restaurer les paramètres d'usine



## 10. Onglet en cours (picto, sans action)

## 11. Retour sur la page d'accueil

### c. Onglet visiophone



### 1. Image de l'extérieur (monitoring)

2. Bouton lancer/couper la conversation, puis retour sur l'écran d'accueil. Entouré en vert quand la conversation est en cours

3. Bouton commande de portail. Entouré en vert quand la commande est prise en compte

4. Bouton commande de serrure électrique ou gauche. Entouré en vert quand la commande est prise en compte

5. Icône de provenance des images affichées, appuyer pour basculer de la platine à la caméra et vice versa



6. Réglages contraste, luminosité et volume sonnerie





7. Endroit de stockage en cours (carte SD ou mémoire interne), ici carte SD.

8. Choix de capture/enregistrement en cas d'appel en absence ou en monitoring. L'icône est représentée par un appareil photo si la capture d'image est choisie. Elle est représentée par une caméra si l'enregistrement vidéo est choisi.

9. Retour sur la page d'accueil

## Utilisation des fonctions de base du visiophone

- Un appel sur le bouton de la platine de rue déclenche un signal sonore et l'allumage du moniteur. Vous avez jusqu'à 30s pour répondre à l'appel. Au bout de 30s sans réponse, un message d'absence est laissé à l'utilisateur si la fonction est activée (voir chapitre « appel en absence »). Une fois le visiteur identifié, appuyer sur la touche  pour communiquer avec lui. Une seule impulsion sur la touche est suffisante pour entrer en communication avec le visiteur.
- Au bout de 120s de conversation, la communication s'arrête et l'écran bascule sur la page d'accueil. Si la conversation se termine avant les 120s de temporisation, appuyer sur la touche  pour arrêter la communication. L'écran bascule sur la page d'accueil.
- Pour relancer l'image, appuyer sur la touche  sur l'écran d'accueil. Appuyer ensuite sur la touche  pour relancer 120s de conversation.
- Commander une serrure électrique ou une gâche en appuyant sur la touche .
- Commander un automatisme de portail en appuyant sur la touche .

## Appel en absence

Un appel sur le bouton de la platine de rue déclenche un signal sonore et l'allumage du moniteur. Vous avez jusqu'à 30s pour répondre à l'appel. Au bout de 30s sans réponse, un message d'absence est laissé sur le moniteur si la fonction est activée.

- Vous pouvez choisir la prise de photos en cas d'appel en absence (voir partie « onglet réglages »). Dans ce cas, un certain nombre d'images est capturé correspondant au nombre de photos que vous avez sélectionné. Ces photos sont stockées sur la mémoire interne si aucune carte SD n'est insérée. Dans le cas contraire, elles sont stockées sur la carte SD.
- Vous pouvez aussi choisir l'enregistrement de vidéos en cas d'appel en absence (voir partie « onglet réglages »). Dans ce cas, une vidéo est enregistrée (10, 20, 30s en fonction du réglage choisi). Elle est stockée dans la mémoire interne si aucune carte SD n'est insérée. Dans le cas contraire, elles sont stockées sur la carte SD.
- En présence de message d'absence. Une bande verte avec une enveloppe est affichée sur la page d'accueil. Le chiffre qui s'affiche à côté de l'enveloppe indique le nombre d'appel en absence. De plus, la LED bleue située sous l'écran clignote servant d'avertisseur visuel dans le cas où l'écran est en veille.



Appuyer sur la bande verte pour accéder aux messages (photo ou vidéos). Une fois tous les fichiers visualisés, le message d'absence disparaît et la LED bleue arrête de clignoter.

## Mise en veille de l'écran

La mise en veille de l'écran consiste à « endormir » l'écran par souci d'économie d'énergie et de durabilité de l'écran. Elle peut être effectuée manuellement ou automatiquement. En cas d'appel provenant de l'extérieur, l'écran est automatiquement réveillé et bascule directement sur la fenêtre visiophone, donc sur les images du visiteur.

## Mise en veille manuelle

Appuyer sur le bouton en haut et à droite du moniteur (6 fig.2) pour mettre en veille l'écran. Ré-appuyer pour allumer ou effleurer l'écran.

## Mise en veille automatique

La fonction « économie d'énergie » est toujours activée afin de ne pas consommer d'énergie sur ce système équipée de mémoire d'événements

- Si l'écran est sur la page réglages ou sur la page multimédia pendant plus de 35 secondes, il bascule automatiquement sur la page d'accueil
- Si l'écran est sur la page d'accueil, il bascule automatiquement en mode veille après 10 secondes
- Il suffit d'effleurer l'écran pour sortir du mode veille ou appuyer le bouton en haut à droite du moniteur.

## d. Onglet visiteur enregistré



1. Onglet en cours (Picto sans action)
2. Accès aux images (icône bleue = répertoire sélectionné)
3. Accès aux vidéos (icône grisée = répertoire non sélectionné)
4. Répertoire des fichiers enregistrés automatiquement lors des appels en absence
5. Répertoire des fichiers enregistrés manuellement lors du monitoring ET fichiers importés de l'extérieur par la carte SD.



Note: par soucis de compatibilité, les fichiers vidéo exportés de l'extérieur ne sont pas lisibles sur LEVO

6. Photo du fichier sélectionné, appuyer pour l'afficher en plein écran  
Faire glisser votre doigt de droite à gauche pour passer à la photo suivante
7. Appuyer pour déplacer les fichiers de la mémoire interne sur la carte SD



8. Appuyer pour effacer tout le répertoire sélectionné
9. Fichiers disponibles sur le répertoire en cours
10. Appuyer pour accéder aux fichiers suivants. Appuyer sur la croix rouge pour supprimer individuellement.
11. Retour sur la page d'accueil

## 7. CARACTÉRISTIQUES TECHNIQUES

### Moniteur (réf : MN LEVO)

- Référence : 810216
- Alimentation : 17V
- Ecran : 7" (18cm)
- Résolution : 800 (H) × 480 (V)
- Dimensions (mm): 216(L) × 152.8(l) × 13.3(H)mm
- Mémoire interne disponible: 90 Mo
- 1 photo = environ 600 Ko
- 10s film = environ 3 Mo

### Alimentation (MODULO B)

Adaptateur 100-240V~, 50/60Hz ; 17V , 1,5A

### Platine de rue (réf : PL LEVO )

- Référence : 820216
- Caméra C-MOS couleur : 1/4 de pouce 700 TVL
- Angle de prise de vue : 102° H 75° V
- Objectif orientable
- Sensibilité : 0.5 Lux (avec IR Led)
- Température d'utilisation (environ) : -15 °C à +50 °C
- Indice de protection : IP44
- Dimension avec visière (mm) : 186(H) × 100(l) × 45(P) mm

## Caméra supplémentaire (réf : CAM LEVO)

- Référence : 720219
- Caméra C-MOS couleur : 1/4 de pouce 700 TVL
- Angle de prise de vue : 92 H 68 V
- Sensibilité : 0.5 Lux (avec IR Led)
- Température d'utilisation (environ) : - 15 °C à + 50 °C
- Indice de protection : IP65

## 8.OPTIONS

- Toutes les gâches électriques Extel
- Toutes les serrures électriques Extel
- Toutes les motorisations Extel
- La caméra supplémentaire CAM LEVO

## 9. ASSISTANCE TECHNIQUE - GARANTIE

Panne	Cause	Solution
• Le moniteur ne s'allume pas	• Le moniteur n'est pas alimenté	• Vérifier la bonne polarité de l'alimentation.
• Mauvaise image et/ou son	• Environnement • Installation ou perturbation	• Vérifier que les câbles utilisés sont de la bonne section et que les câbles de liaison du visiophone ne sont pas dans la même gaine que du 230V. • Nous vous conseillons de vérifier le bon fonctionnement de votre produit en effectuant un essai courte distance
• Image trop lumineuse	• Position de la caméra	• Ne pas exposer l'objectif de la caméra directement au soleil ou sur une surface réfléchissante. • Vérifier les réglages
• La carte SD n'est pas prise en compte	• Dossiers non créés	• À sa 1ère insertion, il est obligatoire de faire une coupure de courant de 5 secondes
• Image illisible ou figée	• fil non connecté (en l'air) ou caméra débranchée	• Vérifier les connexions

En cas de besoin, notre site technique est à votre disposition : [www.cfi-extel.com](http://www.cfi-extel.com)

**HOTLINE** : 0892-35-00-69 (0,337€ttc/min)

Dernière version de la notice téléchargeable en couleur sur : [www.cfi-extel.com](http://www.cfi-extel.com)

**CONDITION DE GARANTIE** : Cet appareil est garanti, pièces et main d'œuvre dans nos ateliers.

La garantie ne couvre pas : les consommables (piles, batteries, etc.) et les dégâts occasionnés par : mauvaise utilisation, mauvaise installation, intervention extérieure, détérioration par choc physique ou électrique, chute ou phénomène atmosphérique.

- Ne pas ouvrir l'appareil afin de ne pas perdre le couvert de la garantie.
- Lors d'un éventuel retour en SAV, protéger l'écran afin d'éviter les rayures.
- Entretien avec un chiffon doux seulement, pas de solvants. La garantie s'annule si vous démontez les pièces. Avant le nettoyage, débranchez ou mettez l'appareil hors tension.

 **Attention** : N'employez aucun produit ou essence d'épuration carboxylique, alcool ou similaire. En plus de risquer d'endommager votre appareil, les vapeurs sont également dangereuses pour votre santé et explosives. N'employez aucun outil pouvant être conducteur de tension (brosse en métal, outil pointu...ou autre) pour le nettoyage.

Le ticket de caisse ou la facture fait preuve de la date d'achat.

## 10. MESURES DE SÉCURITÉ

Les dommages provoqués par le manque de conformité au manuel mènent à l'expiration de la garantie. Nous n'assumerons aucune responsabilité pour les dommages en résultant !

Nous n'assumerons aucune responsabilité concernant tout dommage, sur les biens ou les personnes, causé par une mauvaise manipulation ou par manque de conformité aux consignes de sécurité.

Ce produit a été fabriqué dans le respect total des consignes de sécurité. Afin de maintenir ce statut et d'assurer la meilleure exploitation du produit, l'utilisateur doit observer les consignes et avertissements de sûreté contenus dans ce manuel.

-  : Ce symbole indique un risque de choc électrique ou un risque de court-circuit.
- Vous ne devez utiliser ce produit qu'à une tension comprise entre : 100-240 Volts et 50-60 hertz. N'essayez jamais d'utiliser cet appareil avec une tension différente.
  - Veillez à ce que tous les raccordements électriques du système soient conformes aux consignes d'utilisation.
  - Dans les établissements commerciaux, assurez-vous d'observer les règles de prévention des accidents pour les installations électriques.
  - Dans les écoles, les équipements de formation, les ateliers... la présence d'un personnel qualifié est nécessaire pour contrôler le fonctionnement des appareils électroniques.
  - Observez les consignes d'utilisation des autres appareils reliés au système.
  - Veuillez contacter une personne expérimentée au cas où vous auriez des doutes au sujet du mode de fonctionnement ou de la sûreté des appareils.
  - Ne jamais brancher ou débrancher les appareils électriques avec les mains mouillées.
  - Lors de l'installation de ce produit, vérifiez bien que les câbles d'alimentation ne risquent pas d'être endommagés.
  - Ne remplacez jamais les câbles électriques endommagés vous-même ! Dans ce cas, enlevez-les et faites appel à une personne expérimentée.



### ATTENTION

Avertit l'utilisateur de la présence d'instructions importantes concernant l'utilisation et l'entretien (la réparation) dans la documentation accompagnant l'appareil.



Avertit l'utilisateur de la présence de « tensions dangereuses », non isolées à l'intérieur du boîtier du produit, d'une importance suffisante pour représenter un risque d'électrocution pour les personnes.

<b>1</b>	<b>DISPOSIZIONI DI SICUREZZA</b> .....	p.2
<b>2</b>	<b>DESCRIZIONE</b> .....	p.2
<b>3</b>	<b>NOMENCLATURA</b> .....	p.2
	a. Monitor	
	b. Pulsantiera esterna	
	c. Telecamera supplementare (opzione)	
<b>4</b>	<b>INSTALLAZIONE</b> .....	p.3
	a. Installazione della pulsantiera esterna	
	b. Installazione del monitor	
	c. Installazione della telecamera supplementare (opzione)	
<b>5</b>	<b>CABLAGGIO</b> .....	p.3
	a. Collegamento del videocitofono	
	b. Collegamento di una bocchetta o serratura elettrica	
	c. Collegamento di un cancello automatico	
	d. Collegamento di una telecamera supplementare (opzione)	
<b>6</b>	<b>ISTRUZIONI PER L'USO</b> .....	p.4
	a. Descrizione generale	
	b. Scheda regolazioni	
	c. Scheda videocitofono	
	d. Scheda visitatore registrato	
<b>7</b>	<b>CARATTERISTICHE TECNICHE</b> .....	p.9
	a. Monitor	
	b. Alimentazione	
	c. Pulsantiera esterna	
	d. Telecamera supplementare (opzione)	
<b>8</b>	<b>OPZIONI</b> .....	p.10
<b>9</b>	<b>ASSISTENZA TECNICA - GARANZIA</b> .....	p.10
<b>10</b>	<b>MISURE DI SICUREZZA</b> .....	p.11

# 1. DISPOSIZIONI DI SICUREZZA

---

## **Importante!**

- Leggere attentamente il manuale d'uso prima di installare o utilizzare questo prodotto.
- Se il prodotto viene installato per conto terzi, lasciare il presente manuale o copia di esso all'utente finale.

### **Avvertenza:**

- I diversi elementi devono essere smontati solo da un tecnico autorizzato.

### **Misure di sicurezza:**

- Per un utilizzo in assoluta sicurezza del presente sistema, è indispensabile che gli installatori, gli utenti e i tecnici seguano le procedure di sicurezza descritte in questo manuale.
- In caso di bisogno, avvertenze specifiche e simboli per richiamare l'attenzione sono riportati sugli elementi.

## 2. DESCRIZIONE (fig 1)

---

- 1 • Monitor
- 2 • Supporto murale
- 3 • Alimentazione modulare
- 4 • Pulsantiera esterna e visiera antipioggia

### Descrizione generale

Questo videocitofono è composto da una postazione di risposta interno con schermo e da una pulsantiera esterna con citofono e telecamera che permettono di vedere e di comunicare con il visitatore che ha suonato. La sua installazione è facile, poiché per le funzioni (suoneria, immagine video, citofono, comandi bocchetta e automatismo) sono necessari esclusivamente 2 fili. Per un uso efficace, leggere attentamente questo manuale di istruzioni.

## 3. NOMENCLATURA

---

### a. Monitor (fig. 2)

1. Altoparlanti per sentire il visitatore a livello della pulsantiera esterna
2. Touchscreen capacitivo da 7" a colori (18 cm).
3. Porta scheda SD (max 32 Gb) non fornita (**NON SCEGLIERE MICRO SD + ADATTATORE**)
4. Microfono per comunicare con il visitatore a livello della pulsantiera esterna
5. Indicatore di collegamento con rete elettrica (LED fisso blu) e messaggi di assenza (LED lampeggiante blu)
6. Pulsante ON/OFF dello schermo
7. Tacca per staffa
8. Morsettiera per l'alimentazione modulare 17VDC
9. Morsettiera non smontabile per collegamento dei fili

### b. Pulsantiera esterna (fig. 3)

1. LED a infrarossi per una migliore visibilità in penombra (luce non visibile ad occhio nudo).
2. Obiettivo della telecamera C-MOS orientabile (dietro la pulsantiera esterna)
3. Altoparlante per sentire l'ospite a livello del monitor
4. Pulsante di chiamata: quando viene premuto, viene azionata la suoneria interna. Il collegamento viene stabilito tra l'esterno (la pulsantiera esterna) e l'interno (il monitor)
5. Portanome luminoso (retroilluminazione del portanome automatico in funzione del livello di luminosità). Per sostituire l'etichetta del portanome, sollevare delicatamente la protezione in plastica (8) con l'aiuto di un piccolo giravite e far scivolare l'etichetta del portanome.
6. Microfono per comunicare con l'ospite a livello del monitor
7. Viti per fissaggio
8. Foro per la regolazione dell'obiettivo della telecamera (dietro la pulsantiera esterna)
9. Morsettiera non smontabile per il collegamento dei fili
10. Sensore crepuscolare (accende i LED IR quando scende la penombra)

## 4. INSTALLAZIONE

---

**N.B.:** Se si desidera provare il prodotto prima dell'installazione, fare attenzione a non effettuare il test con pulsantiera esterna e il monitor nella stessa stanza, altrimenti il videocitofono emetterà un suono stridente (effetto Larsen).

### a. Installazione della pulsantiera esterna (fig. 5)

1. Svitare la vite che si trova sotto la pulsantiera esterna
2. Spostare la pulsantiera esterna in avanti
3. L'obiettivo della pulsantiera deve trovarsi ad un'altezza di circa 1,60 m.
4. Mettere del silicone\* tra la visiera e il muro per evitare lo scorrimento dell'acqua. \*Non utilizzare silicone a base di acido acetico (con odore di aceto).
5. Fissare solidamente la visiera anti-pioggia con l'aiuto di viti (5).
6. Collegare i fili rispettando lo schema di cablaggio (fig.6).
7. Incastare la pulsantiera esterna sulla sua visiera anti-pioggia.
8. Stringere le viti di fissaggio



**Importante:** Non esporre la telecamera direttamente al sole o di fronte a una superficie riflettente.  
**Consiglio:** si raccomanda di far passare i cavi all'interno di un cavidotto, per proteggerli dagli shock e dalle intemperie.

### b. Installazione del monitor (fig. 4)

1. Fissare il supporto murale (2) facendo in modo che lo schermo del monitor si trovi ad un'altezza di circa 1,60m.
  2. Collegare i 2 fili della pulsantiera esterna e i 2 fili di alimentazione (cap. 4.a) rispettando attentamente lo schema di cablaggio (fig 6 per un'installazione di base)
  3. Posizionare il monitor sul supporto murale.
  4. Soltanto dopo aver collegato la pulsantiera esterna, collegare l'alimentazione da 230 V~ sull'adattatore modulare (su un'installazione conforme alle norme in vigore, NFC 15-100 per la Francia)
- Rispettare le polarità dell'alimentazione.

### c. Installazione della telecamera supplementare (opzione)

- Collegare i fili rispettando lo schema di cablaggio (fig.6).
- Scegliere un luogo appropriato per l'installazione della telecamera.
- Accertarsi che nessun elemento disturbi l'installazione.
- Avvitare la parte murale con le viti fornite
- Avvitare la telecamera sul supporto.
- Puntare la telecamera nella direzione desiderata e serrare la vite laterale di fissaggio.
- Collegare la telecamera al sistema di videocitofono

## 5. CABLAGGIO

---

Per evitare la presenza di parassiti e di malfunzionamenti, non far passare il cavo del videocitofono nello stesso cavidotto dei cavi elettrici.



**Attenzione:** non è necessario, in nessun caso, raddoppiare i fili per aumentarne la sezione.

### a. Collegamento del videocitofono (fig. 6)

**Fili da utilizzare:**

- 2 fili 6 / 10° fino a 25 m
- 2 fili 1.5 mm<sup>2</sup> da 25 a 100 m

1. Collegare i fili rispettando lo schema di cablaggio (fig. 6).
2. Per collegare la telecamera, per tutte le funzioni sono necessari soltanto 2 fili: suoneria, immagine video, interfono e i comandi di apertura (bocchetta e cancello automatico).

- Morsetto "1" del monitor sul morsetto "1" della pulsantiera.
- Morsetto "2" del monitor sul morsetto "2" della pulsantiera.

Importante:

- Per il cablaggio fare riferimento all'etichetta incollata sul lato posteriore del monitor e sul lato posteriore della pulsantiera.

### b. Collegamento di una bocchetta o serratura elettrica

Collegarla direttamente ai morsetti 5 e 6 che si trovano sul lato posteriore della pulsantiera (non è necessario rispettare alcuna polarità).

Da notare che questa funzione è valida esclusivamente se lo schermo è acceso. Al momento dell'azionamento può essere emesso un suono sordo.

Importante: La bocchetta o la serratura elettrica da installare dovrà essere munita necessariamente di una memoria meccanica come riportato nei riferimenti EXTEL. Per il cablaggio fare riferimento al lato posteriore della pulsantiera.

### c. Collegamento di un cancello automatico

Collegarla direttamente ai morsetti 3 e 4 che si trovano sul lato posteriore della pulsantiera. La pulsantiera lancia un contatto "secco" senza corrente, da collegare sul comando "pulsante" dell'automatismo.

Da notare che questa funzione è valida esclusivamente se lo schermo è acceso. Al momento dell'azionamento può essere emesso un suono sordo.

### d. Collegamento di una telecamera supplementare

Fili da utilizzare:

- 2 fili 6 /10° fino a 25 m
- 2 fili 1,5 mm<sup>2</sup> da 25 a 100 m

1. Collegare i fili rispettando lo schema di cablaggio (fig. 6).
2. Per collegare la telecamera non è necessario rispettare la polarità.
3. i fili della pulsantiera esterna e i fili della telecamera devono essere collegati insieme.

## 6. MODALITÀ DI IMPIEGO

### a. Descrizione generale

Sfiorare lo schermo per accenderlo

Quando il monitor è acceso, viene visualizzata la schermata principale.

1. Data nel formato mm-gg-aaaa
2. Ora
3. Scheda "Videocitofono"
4. Scheda "Visitatore registrato"
5. Scheda "Regolazioni"



Affinché la scheda SD venga presa in conto, deve essere inserita quando il monitor è spento.



8. Visualizzare lo stato della scheda SD e della memoria interna



9. Ripristinare le impostazioni di fabbrica



10. Scheda in corso (pittogramma, senza azione)

11. Ritorno alla pagina iniziale

### c. Scheda videocitofono



1. Immagine dell'esterno (monitoring)

2. Pulsante avviare/interrompere la conversazione, poi ritorno alla pagina iniziale. Con bordo verde quando la conversazione è in corso

3. Pulsante comando di cancello automatico. Con bordo verde quando il comando viene preso in conto

4. Pulsante comando di serratura elettrica o bocchetta. Con bordo verde quando il comando viene preso in conto

5. Icona di provenienza delle immagini visualizzate, premere per passare dalla pulsantiera alla telecamera e viceversa



6. Regolazioni contrasto, luminosità e volume suoneria









7. Dispositivo di salvataggio in corso (scheda SD o memoria interna), qui scheda SD.

8. Scelta di acquisizione/registrazione in caso di chiamata in assenza o in monitoring. Se viene scelta l'acquisizione di immagine, l'icona è rappresentata da una macchina fotografica. Se viene scelta la registrazione video, essa è rappresentata da una telecamera.

9. Ritorno alla pagina iniziale

### Utilizzo delle funzioni di base del videocitofono

- Una chiamata con il pulsante della pulsantiera esterna innesca un segnale sonoro e l'accensione del monitor. Si può rispondere alla chiamata entro 30s. Al termine dei 30s senza risposta, e se la funzione è attiva, all'utente viene lasciato un messaggio di assenza (vedere capitolo "chiamata in assenza"). Una volta identificato il visitatore, premere il pulsante  per comunicare con lui. Per entrare in comunicazione con la pulsantiera esterna è sufficiente una sola pressione sul pulsante.
- Al termine di 120s di conversazione, la comunicazione si arresta e lo schermo torna sulla pagina iniziale. Se la conversazione termina prima dei 120s, premere il tasto  per arrestare la comunicazione. Lo schermo torna sulla pagina iniziale.
- Per rilanciare l'immagine, premere sul tasto  che si trova sulla pagina iniziale. In seguito premere il tasto  per rilanciare 120s di conversazione.
- Comandare una chiusura elettrica o una bocchetta premendo il tasto 
- Comandare un cancello automatico premendo il tasto 

## Chiamata in assenza

Una chiamata con il pulsante della pulsantiera esterna innesca un segnale sonoro e l'accensione del monitor. Si può rispondere alla chiamata entro 30s. Al termine dei 30s senza risposta, e se la funzione è attiva, all'utente viene lasciato un messaggio di assenza.

- In caso di chiamata in assenza è possibile scegliere lo scatto di foto (vedere parte "scheda regolazioni"). In questo caso, viene scattato un certo numero di immagini che corrisponde al numero di foto che è stato selezionato. Se non è inserita nessuna scheda SD, queste foto vengono salvate sulla memoria interna. In caso contrario, vengono salvate sulla scheda SD.
- In caso di chiamata in assenza è possibile scegliere la registrazione di video (vedere parte "scheda regolazioni"). In questo caso, viene registrato un video (10, 20, 30s a seconda della regolazione scelta). Se non è inserita nessuna scheda SD, il video viene salvato sulla memoria interna. In caso contrario, vengono salvate sulla scheda SD.
- In presenza di messaggio di assenza. Sulla pagina iniziale appare una fascia verde con una lettera. Il numero che viene visualizzato a lato della lettera indica il numero di chiamate in assenza. Inoltre, il LED blu che si trova sullo schermo lampeggia in segno di avvertimento visivo nel caso in cui lo schermo si trovi in modalità standby.



Premere la fascia verde per accedere ai messaggi (foto o video). Una volta visualizzate tutti i file, il messaggio di assenza scompare e il LED blu smette di lampeggiare.

### Standby dello schermo

Lo standby dello schermo consiste "nell'addormentare" lo schermo per un risparmio energetico e una maggiore lunghezza di vita dello schermo. Lo schermo può entrare in standby manualmente o automaticamente. In caso di chiamata proveniente dall'esterno, lo schermo si risveglia automaticamente e va direttamente sulla finestra del videocitofono, quindi sulle immagini del visitatore.

### Standby manuale

Premere sul pulsante che si trova in alto a destra del monitor (6 fig.2) per mettere lo schermo in standby. Premere di nuovo il pulsante oppure sfiorare lo schermo per risvegliarlo.

### Standby automatico

La funzione "risparmio energetico" è sempre attiva per evitare di consumare energia su questo sistema fornito di una memoria degli eventi.

- Se si trova sulla pagina regolazioni o sulla pagina multimedia, dopo 35 secondi lo schermo torna automaticamente sulla pagina iniziale
- Se si trova sulla pagina iniziale, dopo 10 secondi lo schermo passa automaticamente in modalità standby
- Per uscire dalla modalità standby è sufficiente sfiorare lo schermo oppure premere il pulsante in alto a destra del monitor.

### d. Scheda visitatore registrato



1. Scheda in corso (Pittogramma, senza azione)
2. Accesso alle immagini (icona blu = cartella selezionata)
3. Accesso ai video immagini (icona grigia = cartella non selezionata)
4. Cartella dei file registrati automaticamente durante le chiamate in assenza
5. Cartella dei file registrati manualmente durante il monitoring E file importati dall'esterno dalla scheda SD.



Nota: per problemi di compatibilità, i file video importati dall'esterno non sono leggibili su LEVO.

6. Foto del file selezionato, premere per visualizzarlo a tutto schermo

Far scivolare il dito da destra a sinistra per passare alla foto successiva

7. Premere per spostare i file dalla memoria interna alla scheda SD



8. Premere per cancellare tutta la cartella selezionata

9. File disponibili nella cartella in corso

10. Premere per accedere ai file successivi. Premere la croce rossa per eliminare i file individualmente.

11. Ritorno alla pagina iniziale

## 7. CARATTERISTICHE TECNICHE

### Monitor (rif: MN LEVO)

- Riferimento: 810216
- Alimentazione: 17V
- Schermo: 7" (18 cm)
- Risoluzione: 800 (H) × 480 (V)
- Dimensioni (mm): 216 (h.) × 152,8 (l.) × 13,3 (p.) mm
- Memoria interna disponibile: 90 Mb
- 1 foto = circa 600 Kb
- 10s film = circa 3 Mb

### Alimentazione (MODULO B)

Adattatore 100-240 V~, 50/60Hz; 17 V, 1,5 A

### Pulsantiera esterna (rif: PL LEVO)

- Riferimento: 820216
- Telecamera C-MOS a colori: ¼ di pollice 700 TVL
- Angolo di inquadratura della telecamera: 102° H 75° V
- Obiettivo orientabile
- Sensibilità: 0,5 Lux (con LED IR)
- Temperatura di utilizzo: -15 °C/+50 °C circa.
- Indice di protezione: IP44
- Dimensioni con visiera (mm): 186 (H) × 100 (l) × 45 (P) mm

## Telecamera supplementare (rif: CAM LEVO)

- Riferimento: 720219
- Telecamera C-MOS a colori: 1/4 di pollice 700TVL
- Angolo di inquadratura della telecamera: 92 H 68V
- Sensibilità: 0,5 Lux (con LED IR)
- Temperatura di utilizzo: - 15°C / + 50°C
- Indice di protezione: IP65

## 8. OPZIONI

- Tutte le bocchette elettriche Extel
- Tutte le serrature elettriche Extel
- Tutte le motorizzazioni elettriche Extel
- La telecamera supplementare CAM LEVO

## 9. ASSISTENZA TECNICA - GARANZIA

Guasto	Causa	Soluzione
<ul style="list-style-type: none"><li>• Il monitor non si accende</li></ul>	<ul style="list-style-type: none"><li>• Il monitor non è alimentato</li></ul>	<ul style="list-style-type: none"><li>• Verificare la corretta polarità dell'alimentazione elettrica.</li></ul>
<ul style="list-style-type: none"><li>• Cattiva immagine e/o suono</li></ul>	<ul style="list-style-type: none"><li>• Ambiente</li><li>• Installazione o perturbazione</li></ul>	<ul style="list-style-type: none"><li>• Verificare che i cavi utilizzati abbiano la giusta sezione e che i cavi di collegamento del videocitofono non passino nello stesso cavidotto dei cavi della corrente a 230V.</li><li>• Consigliamo di verificare il buon funzionamento del prodotto effettuando un test a breve distanza</li></ul>
<ul style="list-style-type: none"><li>• Immagine troppo luminosa</li></ul>	<ul style="list-style-type: none"><li>• Posizione della telecamera</li></ul>	<ul style="list-style-type: none"><li>• Non esporre l'obiettivo della camera direttamente al sole o di fronte a una superficie riflettente.</li><li>• Verificare le impostazioni</li></ul>
<ul style="list-style-type: none"><li>• La scheda SD non è presa in conto</li></ul>	<ul style="list-style-type: none"><li>• Dossier non creati</li></ul>	<ul style="list-style-type: none"><li>• Alla sua prima inserzione, è obbligatorio interrompere l'alimentazione elettrica per 5 secondi</li></ul>
<ul style="list-style-type: none"><li>• Immagine illeggibile o bloccata</li></ul>	<ul style="list-style-type: none"><li>• filo non collegato (in aria) o telecamera scollegata</li></ul>	<ul style="list-style-type: none"><li>• Verificare i collegamenti</li></ul>

In caso di necessità, consultare il nostro sito tecnico: [www.cfi-extel.com](http://www.cfi-extel.com)

**Assistenza Tecnica : +39 02 96488273**

[assistenza@cfi-extel.com](mailto:assistenza@cfi-extel.com)

Ultima versione delle istruzioni scaricabili a colori su: [www.cfi-extel.com](http://www.cfi-extel.com)

**CONDIZIONI DI GARANZIA:** Questo apparecchio è garantito, componenti e manodopera, presso i nostri laboratori. La garanzia non copre: i materiali di consumo (pile, batterie, ecc.) e i danni provocati da: utilizzo improprio, installazione non corretta, intervento esterno, deterioramento dovuto a urto, scarica elettrica, caduta o fenomeni atmosferici.

- Per non perdere la copertura della garanzia, non aprire l'apparecchio.
- In caso di invio dell'apparecchio al Servizio Assistenza, proteggere lo schermo per evitare danneggiamenti.
- Per la pulizia, utilizzare esclusivamente un panno morbido, non utilizzare solventi. Se i componenti vengono smontati, la garanzia si annulla. Prima di eseguire la pulizia, scollegare o spegnere l'apparecchio.

 **Attenzione:** Non utilizzare prodotti o soluzioni pulenti a base carbonilica, alcol o simili. I vapori emanati non solo rischiano di danneggiare l'apparecchio ma sono anche pericolosi per la salute ed esplosivi. Per la pulizia, non utilizzare utensili conduttori di tensione (spazzole di metallo, attrezzi appuntiti... o altro).

**Lo scontrino fiscale o la fattura attestano la data di acquisto.**

## 10. MISURE DI SICUREZZA:

I danni provocati dal non rispetto delle istruzioni riportate nel manuale determinano la decadenza della garanzia. Non potremo in alcun caso essere ritenuti responsabili per i danni che ne potrebbero derivare! Non potremo altresì essere ritenuti responsabili per danni, a cose o persone, provocati da una scorretta manipolazione o dal non rispetto delle disposizioni di sicurezza.

Questo prodotto è stato fabbricato nel pieno rispetto delle disposizioni di sicurezza. Al fine di mantenere tale condizione e di garantire la migliore utilizzazione del prodotto, l'utente è tenuto a osservare le avvertenze e le disposizioni di sicurezza contenute nel presente manuale.

-  Questo simbolo indica un rischio di shock elettrico o un rischio di cortocircuito.
- Questo prodotto deve essere utilizzato a una tensione compresa tra: 100-240 Volt e 50-60 Hertz. Non tentare mai di utilizzare questo apparecchio con una tensione differente.
  - Verificare che i collegamenti elettrici del sistema siano conformi alle istruzioni d'uso.
  - Nelle strutture commerciali, accertarsi di osservare le norme di prevenzione degli incidenti in materia di impianti elettrici.
  - Nelle scuole, nelle strutture formative, nei laboratori, ecc. la presenza di personale qualificato è necessaria per controllare il funzionamento degli apparecchi elettronici.
  - Osservare le istruzioni d'uso degli altri apparecchi collegati al sistema.
  - In caso di dubbi circa la modalità di funzionamento o sulla sicurezza degli apparecchi, contattare un tecnico qualificato.
  - Non collegare o scollegare mai gli apparecchi elettrici con le mani bagnate.
  - Al momento dell'installazione del prodotto, verificare che i cavi di alimentazione non rischiano di essere danneggiati.
  - Non sostituire mai i cavi elettrici danneggiati da soli! In una simile eventualità, rimuovere i cavi e consultare un tecnico specializzato.



**ATTENZIONE** Avverte l'utente in merito alla presenza di istruzioni importanti circa l'utilizzo e la manutenzione (la riparazione) nella documentazione fornita insieme all'apparecchio.



Avvertire l'utente della presenza, all'interno della scatola del prodotto, di "tensioni pericolose" non isolate, sufficientemente alte da rappresentare per le persone un rischio di folgorazione.

<b>1</b>	<b>CONSIGNAS DE SEGURIDAD</b> .....	p.2
<b>2</b>	<b>DESCRIPCIÓN</b> .....	p.2
<b>3</b>	<b>NOMENCLATURA</b> .....	p.2
	a. Monitor	
	b. Placa de calle (cámara exterior)	
	c. Cámara suplementaria (opción)	
<b>4</b>	<b>INSTALACIÓN</b> .....	p.3
	a. Instalación de la placa de calle (cámara)	
	b. Instalación del monitor	
	c. Instalación de la cámara suplementaria (opción)	
<b>5</b>	<b>CABLEADO</b> .....	p.3
	a. Conexión del videoportero	
	b. Conexión de un cerradero o de una cerradura eléctrica	
	c. Conexión de una motorización de portal	
	d. Conexión de una cámara suplementaria (opción)	
<b>6</b>	<b>MODO DE EMPLEO</b> .....	p.4
	a. Generalidades	
	b. Pestaña ajustes	
	c. Pestaña videoportero	
	d. Pestaña visitante grabada	
<b>7</b>	<b>CARACTERÍSTICAS TÉCNICAS</b> .....	p.9
	a. Monitor	
	b. Alimentación	
	b. Placa de calle (cámara exterior)	
	d. Cámara suplementaria (opción)	
<b>8</b>	<b>OPCIONES</b> .....	p.10
<b>9</b>	<b>ASISTENCIA TÉCNICA - GARANTÍA</b> .....	p.10
<b>10</b>	<b>MEDIDAS DE SEGURIDAD</b> .....	p.11

# 1. CONSIGNAS DE SEGURIDAD

---

## ¡Importante!

- Por favor, lea detenidamente el manual de utilización antes de instalar o utilizar este producto.
- Si instala este producto para otros, piense en entregar el manual o una copia al usuario final.

Advertencia:

- Los distintos elementos sólo deberá desmontarlos un técnico autorizado.

Medidas de seguridad:

- Para explotar este sistema en toda seguridad, es esencial que los instaladores, usuarios y técnicos respeten todos los procedimientos de seguridad descritos en este manual.
- En caso de que lo necesite, están indicados advertencias específicas y símbolos de atención en los elementos.

## 2. DESCRIPCIÓN (fig 1)

---

- 1 • Monitor
- 2 • Soporte mural
- 3 • Alimentación modular
- 4 • Placa de calle (cámara exterior) y su visera antilluvia

### Generalidades

Este videoportero está formado por un puesto de respuesta interior con pantalla y una placa de calle (cámara exterior) con interfono y cámara que permite ver y comunicar con el visitante que acaba de llamar. Es fácil de instalar puesto que sólo son necesarios 2 hilos para todas las funciones: timbre, imagen vídeo, interfono, comandos, cerradero y automatismo. Para un empleo eficaz, sírvase leer detenidamente estas instrucciones de uso

## 3. NOMENCLATURA

---

### a. Monitor (fig. 2)

1. Altavoces para oír al visitante a nivel de la placa de calle (cámara exterior)
2. Pantalla de color táctil capacitiva 7" (18 cm).
3. Puerto tarjeta SD (máx 32Gb) no proporcionada (NO ELEGIR UNA MICRO TARJETA SD + ADAPTADOR)
4. Micrófono para comunicar con el visitante a nivel de la placa de calle (cámara exterior)
5. Indicador de puesta bajo tensión (LED fijo azul) y mensajes en ausencia (LED parpadea azul)
6. Botón ON/OFF la pantalla
7. Ranura para estribo
8. Bornera para la alimentación modular 17VDC
9. Bornera no desmontable para la conexión de los hilos

### b. Placa de calle (cámara exterior) (fig. 3)

1. Led infrarrojos para una mejor visibilidad en la penumbra (luz no visible a simple vista).
2. Objetivo de la cámara C-MOS orientable (en la parte posterior de la placa de calle (cámara exterior))
3. Altavoz para oír al visitante a nivel del monitor
4. Botón de llamada: cuando se pulsa este botón el timbre se oye en el interior. La conexión se establece entre el exterior (la placa de calle (cámara exterior)) y el interior (el monitor)
5. Porta-nombre luminoso (retroiluminado del porta-nombre automático en función del nivel de la luminosidad). Para cambiar la etiqueta del Porta-nombre, levantar delicadamente con un pequeño destornillador la protección de plástico y deslizar la etiqueta del porta-nombre.
6. Micrófono para comunicar con el visitante a nivel del monitor
7. Tornillos para fijación
8. Agujeros de ajuste del objetivo de la cámara (en la parte posterior de la placa de calle (cámara exterior))
9. Bornera no desmontable para la conexión de los hilos
10. Sensor crepuscular (enciende los LEDs IR en la penumbra)

## 4. INSTALACIÓN

---

**Nota:** Si prueba el producto antes de instalarlo, asegúrese de no hacerlo con la placa de calle (cámara exterior) y el monitor en la misma habitación, en caso contrario el videoportero emitirá un sonido estridente (efecto Larsen)

### a. Instalación de la placa de calle (cámara) (fig. 5)

1. Desatornillar el tornillo debajo de la placa de calle (cámara exterior)
2. Empujar la placa de calle (cámara) hacia adelante
3. El objetivo de la placa de calle (cámara) debe colocarse a una altura de 1,60 m. aproximadamente.
4. Poner una junta de silicona\* entre la visera y el muro con el fin de evitar el chorreo del agua. \*No utilizar silicona a base de ácido acético (olor de vinagre).
5. Fijar sólidamente la visera antilluvia con tornillos (5)
6. Conectar los hilos respetando el plano de cableado (fig.6).
7. Encajar la placa de calle (cámara exterior) en su visera antilluvia
8. Volver a apretar el tornillo de fijación



**Importante:** No exponer la cámara directamente frente al sol, o frente a una superficie reflectante.

**Consejo:** se recomienda pasar los cables por un conducto de protección para protegerlos contra los golpes y las inclemencias del tiempo.

### b. Instalación del monitor (fig. 4)

1. Fijar el soporte mural (2) intentando que la pantalla del monitor quede a una altura de 1,60m. aprox.
2. Conectar los 2 hilos de la placa de calle (cámara) y los 2 hilos de alimentación (cap. 5 a) respetando bien el esquema de cableado (fig 6 para una instalación de base)
3. Colocar el monitor (1) sobre el soporte mural (2).
4. Solamente después de haber conectado la placa de calle (cámara), conectar la alimentación 230V~ al adaptador modular (en una instalación conforme a las normas vigentes, NFC 15-100 para Francia)

**Atención a la polaridad de la alimentación**

### c. Instalación de la cámara suplementaria (en opción)

- Conectar los hilos respetando el plano de cableado (fig.6).
- Elija un emplazamiento apropiado para instalar la cámara.
- Asegúrese de que ningún elemento obstaculice la instalación.
- Atornille la parte mural con los tornillos proporcionados
- Atornille la cámara en el soporte.
- Oriente la cámara en la dirección deseada y apriete el tornillo lateral de sujeción.
- Conectar la cámara al sistema videoportero

## 5. CABLEADO

---

Con el fin de evitar los riesgos de parásitos y de disfunciones, no pase el cable del videoportero por el mismo conducto que los cables eléctricos.



**Atención:** por ninguna razón se duplicarán los hilos para aumentar la sección.

### a. Conexión del videoportero (fig. 6)

**Hilos que deben utilizarse:**

- 2 hilos 6 / 10<sup>e</sup> hasta 25 m
- 2 hilos 1.5 mm<sup>2</sup> de 25 a 100 m

1. Conectar debidamente los hilos respetando el esquema de cableado (fig. 6).
2. Para conectar la cámara, solamente son necesarios 2 hilos para todas las funciones: timbre, imagen vídeo, interfono y los mandos de apertura (cerradero y automatismo).

- Borne “1” de la pantalla en el borne “1” de la placa (cámara).
- Borne “2” de la pantalla en el borne “2” de la placa (cámara).

Importante:

- Para el cableado, sírvase consultar la etiqueta pegada en la parte posterior del monitor y en la parte posterior de la placa (cámara).

### b. Conexión de un cerradero o de una cerradura eléctrica

Conectarlo directamente a los bornes 5 y 6 en la parte posterior de la placa de calle (cámara) (no debe respetarse ninguna polaridad).

Cabe mencionar que esta función sólo es válida si la pantalla está encendida. Puede producirse un zumbido en el momento del mando.

Importante: El cerradero o la cerradura eléctrica que piensa instalar, deberá estar equipada imperativamente de una memoria mecánica al igual que todas las referencias EXTEL. Para el cableado, por favor consulte la parte posterior de la placa de calle (cámara).

### c. Conexión de una motorización de portal

Conectarla directamente a los bornes 3 y 4 en la parte posterior de la placa de calle (cámara). La placa de calle (cámara) emite un contacto «seco» sin corriente, que se conectará al comando «pulsador» de su automatismo.

Cabe mencionar que esta función sólo es válida si la pantalla está encendida. Puede producirse un zumbido en el momento del mando.

### d. Conexión de una cámara suplementaria

Hilos que deben utilizarse:

- 2 hilos 6 /10e hasta 25 m
  - 2 hilos 1.5 mm<sup>2</sup> de 25 a 100 m
1. Conectar debidamente los hilos respetando el esquema de cableado (fig. 6).
  2. Para conectar la cámara, no es necesario respetar la polaridad.
  3. hilos de la placa de calle (cámara exterior) e hilos de la cámara deben conectarse juntos.

## 6. MODO DE EMPLEO

### a. Generalidades

Tocar la pantalla para encenderla

Cuando el monitor está bajo tensión, se visualiza la pantalla de inicio.

1. Fecha en formato mm-dd-aaaa
2. Hora
3. Pestaña « Videoportero »
4. Pestaña « Visitantes grabada »
5. Pestaña « Ajustes »



La tarjeta SD debe insertarse cuando el monitor está apagado para que se tenga en cuenta

## b. Pestaña ajustes



1. Seleccionar la toma de fotografía (icono foto azul), la grabación vídeo (icono cámara azul), o ni uno ni otro (iconos fotos y cámara blancos) en caso de llamada en ausencia o en monitoring
2. Elegir el tiempo de grabación vídeo en caso de llamada en ausencia o en control (10s ó 20s ó 30s)
3. Seleccionar el número de fotografía que debe hacerse en caso de llamada en ausencia o en control (1 ó 3 ó 5 fotografías)
4. Pictograma ahorro de energía equipada
5. Seleccionar una melodía (entre 6)
6. Ajustar la fecha y la hora



7. Suprimir todos los datos (fotografías y vídeos manuales o automáticos)



8. Visualizar el estado de la tarjeta SD y de la memoria interna



9. Restaurar los parámetros de fábrica



10. Pestaña en curso (pictograma, sin acción)

11. Vuelta a la página de inicio

c. Pestaña videoportero



1. Imagen del exterior (monitoring)

2. Botón lanzar/cortar la conversación, luego vuelta a la pantalla de inicio. Rodeado en verde cuando la conversación está en curso

3. Botón mando de portal Rodeado de verde cuando la conversación está en curso

4. Botón mando de cerradura eléctrica o cerradero. Rodeado de verde cuando la conversación está en curso

5. Icono de procedencia de las imágenes visualizadas, pulsar para pasar de la placa de calle (cámara exterior) y al viceversa



6. Ajustes contraste, luminosidad y volumen timbre









7. Lugar de almacenamiento en curso (tarjeta SD o memoria interna), aquí tarjeta SD.

8. Elección de captura/grabación en caso de llamada en ausencia o en monitoring. El icono está representado por una cámara fotográfica si se elige la captura de imagen. Está representada por una cámara si se elige la grabación vídeo.

9. Vuelta a la página de inicio

### Utilización de las funciones de base del videoportero

- Cuando se pulsa el botón de la placa de calle (cámara) se produce una señal sonora y se enciende el monitor. Tiene hasta 30s para responder a la llamada. Al cabo de 30s sin respuesta, se deja un mensaje de ausencia al usuario si la función está activada (véase capítulo "llamada en ausencia"). Una vez que se identifica al visitante, pulsar la tecla  para comunicarse con él. Basta con pulsar una vez la tecla para entrar en comunicación con el visitante.
- Al cabo de 120s de conversación, la comunicación se detiene y la pantalla pasa a la página de inicio. Si la conversación se termina antes de los 120s de temporización, pulsar la tecla  para interrumpir la comunicación. La pantalla pasa a la página de inicio.
- Para volver a lanzar la imagen, pulsar la tecla  en la pantalla de inicio. Pulsar seguidamente la tecla  para volver a lanzar 120s de conversación.
- Ordenar una cerradura eléctrica o un cerradero pulsando la tecla 
- Ordenar un automatismo de portal pulsando la tecla 

## Llamada en ausencia

Cuando se pulsa el botón de la placa de calle (cámara) se produce una señal sonora y se enciende el monitor. Tiene hasta 30s para responder a la llamada. Al cabo de 30s sin respuesta, se deja un mensaje de ausencia en el monitor si la función está activada.

- Puede elegir la toma de fotografías en caso de llamada en ausencia (consultar parte “pestaña ajustes”). En este caso, se capturan una serie de imágenes correspondientes al número de fotografías que haya seleccionado. Estas fotografías se almacenan en la memoria interna si ninguna tarjeta SD está introducida. En caso contrario, se almacenan en la tarjeta SD.
- También puede elegir la grabación de vídeos en caso de llamada en ausencia (consultar parte “pestaña ajustes”). En ese caso, se graba un vídeo (10, 20,30s en función del ajuste elegido). Se almacena en la memoria interna si ninguna tarjeta SD está introducida. En caso contrario, se almacenan en la tarjeta SD.
- En presencia de mensaje de ausencia. Se visualiza una banda verde con un sobre en la página de inicio. La cifra que se visualiza junto al sobre indica el número de llamada en ausencia. Además, el LED azul situado bajo la pantalla parpadea sirviendo de alarma visual cuando la pantalla esta en espera.



Pulsar la banda verde para acceder a los mensajes (fotografía o vídeos). Una vez que se visualizan todos los archivos, el mensaje de ausencia desaparece y el LED azul se para de parpadear.

## Puesta en espera de la pantalla

La puesta en espera de la pantalla consiste en “dormir” la pantalla por deseo de ahorro de energía y durabilidad de la pantalla. Puede efectuarse manual o automáticamente. En caso de llamada procedente del exterior, la pantalla se activa automáticamente y pasa directamente a la ventana videoportero, es decir en las imágenes del visitante.

### Puesta en espera manual

Pulsar el botón en la parte alta y derecha del monitor (6 fig.2) para poner en espera la pantalla. Volver a pulsar para encender o tocar la pantalla.

### Puesta en espera automática

La función “ahorro de energía” siempre está activada con el fin de no consumir energía en este sistema equipado de memoria de acontecimientos

- Si la pantalla está en la página ajustes o en la página multimedia durante más de 35 segundos, pasa automáticamente a la página de inicio
- Si la pantalla está en la página de inicio, pasa automáticamente en modo espera 10 segundos después
- Basta con rozar la pantalla para salir del modo espera o pulsar el botón en la parte alta derecha del monitor.

### d. Pestaña visitante grabada

1. Pestaña en curso (pictograma, sin acción)
2. Acceso a las imágenes (icono azul = directorio seleccionado)
3. Acceso a los vídeos (icono gris = directorio no seleccionado)
4. Directorio de los archivos grabados automáticamente durante las llamadas en ausencia
5. Directorio de los archivos grabados manualmente durante el monitoring Y ficheros importados del exterior por la tarjeta SD.



Nota: por deseos de compatibilidad, los archivos vídeo exportados del exterior no son legibles en LEVO

6. Fotografía del archivo seleccionado, pulsar para visualizarlo en pantalla completa

Deslizar su dedo de derecha a izquierda para pasar a la fotografía siguiente

7. Pulsar para desplazar los archivos de la memoria interna en la tarjeta SD



8. Apoyar para borrar todo el directorio seleccionado

9. Archivos disponibles en el directorio en curso

10. Apoyar para acceder a los archivos siguientes. Pulsar la cruz roja para suprimir individualmente.

11. Vuelta a la página de inicio

## 7. CARACTERÍSTICAS TÉCNICAS

### Monitor (ref MN LEVO)

- Referencia: 810216
- Alimentación: 17V
- Pantalla: 7" (18cm)
- Resolución: 800 (A) x 480(V)
- Dimensiones (mm): 216(L) x 152.8(l) x 13.3(A)mm
- Memoria interna disponible: 90 Mb
- 1 foto = 600 Kb aproximadamente
- 10s film = 3 Mb aproximadamente

### Alimentación (MÓDULO B)

Adaptador 100-240 V~, 50/60Hz ; 17V , 1.5A

### Placa de calle (cámara exterior) (ref.: PL LEVO )

- Referencia: 820216
- Cámara C-MOS color: 1/4 de pulgada 700TVL
- Ángulo de toma de vista: 102° H 75°V
- Objetivo orientable
- Sensibilidad: 0.5 Lux (con IR Led)
- Temperatura de utilización (aproximadamente): -15 °C a +50 °C
- Índice de protección: IP44
- Dimensión con visera (mm) : 186(A) x 100(l) x 45(P) mm

## Cámara suplementaria (ref.: CAM LEVO)

- Referencia: 720219
- Cámara C-MOS color: 1/4 de pulgada 700 TVL
- Ángulo de toma de vista: 92 H 68 V
- Sensibilidad: 0,5 Lux (con IR Led)
- Temperatura de utilización (aproximadamente): - 15 °C a + 50 °C
- Índice de protección: IP65

## 8.OPCIONES

- Todos los cerraderos eléctricos Extel
- Todas las cerraduras eléctricas Extel
- Todas las motorizaciones Extel
- La cámara suplementaria CAM LEVO

## 9. ASISTENCIA TÉCNICA - GARANTÍA

Avería	Causa	Solución
• El monitor no se enciende	• El monitor no está alimentado	• Verificar la buena polaridad de la alimentación.
• Mala imagen y/o sonido	• Entorno • Instalación o perturbación	• Comprobar que los cables utilizados sean de la buena sección y que los cables de enlace del videoportero no estén en el mismo conducto que el de los 230V. • Le aconsejamos comprobar el buen funcionamiento de su producto efectuando una prueba a corta distancia
• Imagen demasiado luminosa	• Posición de la cámara	• No exponer el objetivo de la cámara directamente al sol o sobre una superficie reflectante. • Comprobar los ajustes
• La tarjeta SD no se tiene en cuenta	• Expedientes no creados	• EN su 1e inserción, es obligatorio cortar la corriente 5 segundos
• Imagen ilegible o inmovilizada	• hilo no conectado (en el aire) o cámara desconectada	• Comprobar las conexiones

Si fuera necesario, nuestro sitio técnico está a su disposición: [www.cfi-extel.com](http://www.cfi-extel.com)

**Asistencia técnica : 902 109 819**  
**[sat-hotline@cfi-extel.com](mailto:sat-hotline@cfi-extel.com)**

La última versión de las instrucciones se pueden bajar en color en: [www.cfi-extel.com](http://www.cfi-extel.com)

## CONDICIONES DE LA GARANTÍA:

Este aparato está garantizado para las piezas y el mantenimiento en nuestros talleres.

La garantía no cubre: los consumibles (pilas, baterías, etc.) y los daños ocasionados por: mala utilización, mala instalación, intervención exterior; deterioro a causa de golpe físico o eléctrico, caída o fenómeno atmosférico.

- No abra el aparato para que no pierda la cobertura de la garantía.
- Durante una devolución eventual al SPV, proteja la pantalla para evitar que se raye.
- Limpie únicamente con un paño suave, no utilice disolventes. La garantía se cancela si Vd. desmonta las piezas. Antes de la limpieza, desconecte el aparato de la corriente.

 **Atención:** No utilice ningún producto o esencia de depuración carboxílica, alcohol o similar. Además de poder dañar su aparato, los vapores son igualmente explosivos y peligrosos para su salud. No utilice ninguna herramienta que pueda conducir la corriente (cepillo de metal, herramienta puntiaguda... u otros) durante la limpieza.

**El tique de caja o la factura son una prueba de la fecha de compra.**

## 10. MEDIDAS DE SEGURIDAD:

Los daños provocados por el incumplimiento de lo estipulado en el manual, tendrán como consecuencia la espiración de la garantía. ¡No asumiremos responsabilidad alguna por los daños resultantes!

No asumiremos responsabilidad alguna por cualquier tipo de daño, en los bienes o personas, provocados por una manipulación incorrecta o el incumplimiento de las instrucciones de seguridad.

Este producto ha sido fabricado de conformidad con todas y cada una de las instrucciones de seguridad. Para conservar este estado y estar seguro de utilizar lo mejor posible el producto, el usuario deberá respetar las instrucciones y avisos de seguridad incluidos en el manual.

-  : Este símbolo indica un riesgo de electrocución o de cortocircuito.
- Sólo deberá utilizar este producto con un nivel de corriente incluido entre: 100-240 voltios y 50-60 Hz. No intente nunca utilizar este aparato con un nivel de corriente distinto.
  - Compruebe que todas las conexiones eléctricas del sistema sean conformes con las instrucciones de uso.
  - En los establecimientos comerciales, asegúrese de respetar las reglas de prevención de accidentes correspondientes a las instalaciones eléctricas.
  - En las escuelas, los equipos de formación, los talleres... se requiere la presencia de personal cualificado para el control del funcionamiento de los aparatos electrónicos.
  - Respete los consejos de uso del resto de aparatos asociados al sistema.
  - Póngase en contacto con una persona experimentada en caso de que tenga dudas sobre el modo de funcionamiento o la seguridad de los aparatos.
  - No conecte ni desconecte nunca los aparatos eléctricos con las manos húmedas.
  - Durante la instalación de este producto, asegúrese de que los cables de alimentación no corren peligro de sufrir daños.
  - ¡No cambie nunca los cables eléctricos dañados usted mismo! En este caso, quítelos y llame a una persona experimentada.



### ATENCIÓN:

La empresa advierte al usuario de la presencia de instrucciones importantes relativas al uso y al mantenimiento (reparación) en la documentación que acompaña al aparato.



La empresa advierte al usuario de la presencia de "tensiones peligrosas", no aisladas en el interior de la caja del producto, suficientemente significativas como para suponer un riesgo de electrocución para las personas.

<b>1</b>	<b>INSTRUÇÕES DE SEGURANÇA</b> .....	p.2
<b>2</b>	<b>DESCRITIVO</b> .....	p.2
<b>3</b>	<b>NOMENCLATURA</b> .....	p.2
	a. Monitor	
	b. Placa de rua	
	c. Câmara suplementar (opcional)	
<b>4</b>	<b>INSTALAÇÃO</b> .....	p.3
	a. Instalação da placa de rua	
	b. Instalação do monitor	
	c. Instalação da câmara suplementar (opcional)	
<b>5</b>	<b>CABLAGEM</b> .....	p.3
	a. Ligação do videofone	
	b. Ligação de uma chapa-testa ou de uma fechadura elétrica	
	c. Ligação de uma motorização de portão	
	d. Ligação de uma câmara suplementar (opcional)	
<b>6</b>	<b>MODO DE UTILIZAÇÃO</b> .....	p.4
	a. Generalidades	
	b. Separador "configurações"	
	c. Separador "videofone"	
	d. Separador "visitante gravado"	
<b>7</b>	<b>CARACTERÍSTICAS TÉCNICAS</b> .....	p.9
	a. Monitor	
	b. Alimentação	
	c. Placa de rua	
	d. Câmara suplementar (opcional)	
<b>8</b>	<b>OPÇÕES</b> .....	p.10
<b>9</b>	<b>ASSISTÊNCIA TÉCNICA - GARANTIA</b> .....	p.10
<b>10</b>	<b>MEDIDAS DE SEGURANÇA</b> .....	p.11

# 1. INSTRUÇÕES DE SEGURANÇA

---

## Importante!

- Leia o manual de utilização com cuidado antes de instalar ou utilizar este produto.
- Se instalar este produto para outros, pense em deixar o manual ou uma cópia ao utilizador final.

Advertência:

- Os diferentes elementos deverão ser desmontados apenas por um técnico autorizado.

Medidas de segurança:

- Para uma exploração em completa segurança deste sistema, é essencial que os instaladores, utilizadores e técnicos respeitem todos os procedimentos de segurança descritos neste manual.
- Advertências específicas e símbolos de atenção estão indicados nos elementos, caso necessário.

## 2. DESCRITIVO (fig 1)

---

- 1 • Monitor
- 2 • Suporte mural
- 3 • Alimentação modular
- 4 • Placa de rua com pala para a chuva

### Generalidades

Este videofone é composto de um posto de resposta interior com ecrã e de uma placa de rua com intercomunicador e câmara que permite ver e comunicar com o visitante que tocou na campainha. É de fácil instalação uma vez que apenas 2 fios são necessários para todas as funcionalidades: campainha, imagem de vídeo, interfone, comando chapa-testa e automatismo. Para um uso eficaz, leia atentamente este manual de instruções.

## 3. NOMENCLATURA

---

### a. Monitor (fig. 2)

1. Altifalantes para ouvir o visitante ao nível da placa de rua
2. Ecrã a cores tátil capacitivo 7" (18 cm)
3. Porta para cartão SD (máx 32Go) não fornecida (**NÃO ESCOLHER MICRO CARTÃO SD + ADAPTADOR**)
4. Microfone para comunicar com o visitante ao nível da placa de rua
5. Indicador de colocação sob tensão (LED fixo azul) e de mensagens em caso de ausência (LED intermitente azul)
6. Botão ON/OFF do ecrã
7. Entalhe para o suporte
8. Terminal para a alimentação modular 17VDC
9. Terminal não desmontável para a ligação dos fios

### b. Placa de rua (fig. 3)

1. LED infravermelho para uma melhor visibilidade na penumbra (luz invisível a olho nu)
2. Lente da câmara C-MOS orientável (na parte traseira da placa de rua)
3. Altifalante para ouvir o visitante ao nível do monitor
4. Botão de chamada: quando este botão é ativado a campainha ouve-se no interior. A ligação é estabelecida entre o exterior (a placa de rua) e o interior (o monitor)
5. Porta nome luminoso (retroiluminação do porta nome automática em função do nível da luminosidade). Para alterar a etiqueta do porta nome, levantar delicadamente com a ajuda de uma chave de fendas a proteção plástica e inserir a etiqueta do porta nome.
6. Microfone para comunicar com o visitante ao nível do monitor
7. Parafuso para fixação
8. Orifícios de ajuste da lente da câmara (na parte traseira da placa de rua)
9. Terminal não-desmontável para a ligação dos fios
10. Sensor crepuscular (liga os LEDs IR quando escurece)

## 4. INSTALAÇÃO

---

**Nota:** Se experimentar o seu produto antes de o instalar, não o faça com a placa de rua e o monitor na mesma divisão, caso contrário o videofone emitirá um som estridente (efeito Larsen).

### a. Instalação da placa de rua (fig. 5)

1. Desapertar o parafuso na parte inferior da placa de rua.
2. Incliná-la para a frente.
3. A lente da placa deve ser colocada a uma altura de aproximadamente 1,60 m.
4. Colocar uma junta de silicone\* entre a pala e o muro para evitar o escorrimento da água. \*Não usar silicone à base de ácido acético (odor de vinagre).
5. Fixar solidamente a pala para a chuva com os parafusos (5).
6. Ligar os fios respeitando o plano de cablagem (fig.6).
7. Encaixar a placa de rua na sua pala para a chuva.
8. Voltar a apertar o parafuso de fixação.



**Importante:** Não orientar a câmara em direção ao sol, ou face a uma superfície reflexiva  
**Conselho:** recomenda-se a passagem dos cabos numa conduta de proteção para os proteger dos choques e das intempéries.

### b. Instalação do monitor (fig. 4)

1. Fixar o suporte mural (2) de maneira a que o ecrã do monitor fique a uma altura de aproximadamente 1,60m.
  2. Ligar os 2 fios da placa de rua e os 2 fios da alimentação (capítulo 5 a) respeitando o esquema de cablagem (fig.6 para uma instalação de base).
  3. Instalar o monitor sobre o seu suporte mural.
  4. Depois da conexão da placa de rua, ligar a alimentação 230V - ao adaptador modular (numa instalação em conformidade com as normas em vigor em Portugal).
- Atenção à polaridade da alimentação.

### c. Instalação da câmara suplementar (opcional)

- Ligar os fios respeitando o plano de cablagem (fig.6).
- Escolha um lugar adequado para a instalação da câmara.
- Assegure-se de que nenhum elemento dificulta a instalação.
- Aparafuse a parte mural com os parafusos fornecidos.
- Aparafuse a câmara ao suporte.
- Aponte a câmara na direção desejada e aperte o parafuso lateral de apoio.
- Ligar a câmara ao sistema videofone.

## 5. CABLAGEM

---

A fim de evitar os riscos de parasitas e de disfuncionamento, não passar o cabo do seu videofone na mesma conduta que os cabos elétricos.



**Atenção:** Não dobrar de modo algum os fios para aumentar a secção.

### a. Ligação do videofone (fig. 6)

Fios a utilizar:      • 2 fios 6 /10<sup>3</sup> até 25 m  
                              • 2 fios 1.5 mm<sup>2</sup> de 25 a 100 m

1. Ligar bem os fios respeitando o esquema de cablagem (fig. 6).
2. Para ligar a câmara, apenas 2 fios são necessários para todas as funcionalidades: campainha, imagem de vídeo, interfone e os comandos de abertura (chapa-testa e automatismo).

- Terminal "1" do ecrã no terminal "1" da placa.
- Terminal "2" do ecrã no terminal "2" da placa.

Importante:

- Para a cablagem, consultar a etiqueta colada na face posterior do monitor e na face posterior da placa de rua.

### b. Ligação de uma chapa-testa ou de uma fechadura elétrica

Ligá-la diretamente nos terminais 5 e 6 na face posterior da placa de rua (nenhuma polaridade a respeitar).

Tomar nota que esta função só é válida se o ecrã estiver aceso. Um zumbido pode ocorrer aquando do comando.

Importante: A chapa-testa ou a fechadura elétrica que vai instalar deverá imperativamente ser equipada de uma memória mecânica como todas as referências EXTEL. Para a cablagem, consultar a face posterior da placa de rua.

### c. Ligação de uma motorização de portão

Ligá-la diretamente nos terminais 3 e 4 na face posterior da placa de rua. A placa produz um contacto "seco" sem corrente que deve ser ligado no comando "botão de contacto" do seu automatismo.

Tomar nota que esta função só é válida se o ecrã estiver aceso. Um zumbido pode ocorrer aquando do comando.

### d. Ligação de uma câmara suplementar

Fios a utilizar:

- 2 fios 6 /10 até 25 m
- 2 fios 1.5 mm<sup>2</sup> de 25 a 100 m

1. Ligar bem os fios respeitando o esquema de cablagem (fig. 6).

2. Para ligar a câmara, não é necessário respeitar a polaridade.

3. Os fios da placa de rua e os fios da câmara devem estar ligados entre eles.

## 6. MODO DE UTILIZAÇÃO

---

### a. Generalidades

Tocar o ecrã para ligá-lo.

Quando o monitor está sob tensão, o ecrã inicial aparece.

1. Data no formato mm-dd-aaaa

2. Hora

3. Separador "Videofone"

4. Separador "Visitantes gravados"

5. Separador "Configurações"



O cartão SD deve ser inserido quando o monitor está desligado para que seja tido em conta.

## b. Separador "configurações"



1. Selecionar o disparo de fotografia (ícone foto azul), a gravação de vídeo (ícone câmara azul), ou nem um nem outro (ícones foto e câmara brancas) em caso de chamada não atendida ou em monitoring.
2. Escolher o tempo de gravação de vídeo em caso de chamada não atendida ou em monitoring (10s ou 20s ou 30s).
3. Selecionar o número de fotografias a tirar em caso de chamada não atendida ou em monitoring (1 ou 3 ou 5 fotos).
4. Pictograma economia de energia equipada.
5. Selecionar uma melodia (num total de 6).
6. Configurar a data e a hora.



7. Apagar todos os dados (fotografias e vídeos manuais ou automáticos).



8. Visualizar o estado do cartão SD e da memória interna.



9. Restaurar os parâmetros de fábrica.



10. Separador em curso (pictograma, sem ação).

11. Voltar para a página inicial.

c. Separador "videofone"



1. Imagem do exterior (monitoring).

2. Botão iniciar/cortar a conversa e, em seguida, regresso ao ecrã inicial. Círculo verde quando a conversa está em curso.

3. Botão comando do portão. Círculo verde quando o comando é assumido.

4. Botão comando de fechadura elétrica ou esquerdo. Círculo verde quando o comando é assumido.

5. Ícone de proveniência das imagens visualizadas, premir para passar da placa de rua para a câmara e vice-versa.



6. Configurações contraste, luminosidade e volume do toque.









7. Local de armazenagem em curso (cartão SD ou memoria interna), aqui cartão SD.

8. Escolha entre captura/gravação em caso de chamada não atendida ou em monitoring. O ícone é representado por uma máquina fotográfica quando é selecionada a captura de imagem. É representado por uma câmara quando é selecionada a gravação de vídeo.

9. Voltar para a página inicial.

### Utilização das funções básicas do videofone

- Uma chamada no botão da placa de rua dispara um sinal sonoro e a ligação do monitor. Tem 30 segundos para responder à chamada. Após 30s sem resposta, uma mensagem de ausência é deixada ao utilizador se a função estiver ativada (ver capítulo "chamada não atendida"). Depois do visitante identificado, premir o botão  para comunicar com ele. Basta um impulso no botão para entrar em comunicação com o visitante.
- Após 120s de conversa, a comunicação para e o ecrã regressa à página inicial. Se a conversa acabar antes dos 120s de temporização, premir o botão  para pôr fim à comunicação. O ecrã regressa à página inicial.
- Para regressar à imagem, premir o botão  no ecrã inicial. Premir depois o botão  para acrescentar 120s de conversa.
- Comandar uma fechadura elétrica ou uma chapa-testa premindo o botão 
- Comandar um automatismo de portão premindo o botão 

## Chamada não atendida

Uma chamada no botão da placa de rua dispara um sinal sonoro e a ligação do monitor. Tem 30 segundos para responder à chamada. Após 30s sem resposta, uma mensagem de ausência é deixada no monitor se a função estiver ativada.

- Pode optar pelo disparo de fotografias em caso de chamada não atendida (ver parágrafo "separador configurações"). Neste caso, um determinado número de imagens é capturado correspondendo ao número de fotografias que selecionou. Estas fotografias são armazenadas na memória interna em caso de ausência de cartão SD. Caso contrário, são armazenados no cartão SD.
- Pode também optar pela gravação de vídeo em caso de chamada não atendida (ver parágrafo "separador configurações"). Neste caso, um vídeo é gravado (10, 20, 30s em função da configuração). São armazenados na memória interna em caso de ausência de cartão SD. Caso contrário, são armazenados no cartão SD.
- Na presença de uma mensagem em caso de ausência. Uma faixa verde com um envelope aparece na página inicial. O dígito que aparece ao lado do envelope indica o número de chamadas não atendidas. Além disso, o LED azul situado na parte inferior do ecrã fica intermitente servindo de alerta visual quando o ecrã está em standby.



Carregar na faixa verde para aceder às mensagens (fotografias ou vídeos). Depois de todos os ficheiros visualizados, a mensagem de ausência desaparece e o LED azul deixa de piscar.

### Colocação em standby do ecrã

A colocação do ecrã em standby consiste em "adormecer" o ecrã para poupar energia e garantir a durabilidade do ecrã. Pode ser efetuada manual ou automaticamente. Em caso de chamada proveniente do exterior, o ecrã acende-se automaticamente e passa diretamente para a janela videofone, isto é para as imagens do visitante.

### Colocação em standby manual

Carregar no botão no canto superior direito do monitor (6 fig.2) para colocar o ecrã em standby. Premir novamente para ligar ou tocar no ecrã.

### Colocação em standby automática

A função "economia de energia" está sempre ativada para não consumir energia neste sistema equipado com memória de eventos

- Se o ecrã estiver na página configurações ou na página multimédia durante mais de 35 segundos, este passa automaticamente para a página inicial.
- Se o ecrã estiver na página inicial, este passa automaticamente para o modo standby após 10 segundos
- Basta tocar o ecrã para sair do modo standby ou premir o botão no canto superior direito do monitor.

### d. Separador "visitante gravado"



1. Separador em curso (pictograma sem ação).
2. Acesso às imagens (ícone azul = diretório selecionado).
3. Acesso aos vídeos (ícone cinza = diretório não selecionado).
4. Diretório dos ficheiros gravados automaticamente aquando das chamadas não atendidas.
5. Diretório dos ficheiros gravados manualmente aquando do monitoring E ficheiros importados do exterior através do cartão SD.



Nota: por razões de compatibilidade, os ficheiros de vídeo exportados do exterior não são legíveis no LEVO.

6. Fotografia do ficheiro selecionado, premir para visualizar em ecrã inteiro.

Fazer deslizar o dedo da direita para a esquerda para passar para a fotografia seguinte.

7. Premir para deslocar os ficheiros da memória interna para o cartão SD.



8. Premir para apagar todo o diretório selecionado.

9. Ficheiros disponíveis no repertório em curso.

10. Premir para aceder aos ficheiros seguintes. Premir na cruz vermelha para apagar individualmente.

11. Voltar para a página inicial.

## 7. CARACTERÍSTICAS TÉCNICAS

### Monitor (ref: MN LEVO)

- Referência: 810216
- Alimentação: 17V
- Ecrã: 7" (18cm)
- Resolução: 800 (H) x 480 (V)
- Dimensões (mm): 216 (C) x 152.8 (L) x 13.3 (A) mm
- Memória interna disponível: 90 Mo
- 1 foto = cerca de 600 Ko
- 10s filme = cerca de 3 Mo

### Alimentação (MÓDULO B)

Adaptador 100-240 V~, 50/60Hz ; 17V , 1.5A

### Placa de rua (ref: PL LEVO )

- Referência: 820216
- Câmara C-MOS a cores: 1/4 de polegada 700 TVL
- Ângulo de captação: 102° H 75° V
- Lente orientável
- Sensibilidade: 0.5 Lux (com IR Led)
- Temperatura de utilização (aproximativa): -15 °C a +50 °C
- Índice de proteção: IP44
- Dimensão incluindo pala (mm): 186 (A) x 100 (L) x 45 (P) mm

## Câmara suplementar (ref: CAM LEVO)

- Referência: 720219
- Câmara C-MOS a cores: 1/4 de polegada 700 TVL
- Ângulo de captação: 92 H 68 V
- Sensibilidade: 0.5 Lux (com IR Led)
- Temperatura de utilização (aproximativa): -15 °C a + 50 °C
- Índice de proteção: IP65

## 8. OPCIONAL

- Todas as chapas-testas elétricas Extel
- Todas as fechaduras elétricas Extel
- Todas as motorizações Extel
- A câmara suplementar CAM LEVO

## 9. ASSISTÊNCIA TÉCNICA - GARANTIA

Avaria	Causa	Solução
• O monitor não se acende.	• O monitor não está alimentado.	• Verificar a correta polaridade da alimentação.
• Má imagem e/ou som.	• Ambiente. • Instalação ou perturbação.	• Verificar se os cabos utilizados são de boa secção e se os cabos de ligação do videofone não estão na mesma conduta que os de 230V. • Recomenda-se a verificação do correto funcionamento do seu produto efetuando um teste de curta distância.
• Imagem demasiado luminosa.	• Posição da câmara.	• Não expor a lente da câmara diretamente ao sol ou sobre uma superfície reflexiva. • Verificar as configurações.
• O cartão SD não é tido em conta.	• Pastas não criadas.	• AQUANDO da sua 1a inserção, é obrigatório fazer um corte de energia de 5 segundos.
• Imagem ilegível ou congelada.	• Fio não conectado (suspenso) ou câmara desligada.	• Verificar as ligações.

Em caso de necessidade, a nossa página de apoio técnico está ao seu dispor: [www.cfi-extel.com](http://www.cfi-extel.com).

Última versão do manual em download a cores em: [www.cfi-extel.com](http://www.cfi-extel.com)

## CONDIÇÃO DE GARANTIA:

Este aparelho é garantido, peças e mão-de-obra nas nossas oficinas.

A garantia não cobre: os consumíveis (pilhas, baterias, etc.) e os danos ocasionados por: má utilização, má instalação, intervenção exterior, deterioração por choque físico ou elétrico, queda ou fenómeno atmosférico.

- Não abrir o aparelho de modo a não anular a garantia.
- Durante um eventual regresso ao Serviço Pós-Venda proteger o ecrã para evitar os arranhões.
- Manutenção com um pano suave unicamente, sem solventes. A garantia anula-se se desmontar as peças. Antes da limpeza, desligar e colocar o aparelho fora de tensão.

 **Atenção:** Não usar nenhum produto ou gasolina de depuração carboxílico, álcool ou similar. Além de correr o risco de danificar o seu aparelho, os vapores são igualmente perigosos para a sua saúde e explosivos. Não utilize nenhum instrumento que possa ser condutor de tensão (escova metálica, ferramenta pontiaguda ou outro) para a limpeza.

O talão de compra ou a fatura comprova a data de compra.

## 10. MEDIDAS DE SEGURANÇA:

Os danos provocados pela falta de conformidade com o manual conduzem à expiração da garantia. Não assumiremos qualquer responsabilidade pelos danos daí resultantes!

Não assumiremos nenhuma responsabilidade relativa a qualquer dano, sobre os bens ou pessoas, causado por uma má manipulação ou falta de conformidade com as instruções de segurança.

Este produto é fabricado no estrito respeito das instruções de segurança. A fim de manter este estatuto e de assegurar a melhor exploração do produto, o utilizador deve observar as instruções e advertências de segurança contidas neste manual.

-  Este símbolo indica o risco de choque elétrico ou o risco de curto-circuito.
- Deve utilizar este produto apenas com uma tensão compreendida entre: 100-240 Volts e 50-60 hertz. Nunca tente utilizar este aparelho com uma tensão diferente.
  - Preste atenção para que todas as conexões elétricas do sistema estejam conformes com as instruções de utilização.
  - Nos estabelecimentos comerciais, assegure-se de respeitar as regras de prevenção dos acidentes para as instalações elétricas.
  - Nas escolas, nos equipamentos de formação, os ateliês... é necessária a presença de pessoal qualificado para controlar o funcionamento dos aparelhos eletrónicos.
  - Observe as instruções de utilização dos outros aparelhos ligados ao sistema.
  - Contacte uma pessoa experiente se tiver dúvidas acerca do modo de funcionamento ou da segurança dos aparelhos.
  - Nunca ligar ou desligar os aparelhos elétricos com as mãos molhadas.
  - Durante a instalação deste produto, verifique que os cabos de alimentação não ficam danificados.
  - Não substitua nunca os cabos elétricos danificados por si mesmo! Neste caso, retire-os e contacte uma pessoa experiente.



### ATENÇÃO:

Avisar o utilizador sobre a presença de instruções importantes relativas à utilização e à manutenção (a reparação) na documentação que acompanha o aparelho.



Avisar o utilizador sobre a presença de "tensões perigosas", não isoladas no interior da caixa do produto, de uma importância suficiente para representar um risco de eletrocussão para as pessoas.

<b>1</b>	<b>SAFETY INSTRUCTIONS</b> .....	p.2
<b>2</b>	<b>DESCRIPTION</b> .....	p.2
<b>3</b>	<b>NOMENCLATURE</b> .....	p.2
	a. Monitor	
	b. Outside station	
	c. Extra camera (option)	
<b>4</b>	<b>INSTALLATION</b> .....	p.3
	a. Installing the outside station	
	b. Installing the monitor	
	c. Installing the extra camera (option)	
<b>5</b>	<b>WIRING</b> .....	p.3
	a. Connecting the videophone	
	b. Connecting to a door opener or electronic lock	
	c. Connecting to a motorised entrance gate	
	d. Connecting an extra camera (option)	
<b>6</b>	<b>USER GUIDE</b> .....	p.4
	a. General	
	b. Settings tab	
	c. Videophone tab	
	d. Recorded visitor tab	
<b>7</b>	<b>TECHNICAL SPECIFICATIONS</b> .....	p.9
	a. Monitor	
	b. Power supply	
	c. Outside station	
	d. Extra camera (option)	
<b>8</b>	<b>OPTIONS</b> .....	p.10
<b>9</b>	<b>TECHNICAL SUPPORT - WARRANTY</b> .....	p.10
<b>10</b>	<b>SAFETY MEASURES</b> .....	p.11

# 1. SAFETY INSTRUCTIONS

---

## Important!

- Please read the user guide carefully before installing or using this product.
- If you are installing this product for someone else, remember to leave the manual or a copy of it for the end user.

### Warning:

- The different elements are only to be dismantled by an authorised technician.

### Safety instructions:

- To safely use this system it is essential the fitters, users and technicians follow the safety procedures described in this manual.
- Specific warnings and warning symbols are displayed on the components if necessary.

## 2. DESCRIPTION (fig 1)

---

- 1 • Monitor
- 2 • Wall mounting
- 3 • Modular power supply
- 4 • Outside station with its rain shield

### Generality

This videophone consists of an interior unit with a screen and an outside station making it possible to see and speak to the visitor who has rung. The installation is easy as only 2 wires are needed for all the functions: buzzer, video image, intercom, door opener and automation. To make the most of the videophone, please read this instruction manual carefully

## 3. NOMENCLATURE

---

### a. Monitor (fig. 2)

1. Loud speakers to hear the visitor at the outside station
2. 7" colour capacitive touch screen (18 cm).
3. SD card port (max 32Go) not included (**DO NOT SELECT AN SD MICRO CARD + ADAPTER**)
4. Microphone to speak to visitors at the outside station
5. Power on indicator (Fixed blue LED) and missed messages (flashing blue indicator)
6. Screen ON/OFF button
7. Flange notch
8. Terminal block for 17VDC modular power supply
9. Non removable terminal block to connect the wires

### b. Outside station (fig. 3)

1. Infrared LED for better visibility in the dark (light invisible to the naked eye).
2. Directional C-MOS camera lens (behind the outside station)
3. Loud speaker to listen to the host from the monitor
4. Call button: when this button is pushed the ring tone is heard inside. The connection is made between the outside (outside station) and the inside (the monitor)
5. Luminous name holder (the name holder is automatically back-lit depending on the light levels). To change the label in the name holder, gently lift the plastic cover using a small screwdriver and slide the label out.
6. Microphone to speak to the host at the monitor
7. Fixture screws
8. Camera lens adjustment holes (at the back of the outside station)
9. Non removable terminal block to connect the wires
10. Dusk sensor (turns on the IR LEDs when night falls)

## 4. INSTALLATION

---

**Note:** If you try the system before installing it, make sure the outside unit and monitor are not in the same room, otherwise the videophone will emit piercing feedback noise (Larsen effect)

### a. Installing the outside station (fig. 5)

1. Remove the screw under the outside station
2. Tip the outside station forward
3. The panel lens must be placed at a height of about 1.60 m.
4. Place a silicone seal between the shield and the wall to avoid water running inside. \*Do not use acetic acid based silicone (vinegar smell).
5. Solidly fix the rain shield using the screws (5).
6. Connect the wires according to the wiring diagram (fig. 6).
7. Engage the outside station onto its rain shield
8. Refit the fixing screw



**Important :** Do not point the video camera directly at the sun or at reflecting surfaces.

**Tip:** we recommend passing the cables through a protective sleeve to protect them from impacts and the weather.

### b. Installing the monitor (fig. 4)

1. Fasten the wall mounting (2) so that the monitor screen is at a height of about 1.60m.
  2. Connect the two outside station wires and the 2 power supply wires (ch. 5.a) according to the wiring diagram (fig. 6 for a basic installation)
  3. Position the monitor on its wall mount.
  4. Only connect the 230V- power supply to the modular adapter after having connected the outside station (on an installation compliant with applicable standards: BS 7671 in the UK)
- Please, reserve 5cm each side of MODULO B when install  
Make sure the power supply polarity is correct

### c. Installing the extra camera (option)

- Connect the wires according to the wiring diagram (fig. 6)
- Choose a suitable location to install the camera.
- Make sure nothing interferes with the installation.
- Screw the wall part using the supplied screws
- Screw the camera onto the support
- Point the camera in the required direction and tighten the holding screw on the side.
- Connect the camera to the videophone system

## 5. WIRING

---

To avoid disturbances and malfunction risks, do not pass the wire from the videophone through the same sheaths as electric wires.



**Caution:** never double wires to increase their size.

### a. Connecting the videophone (fig. 6)

Use the following wires: • 2 6 / 10<sup>th</sup> wires up to 25 m  
• 2 1.5 mm<sup>2</sup> from 25 to 100 m

1. Connect the wires following the wiring diagram (fig. 6).
  2. To connect the camera, only 2 wires are needed for all functions: ring tone, video image, intercom and opening controls (door opener and automation).
- Terminal "1" from the screen to terminal "1" on the station.
  - Terminal "2" from the screen to terminal "2" on the station.

Important :

- For the wiring diagram, please consult the label on the back of the monitor and the back of the station.

### b. Connecting to a door opener or electronic lock

Connect directly to terminals 5 and 6 on the back of the station (no polarity to respect).

Note that this function is only valid if the screen is switched on. A humming sound may be heard when the control is used.

Important : The door opener or electronic lock you are about to install must have a mechanical memory like all EXTEL references. For the wiring, please consult the label on the back of the station.

### c. Connecting to a motorised entrance gate

Connect directly to terminals 3 and 4 on the back of the station. The outside station delivers a "dry" contact with no current, to be connected to the "push button control" of your automatic opener.

Note that this function is only valid if the screen is switched on. A humming sound may be heard when the control is used.

### d. Connecting an extra camera

Use the following wires:

- 2 6 /10 th wires up to 25 m
- 2 1.5 mm<sup>2</sup> wires from 25 to 100 m

1. Connect the wires following the wiring diagram (fig. 6).
2. When connecting the camera there is no need to respect polarity.
3. The outside station and camera wires must be connected together.

## 6. USER GUIDE

---

### a. General

Brush the screen to turn it on

When the monitor is powered on, the home screen is displayed.

1. Date in the mm-dd-year format
2. Time
3. "Videophone" tab
4. "Recorded visitor" tab
5. "Settings" tab



The SD card must be inserted when the monitor is switched off in order to be taken into account

## b. Settings tab

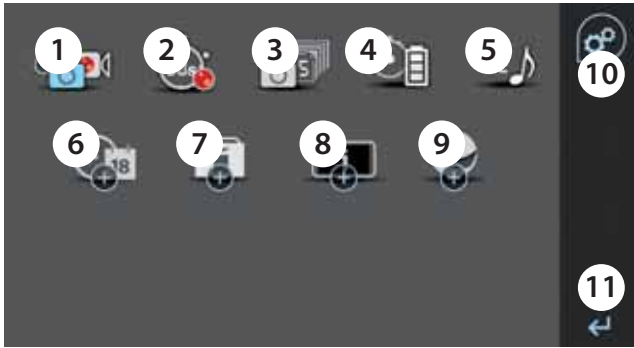

1. Select taking a picture (blue picture icon), recording a video (blue camera icon), or neither of the two (white picture and camera icons) if there is a missed call or for monitoring
2. Select the video recording duration for missed calls or monitoring (10 sec or 20 sec or 30 sec)
3. Select the number of pictures to take for missed calls or for monitoring (1 or 3 or 5 pictures)
4. Equipped energy saving symbol
5. Select a ring tone (from the 6)
6. Set the date and time



7. Delete all data (manual and automatic pictures and videos)



## 8.View the SD card and internal memory status



## 9. Restore factory settings



## 10. Current tab (symbol, no action)

## 11. Back to the home page

### c.Videophone tab



1. Outside image (monitoring)

2. Button to start/stop a conversation, then back to the home screen. It has a green surround during a conversation

3. Portal control button. It has a green surround when the control has been activated

4. Electric lock or door opener control button It has a green surround when the control has been activated

5. Icon showing the origin of the displayed images, press to switch from the outside station to the camera and vice versa



6. Contrast, brightness and volume controls









7. Current storage location (SD card or internal memory), here the SD card.

8. Choice to capture/record if there is a missed call or when monitoring. The icon shows a camera if image capture is selected. The icon shows a video camera if video recording has been selected.

9. Back to the home page

## Using the basic videophone functions

- A call from the outside station triggers an audible alarm and switches on the monitor. You have up to 30 seconds to answer the call. If you have not answered within 30 seconds, a missed call message is left for the user if the function has been activated (see "missed call" chapter). When the visitor has been identified, press the  button to talk. The  button only needs pressing once to communicate with the visitor.
- After 120 seconds of conversation the communication is terminated and the screen switches to the home page. If the conversation ends before the 120 seconds have expired, press the  key to end the communication. The screen switches to the home page.
- To display the image again, press the  key on the home screen. Then press the  key to start 120 seconds of conversation.
- Control an electronic lock or a door opener by pressing the  key
- Control a portal automation by pressing the  key

## Missed calls

A call from the outside station triggers an audible alarm and switches on the monitor. You have up to 30 seconds to answer the call. If you have not answered within 30 seconds, a missed call message is left on the monitor if the function has been activated.

- You can choose to take pictures if there is a missed call (see "settings tab" part). In this case a certain number of pictures are taken corresponding to the number of pictures you selected. These photos are stored in the internal memory if no SD card has been inserted. Otherwise they are stored on the SD card.
- You can also choose to record video if there is a missed call (see "settings tab" part). In this case a video is recorded (10, 20 or 30 seconds depending on the selected setting). It is stored in the internal memory if no SD card has been inserted. Otherwise it is stored on the SD card.
- If there is a missed call message. A green band with an envelope is displayed on the home page. The number beside the envelope indicates how many missed calls there are. Furthermore, the blue LED located under the screen flashes as a visual indicator if the screen is on standby.



Press the green band to access the messages (photos or videos). Once all the files have been viewed, the missed call message disappears and the blue LED stops flashing.

## Putting the screen on standby

Putting the screen on standby consists in it "going to sleep" to save energy and extend the screen's service life. It can be done manually or automatically. In the event of a call from the outside, the screen wakes up automatically and switches directly to the videophone window, and therefore to the images of the visitor.

## Manual standby

Press the button on the top right of the monitor (6 fig.6) to put the screen on standby. Press again or brush the screen to wake it up .

## Automatic standby

The "energy saving" function is always active in order to avoid consuming electricity on this system fitted with event memory

- If the screen is on the settings page or the multimedia page for more than 35 seconds, it automatically switches back to the home page
- If the screen is on the home page, it automatically switches to standby mode after 10 seconds
- You just need to brush the screen to exit standby mode, or press the button at the top right of the monitor.

## d. Recorded visitor tab



1. Current tab (Symbol, no action)
2. Access pictures (blue icon = directory selected)
3. Access videos (icon greyed out = directory not selected)
4. Directory of files recorded automatically during missed calls
5. Directory of files recorded manually during monitoring AND files imported using the SD card



NB: for compatibility reasons, video files exported from the exterior cannot be read on the LEVO

6. Picture in the selected file, press to switch to full screen

Slide your finger from right to left to go to the next picture

7. Press to move the files from internal memory to the SD card



8. Press to delete the entire selected directory

9. Files available on the current directory

10. Press to access the next files. Press the red cross to delete individually.

11. Back to the home page

## 7. TECHNICAL CHARACTERISTICS

### Monitor (ref. MN LEVO)

- Reference: 810216
- Power supply: 17V
- Screen: 7" (18cm)
- Resolution: 800 (H) × 480 (V)
- Size (mm): 216(L) × 152.8(W) × 13.3(H)mm
- Available internal memory: 90 Mo
- 1 photo = about 600 Ko
- 10sec of film = about 3 Mo

### Power supply (MODULO B)

100-240 V~, 50/60Hz; 17V, 1.5A adapter

### Outside station (ref. PL LEVO )

- Reference: 820216
- C-MOS colour camera: 1/4 inch 700TVL
- Viewing angle: 102° H 75° V
- Directional lens
- Sensitivity: 0.5 Lux (with IR Led)
- Working temperature (approx.) -15 °C to +50 °C
- Protection index: IP44
- Size with shield (mm): 186(H) × 100(W) × 45(P) mm

## Extra camera (ref: CAM LEVO)

- Reference: 720219
- C-MOS colour camera: ¼ inch 700TVL
- Viewing angle: 92 H 68 V
- Sensitivity: 0.5 Lux (with IR Led)
- Working temperature (approx.) - 15 °C to + 50 °C
- Protection index: IP65

## 8.OPTIONS

---

- All Extel electric door openers
- All Extel electric locks
- All Extel motors
- The extra CAM LEVO camera

## 9. TECHNICAL SUPPORT - WARRANTY

---

Fault	Cause	Solution
<ul style="list-style-type: none"><li>• The monitor does not light up</li></ul>	<ul style="list-style-type: none"><li>• The monitor is not connected to a power source</li></ul>	<ul style="list-style-type: none"><li>• Check the correct polarity on the power supply.</li></ul>
<ul style="list-style-type: none"><li>• Bad image and/or bad sound</li></ul>	<ul style="list-style-type: none"><li>• Environment</li><li>• Installation or disruption</li></ul>	<ul style="list-style-type: none"><li>• Check that the wires used are the correct size and that the connection wires for the video-phone are not in the same sheath as the 230V.</li><li>• We recommend that you check that your product is operational by carrying out a short distance test</li></ul>
<ul style="list-style-type: none"><li>• Image is too bright</li></ul>	<ul style="list-style-type: none"><li>• Camera position</li></ul>	<ul style="list-style-type: none"><li>• Do not expose the lens of the camera directly to sunlight or to a reflective surface.</li><li>• Check the settings</li></ul>
<ul style="list-style-type: none"><li>• The SD card has not been taken into account</li></ul>	<ul style="list-style-type: none"><li>• The folders have not been created</li></ul>	<ul style="list-style-type: none"><li>• THE first time it is inserted it is mandatory to power off the device for 5 seconds</li></ul>
<ul style="list-style-type: none"><li>• Illegible or frozen image</li></ul>	<ul style="list-style-type: none"><li>• wire not connected (in the air) or camera disconnected</li></ul>	<ul style="list-style-type: none"><li>• Check the connections</li></ul>

If required, our technical site is at your disposal: [www.cfi-extel.com](http://www.cfi-extel.com)

**HOTLINE:** 0892-35-00-69 (0.337€ex.VAT/min)

The latest version of the instructions in colour is downloadable from: [www.cfi-extel.com](http://www.cfi-extel.com)

## WARRANTY TERMS

This appliance has a parts and labour warranty in our workshops.

The warranty does not cover: consumables (batteries, etc.) and damage caused by: incorrect use, incorrect installation, third party intervention, deterioration through physical impact or electric shock, dropping, or atmospheric phenomena.

- Do not open the appliance as this will void the warranty.
- When returning the appliance for eventual servicing, protect the screen to avoid scratches.
- Clean using a soft cloth only, do not use solvents. The guarantee is void if parts have been dismantled. Before cleaning, disconnect or power off the appliance.



**Caution:** Do not use any carboxylic acid, alcohol-based or other similar product or solvent. In addition to the risk of damage to your device, fumes are also dangerous to health and are explosive.

Do not use any tool which may conduct electricity (metal brush, pointed tool or other) to clean the equipment.

The shop receipt or invoice is the proof of the purchase date.

## 10. SAFETY INSTRUCTIONS

Damage caused by the failure to follow the instructions in this manual lead to the termination of the warranty. We cannot be held liable for the resulting damage!

We cannot be held liable for any damage to property or injury to persons caused by incorrect handling or the failure to follow the safety instructions.

This product has been manufactured in full compliance with safety instructions. In order to maintain this state of affairs and ensure the best use of the product, the user must follow the safety instructions and warnings contained in this manual.



This symbol indicates a risk of electric shocks or a risk of a short circuit.

- You must only use this product at a voltage included between: 100-240 Volts and 50-60 hertz. Never attempt to use this appliance with another voltage.
- Make sure that all the system's electric connections are compliant with the usage instructions.
- In commercial establishments, make sure you follow accident prevention rules for electric installations.
- In schools, training infrastructures, workshops... the presence of qualified staff is required to check the operation of electronic devices.
- Follow the usage instructions for the other devices connected to the system.
- Please contact an experienced person if you have doubts as to the operation or safety of the appliances.
- Never connect or disconnect electric appliances with wet hands.
- When installing this product, check that the power supply cables are not in danger of being damaged.
- Never replace damaged electric cables yourself! If they are damaged, remove them and call on a experienced person.



### WARNING

Warns the user of the presence of important instructions about use and maintenance (repairs) in the documentation delivered with the appliance.



Notifies the user of the presence of "dangerous non insulated voltage" inside the product control box that is sufficiently powerful to represent a risk of electrocution.

<b>1</b>	<b>VEILIGHEIDSINSTRUCTIES</b> .....	p.2
<b>2</b>	<b>BESCHRIJVING</b> .....	p. 2
<b>3</b>	<b>ONDERDELEN</b> .....	p. 2
	a. Monitor	
	b. Buitenpost	
	c. Extra camera (optioneel)	
<b>4</b>	<b>INSTALLATIE</b> .....	p. 3
	a. Installatie van de buitenpost	
	b. Installatie van de monitor	
	c. Installatie van de extra camera (optioneel)	
<b>5</b>	<b>BEDRADING</b> .....	p. 3
	a. Aansluiting van de videofoon	
	b. Aansluiting van een elektrische slotplaat of een elektrisch slot	
	c. Aansluiting van een deurautomatisme	
	d. Aansluiten van een extra camera (optioneel)	
<b>6</b>	<b>GEBRUIKSAANWIJZING</b> .....	p. 4
	a. Algemeen	
	b. Tab instellingen	
	c. Tab videofoon	
	d. Tabblad geregistreerde gebruikers	
<b>7</b>	<b>TECHNISCHE EIGENSCHAPPEN</b> .....	p. 9
	a. Monitor	
	b. Voeding	
	c. Buitenpost	
	d. Extra camera (optioneel)	
<b>8</b>	<b>OPTIES</b> .....	p.10
<b>9</b>	<b>TECHNISCHE HULPVERLENING - GARANTIE</b> .....	p.10
<b>10</b>	<b>VEILIGHEIDSMATREGELEN</b> .....	p.11

# 1. VEILIGHEIDSINSTRUCTIES:

---



## Belangrijk!

- Lees de gebruikshandleiding zorgvuldig voordat u dit product installeert of gebruikt.
- Als u dit product installeert voor derden, denk er dan aan om de handleiding of een kopie achter te laten voor de eindgebruiker.

### Waarschuwing:

- De verschillende onderdelen mogen alleen worden gedemonteerd door een bevoegde technicus.

### Veiligheidsmaatregelen:

- Voor een veilig beheer van dit systeem is het noodzakelijk dat de installateurs, gebruikers en technici alle veiligheidsprocedures volgen die in deze handleiding zijn beschreven.
- Er worden zo nodig specifieke waarschuwingen en aandachtssymbolen aangegeven op de onderdelen.

# 2. BESCHRIJVING (afb. 1)

---

- 1 • Monitor
- 2 • Montagebeugel
- 3 • Modulaire voeding
- 4 • Buitenpost met regenkap

## Algemeen

Deze videofoon bestaat uit een antwoordpost voor binnen met scherm, en een buitenpost met intercom en camera voor buiten die de communicatie mogelijk maakt met de bezoeker die heeft aangebeld. De installatie is eenvoudig. Er zijn maar 2 draden nodig voor alle functies: beltoon, videobeeld, intercom, bedieningen van de slotplaat en automatische opener. Voor een goede toepassing en werking moet deze handleiding aandachtig worden gelezen.

# 3. ONDERDELEN

---

## a. Monitor (afb. 2)

1. Luidsprekers om de bezoekers te horen aan de buitenpost
2. Tactiel kleurenscherm 7" (18 cm).
3. SD-kaartsleuf (max. 32 GB) niet bijgeleverd (**NEEM GEEN MICRO SD-KAART + ADAPTER**)
4. Microfoon om te communiceren met de bezoeker aan de buitenpost
5. Voedingsindicator (vaste blauwe led) en melding bij afwezigheid van de voeding (knipperende blauwe led)
6. Schermknop ON/OFF
7. Groeven voor de montagebeugel
8. Aansluitklem voor de modulaire voeding 17VDC
9. Vaste aansluitklem voor de aansluiting van de draden

## b. Buitenpost (afb. 3)

1. IR-led voor een betere zichtbaarheid bij schemering (licht niet voor het blote oog zichtbaar).
2. Stuurbare lens van de CMOS-camera (aan de achterkant van de buitenpost)
3. Luidspreker om de gastheer te horen bij de monitor
4. Belknop: wanneer op deze knop ingedrukt wordt, weerklinkt binnen de beltoon. Er is een verbinding tot stand gebracht tussen buiten (de buitenpost) en binnen (monitor)
5. Verlichte naamhouder (automatisch achtergrondlicht bij de naamhouder, afhankelijk van de lichtsterkte). Om het etiket van de naamhouder te vervangen, licht u voorzichtig de plastic bescherming op met behulp van een kleine schroevendraaier en steekt u het etiket onder de naamhouder door
6. Microfoon om te communiceren met de gastheer te horen bij de monitor
7. Bevestigingsschroeven
8. Gaten voor het aanpassen van de cameralens (aan de achterkant van de buitenpost)
9. Vaste aansluitklem voor de aansluiting van de draden
10. Schemersensor (activeert de IR-led's bij schemer)

## 4. INSTALLATIE

---

**Opm.:** Als u het product vóór de installatie ervan wilt testen, zorg er dan voor dat de buitenpost en de monitor zich hierbij niet in hetzelfde vertrek bevinden, anders kan de videofoon een schelle fluittoon afgeven (Larsen-effect)

### a. Installatie van de buitenpost (afb. 5)

1. Verwijder de schroef onder de buitenpost
2. Kantel de buitenpost naar voren
3. De lens van de buitenpost moet op een hoogte van ongeveer 1,60 m geplaatst worden.
4. Breng een siliconen afdichting aan tussen de kap en de muur om te vermijden dat er regenwater tussen sijpelt.  
\*Gebruik geen silicone op basis van azijnzuur (azijngeur).
5. Bevestig de regenkap goed met behulp van de schroeven.
6. Sluit de draden aan volgens het draadschema (afb. 6).
7. Klik de buitenpost vast op de regenkap.
8. Breng de bevestigingsschroef opnieuw aan.



**Belangrijk:** De camera niet rechtstreeks blootstellen aan de zon of aan een weerspiegelende oppervlakte.  
**Tip:** we raden aan om de kabels door een beschermkoker te voeren om ze te beschermen tegen schokken en slechte weersomstandigheden.

### b. Installatie van de monitor (afb. 4)

1. Bevestig de montagebeugel (2) zodanig dat het scherm van de monitor zich op een hoogte bevindt van ongeveer 1,60 m.
  2. Bevestig de twee kabels van de buitenpost en de twee voedingskabels (hfdst. 5.a) volgens het bekabelings-schema (afb. 6 voor een basisinstallatie).
  3. Plaats de monitor op de montagebeugel.
  4. Sluit de voeding van 230 V~ pas aan op de modulaire adapter nadat de buitenpost werd aangesloten (op een installatie conform de geldende voorschriften, NFC 15-100 voor Frankrijk)
- Let op de polariteit van de voeding.

### c. Installatie van de extra camera (optioneel)

- Sluit de draden aan volgens het draadschema (afb. 6).
- Kies een geschikte plaats om de camera te installeren.
- Zorg ervoor dat er geen hinderende elementen zijn.
- Bevestig de montagebeugel met de bijgeleverde schroeven
- Draai de camera vast op de beugel
- Zet de camera in de gewenste richting en maak de laterale bevestigingsschroef vast.
- Sluit de camera aan op het videofoonstelsel

## 5. BEKABELING

---

Plaats de kabel van uw videofoon niet in dezelfde buis als de stroomkabels, zo vermijdt u het risico op storingen en slecht functioneren.



**Opgelet:** Verdubbel in geen geval de draden om de spanning te verhogen.

### a. Aansluiting van de videofoon (afb. 6)

**Te gebruiken draden:**

- 2 draden + 6 x 10 / 10de tot 25 m
- 2 draden van 1,5 mm<sup>2</sup> van 25 tot 100 m

1. Sluit de draden goed aan volgens het draadschema (afb. 6).
2. Om de camera aan te sluiten zijn slechts 2 kabels nodig voor alle functies: bellen, videobeelden, intercom en de bedieningen voor het openen (slotplaat en automatisch openen).

- Klem “1” van het scherm naar klem “1” van de buitenpost.
  - Klem “2” van het scherm naar klem “2” van de buitenpost.
- Belangrijk:
- Let voor de bedrading goed op het etiket op de achterzijde van de monitor en de achterzijde van de buitenpost.

### b. Aansluiting van een elektrische slotplaat of een elektrisch slot

Sluit direct aan op de klemmen 5 en 6 aan de achterkant van de buitenpost (niet op de polen letter).

Deze functie is alleen mogelijk wanneer het scherm is ingeschakeld. U kunt een storinggeluid horen bij het bedienen.

Belangrijk: De te installeren elektrische slotplaat of elektrisch slot moet verplicht uitgerust zijn met een mechanisch geheugen zoals alle EXTEL-referenties. Let voor de bedrading goed op de achterzijde van de buitenpost.

### c. Aansluiting van een deurautomatisme

Sluit direct aan op de klemmen 3 en 4 aan de achterkant van de buitenpost. De post levert een “droog” contact zonder stroom naar de bediening van de “drukknop” van uw automatisme.

Deze functie is alleen mogelijk wanneer het scherm is aangezet. U kunt een storinggeluid horen bij het bedienen.

### d. Aansluiten van een extra camera

Te gebruiken draden:

- 2 draden 6/10de tot 25 m
  - 2 draden van 1,5 mm<sup>2</sup> van 25 tot 100 m
1. Sluit de draden goed aan volgens het draadschema (afb 6).
  2. Om de camera aan te sluiten, hoeft u geen rekening te houden met de polariteit.
  3. de draden van de buitenpost en de draden van de camera moeten met elkaar aangesloten worden.

## 6. GEBRUIKSAANWIJZING

### a. Algemeen

Het scherm licht op na een aanraking

Het beginmenu wordt weergegeven zodra de monitor aangesloten is met de voedingsstroom.

1. Datum in het formaat mm-dd-jjjj
2. Tijd
3. Tab "Videofoon"
4. Tabblad "Geregistreerde gebruikers"
5. Tab "Instellingen"



De SD-kaart zal enkel werken als de monitor uitgeschakeld is bij het insteken van de kaart.

## b. Tab instellingen



1. Selecteer Foto maken (icoon blauwe foto), Video-opname (icoon blauwe video), of geen enkele (iconen witte foto en witte camera) in geval van een oproep bij afwezigheid of tijdens het monitoren
2. Kies de duur van de video-opname in geval van een oproep bij afwezigheid of tijdens de het monitoren
3. Selecteer het aantal foto's die moeten worden genomen in geval van een oproep bij afwezigheid of tijdens het monitoren (1 of 3 of 5 foto's)
4. Icoon voor energieverbruik
5. Selecteer een melodie (6 mogelijkheden)
6. Instellen van datum en uur



7. Verwijder alle data (foto's en video's, manueel of automatisch)



8. Bekijk de status van de SD-kaart en het intern geheugen



9. Terug naar fabrieksinstellingen



10. Tab in gebruik (icoon, geen actie)

11. Terugkeren naar het beginmenu

c. Tab videofoon 



1. Beeld van buiten (monitoring)

2. Knop gesprek starten/beëindigen en vervolgens terugkeren naar het beginmenu. Groen omcirkeld als een gesprek bezig is

3. Bedieningsknop van het hek. Groen omcirkeld als de opdracht aanvaard is.

4. Bedieningsknop van de elektrische slotplaat of het elektrische slot. Groen omcirkeld als de opdracht aanvaard is.

5. Druk op het icoon van de weergegeven beelden om te over te schakelen van de buitenpost naar de camera en vice versa



6. Instellen van het contrast, de lichtsterkte en het volume van de beltoon.



7. Opslagplaats in gebruik (SD-kaart of intern geheugen), in dit geval de SD-kaart.

8. Keuze tussen foto/video in geval van een oproep bij afwezigheid of tijdens het monitoren. Als er voor foto wordt gekozen, dan wordt het icoon weergegeven door een foto-apparaat. Bij video wordt het icoon weergegeven door een video-icoon.

9. Terugkeren naar het beginmenu

### Basisgebruik van de videfoon

- Wanneer een bezoeker op de belknop van de buitenpost drukt, weerklinkt het belsignaal en licht het scherm op. U hebt 30 seconden om de oproep te beantwoorden. Na 30 seconden zonder antwoord, verschijnt een gemiste oproep voor de gebruikers, indien deze functie is geactiveerd (zie deel "gemiste oproep"). Zodra u de bezoeker herkend heeft, drukt u op de toets  om een gesprek te beginnen. Eén keer drukken op de toets is voldoende om met de bezoeker te praten.
- Na 120s stopt de communicatie en geeft het scherm het beginmenu weer. Als het gesprek wordt beëindigd binnen de 120s, druk dan op de toets  om de communicatie te beëindigen. Het scherm gaat terug naar het beginmenu.
- Om opnieuw beeld te krijgen, druk op  bij het beginmenu. Druk op  om het gesprek opnieuw te beginnen voor 120s.
- Druk op de knop  om de elektrische slotplaat of het elektrische slot te bedienen.
- Druk op de toets  om het automatische hek te bedienen.

## Gemiste oproep

Wanneer een bezoeker op de belknop van de buitenpost drukt, weerklinkt het belsignaal en licht het scherm op. U hebt 30 seconden om de oproep te beantwoorden. Na 30 seconden zonder antwoord, verschijnt een gemiste oproep op de monitor, indien deze functie is geactiveerd.

- U kunt kiezen tussen om foto's te nemen, als u afwezig bent (zie deel "tabblad instellingen"). In dat geval wordt het aantal foto's genomen dat overeenkomt met wat u hebt geselecteerd. Als er geen SD-kaart aanwezig is, dan worden deze foto's opgeslagen op het interne geheugen. Als er wel een SD-kaart aanwezig is, dan worden de beelden op de kaart opgeslagen.
- U kunt ook kiezen om video's te nemen als u afwezig bent (zie deel "tabblad instellingen"). In dat geval wordt een video opgenomen (afhankelijk van wat u hebt gekozen, is dat 10s, 20s, 30s). Als er geen SD-kaart aanwezig is, dan wordt de video opgeslagen op het interne geheugen. Als er wel een SD-kaart aanwezig is, dan worden de beelden op de kaart opgeslagen.
- Bij een bericht van een gemiste oproep Er wordt op het beginmenu een groene strook weergegeven met een enveloppe erop. Het cijfer naast de enveloppe duidt op het aantal gemiste oproepen. Daarnaast zal ook de blauwe led, dat zich onderaan het scherm bevindt, een visuele melding geven en knipperen als het scherm in waakstand is.



Druk op de groene strook om de berichten te zien (foto of video). De berichten van gemiste oproepen verdwijnen en de blauwe led stopt met knipperen zodra een alle bestanden werden bekeken.

## Waakstand van het scherm

De waakstand van het scherm betekent dat het scherm gaat "slapen" om energie te besparen en duurzaam te blijven. Dit kan zowel automatisch als manueel gebeuren. Bij een inkomende oproep wordt het scherm automatisch geactiveerd en doorgeschakeld naar de beelden van de videofoon, dus de beelden van de bezoeker.

## Manuele slaapstand

Druk op de knop rechtsboven van de monitor (6 afb.2) om het scherm in waakstand te brengen. Druk nogmaals om het scherm te activeren of raak het scherm licht aan.

## Automatische slaapstand

De functie "energiebesparing" wordt altijd ingeschakeld om geen energie te verbruiken van het systeem.

- Als het scherm 35 seconden lang op de pagina instellingen of de pagina multimedia staat, dan schakelt het automatisch terug naar het beginmenu.
- Als het scherm op het beginmenu staat, dan gaat het automatisch in waakstand na 10 seconden.
- Het volstaat om het scherm licht aan te raken om uit waakstand te halen of eenvoudigweg op de knop te drukken rechtsboven op de monitor.

## d. Tabblad geregistreeerde gebruikers



1. Tab in gebruik (icoon, geen actie)
2. De beelden zien (blauw icoon = geselecteerde lijst)
3. De video's zien (grijs icoon = niet-geselecteerde lijst)
4. Lijst met automatisch opgenomen bestanden bij gemiste oproepen
5. Lijst met manueel opgenomen bestanden bij het monitoren EN bestanden die geïmporteerd worden vanaf de SD-kaart.



Let op: omwille van compatibiliteitsproblemen zijn video-bestanden die geëxporteerd zijn van buitenaf niet leesbaar op LEVO

6. Druk op de foto van het geselecteerde bestand om het te bekijken op een volledig scherm

Laat uw vinger van rechts naar links glijden om naar de volgende foto te gaan

7. Druk om de bestanden te verplaatsen van het interne geheugen naar de SD-kaart



8. Druk om de geselecteerde lijst te verwijderen

9. Beschikbare bestanden in de actieve lijst

10. Druk om naar de volgende bestanden te gaan. Druk op het rode kruis om de bestanden afzonderlijk te verwijderen.

11. Terugkeren naar het beginmenu

## 7. TECHNISCHE EIGENSCHAPPEN

### Monitor (ref.: MN LEVO)

- Referentie: 810216
- Voeding: 17 V
- Scherm: 7" (18 cm)
- Resolutie: 800 (H) × 480 (V)
- Afmetingen (mm): 216 (L) × 152,8 (l) × 13,3 (H) mm
- Beschikbaar intern geheugen: 90 MB
- 1 foto = ongeveer 600 KB
- 10s film = ongeveer 3 MB

### Voeding (MODULO B)

Adapter 100-240V~, 50/60Hz ; 17V , 1,5 A

### Buitenpost (ref.: PL LEVO )

- Referentie: 820216
- C-MOS-kleurencamera: ¼ inch 700 TVL
- Kijkhoek: 102° H 75° V
- Draaibare lens
- Gevoeligheid: 0,5 Lux (met IR-led)
- Bedrijfstemperatuur (ongeveer): -15 °C tot +50 °C
- Beschermingsindex: IP44
- Afmetingen met regenkap (mm): 186 (L) × 100 (l) × 45 (H) mm

## Extra camera (ref.: CAM LEVO)

- Referentie: 720219
- C-MOS-kleurencamera: ¼ inch 700 TVL
- Hoek van beeldopname: 92 H 68 V
- Gevoeligheid: 0,5 Lux (met IR-led)
- Bedrijfstemperatuur (ongeveer): - 15 °C tot +50 °C
- Beschermingsindex: IP65

## 8.OPTIES

- Alle elektrische sluitplaten van Extel
- Alle elektrische sloten van Extel
- Alle automatismen van Extel
- Extra camera CAM LEVO

## 9. TECHNISCHE HULPVERLENING - GARANTIE

Storing	Oorzaak	Oplossing
• De monitor gaat niet aan	• De monitor heeft geen stroom	• Controleer de correcte polariteit van de voeding.
• Slecht beeld en/of geluid	• Omgeving • Installatie of storing	• Controleer of de gebruikte draden de juiste dikte hebben en of de aansluitdraden van de videofoon niet in dezelfde koker liggen als de 230 V-draad. • Wij raden aan om de goede werking van het product te controleren door over een korte afstand te testen
• Te licht beeld	• Stand van de camera	• Stel de lens van de camera niet rechtstreeks bloot aan de zon of aan een weerspiegelend oppervlak. • Controleer de instellingen
• De SD-kaart wordt niet opgenomen	• Er worden geen mappen aangeemaakt	• Bij de eerste ingebruikname dient u de stroom gedurende 5 seconden te onderbreken
• Afbeelding onleesbaar of bevroren	• de draad is niet verbonden (in de lucht) of de camera is losgekoppeld	• Controleer de verbindingen

Onze technische website staat indien nodig tot uw beschikking: [www.cfi-extel.com](http://www.cfi-extel.com)  
Laatste versie van de downloadbare handleiding in kleur: [www.cfi-extel.com](http://www.cfi-extel.com)

## GARANTIEVOORWAARDE:

Voor dit apparaat rust er een garantie op de onderdelen en de werkuren in onze ateliers.

De garantie geldt niet voor verbruiksgoederen (batterijen, enz.) en schade door een slecht gebruik, slechte installatie, externe interventie, fysieke of elektrische schokken, een val of een atmosferisch fenomeen.

- Doe het apparaat niet open om de garantie niet te doen vervallen.
- Indien u het terugbrengt naar de dienst-na-verkoop, bescherm het scherm dan om krassen te voorkomen.
- Onderhoud het apparaat met alleen een zacht doekje, geen oplosmiddelen. Bij het demonteren van de onderdelen vervalt de garantie. Koppel het apparaat los van het net of schakel het uit voordat u het reinigt.



**Opgelet:** Gebruik geen reinigingsmiddelen of wasbenzine op basis van carboxyl, alcohol of soortgelijke producten. Deze producten kunnen niet alleen uw apparaat beschadigen maar vormen tevens giftige en explosieve dampen.

Gebruik nooit spanningsgeleidende gereedschappen (metalen borstel, puntig gereedschap of overige) voor de reiniging.

**De kassabon of de factuur is het bewijs van de aankoopdatum.**

## 10. VEILIGHEIDSMATREGELEN

Schade door het niet respecteren van deze handleiding doet de garantie vervallen. Wij nemen geen enkele verantwoordelijkheid voor schade die hier het gevolg van is!

Wij aanvaarden geen enkele verantwoordelijkheid voor enige schade, aan goederen of personen, die veroorzaakt werd door een verkeerd gebruik of door een gebrek aan conformiteit met de veiligheidsinstructies.

Dit product is vervaardigd met volledige inachtneming van de veiligheidsinstructies. Om deze veiligheid te behouden en om het optimale gebruik van dit product te garanderen, dient de gebruiker de veiligheidsinstructies en de waarschuwingen in deze handleiding in acht te nemen.



: Dit symbool geeft aan dat er een risico is op elektrische schokken of op kortsluiting.

- U mag dit product uitsluitend gebruiken met een spanning tussen: 100-240 Volt en 50-60 Hertz. Probeer dit apparaat nooit te gebruiken met een andere spanning.
- Let erop dat alle elektrische aansluitingen van het systeem conform de gebruiksinstructies zijn.
- Leef, in bedrijven, de regels ter preventie van ongevallen na voor elektrische installaties.
- In scholen, cursussen, workshops, enz. is er bevoegd personeel nodig om de werking van de elektronische apparatuur te controleren.
- Lees de gebruiksinstructies van de andere apparaten die verbonden zijn met het systeem grondig door.
- Neem contact op met een deskundig persoon in geval van twijfels over de werking of de veiligheid van de apparatuur.
- Sluit elektrische apparaten nooit aan of koppel ze nooit los met natte handen.
- Controleer, wanneer u dit product installeert, of de voedingskabels niet beschadigd kunnen raken.
- Vervang beschadigde elektriciteitskabels nooit zelf! Verwijder ze in dit geval en doe een beroep op een deskundig persoon.



**OPGELET**

De gebruiker wordt gewaarschuwd dat er een document met belangrijke instructies over het gebruik en het onderhoud (reparatie) van het apparaat is meegeleverd.



De gebruiker wordt gewaarschuwd dat er niet-geïsoleerde "gevaarlijke spanning" is aan de binnenkant van de behuizing van het product, die voldoende groot is om een risico op elektrische schokken te vormen.

<b>1</b>	<b>SICHERHEITSHINWEISE</b> .....	S.2
<b>2</b>	<b>BESCHREIBUNG</b> .....	S.2
<b>3</b>	<b>NOMENKLATUR</b> .....	S.2
	a. Monitor	
	b. Türsprechanlage	
	c. Zusätzliche Kamera (Option)	
<b>4</b>	<b>INSTALLATION</b> .....	S.3
	a. Installation der Türsprechanlage	
	b. Installation des Monitors	
	c. Installation der zusätzlichen Kamera (Option)	
<b>5</b>	<b>VERKABELUNG</b> .....	S.3
	a. Anschluss eines Bildtelefons	
	b. Anschluss eines Türöffners oder eines Elektroschlusses	
	c. Anschluss einer Tormotorisierung	
	d. Anschluss einer zusätzlichen Kamera (Option)	
<b>6</b>	<b>BEDIENUNGSANLEITUNG</b> .....	S.4
	a. Allgemeines	
	b. Reiter Einstellungen	
	c. Reiter Bildtelefon	
	d. Reiter Aufzeichnung über Gast	
<b>7</b>	<b>TECHNISCHE EIGENSCHAFTEN</b> .....	S.9
	a. Monitor	
	b. Stromversorgung	
	c. Türsprechanlage	
	d. Zusätzliche Kamera (Option)	
<b>8</b>	<b>OPTIONEN</b> .....	S.10
<b>9</b>	<b>TECHNISCHE UNTERSTÜTZUNG - GARANTIE</b> .....	S.10
<b>10</b>	<b>SICHERHEITSMASSNAHMEN</b> .....	S.11

# 1. SICHERHEITSHINWEISE

---

## Wichtig!

- Bitte lesen Sie das Bedienhandbuch gründlich durch, ehe Sie dieses Produkt installieren oder verwenden.
- Wenn Sie dieses Produkt für andere installieren, denken Sie daran, das Handbuch oder eine Kopie davon beim Endnutzer zu lassen.

### Hinweis:

- Die Komponenten dürfen nur von einer befugten Fachkraft demontiert werden.

### Sicherheitsmaßnahmen:

- Für eine sichere Nutzung dieses Systems ist es besonders wichtig, dass die Installateure, Nutzer und Fachleute alle in diesem Handbuch aufgeführten Sicherheitsanweisungen befolgen.
- Sonderanweisungen und Gefahrensymbole sind ggf. auf den Komponenten angezeigt.

## 2. BESCHREIBUNG (Abb. 1)

---

- 1 • Monitor
- 2 • Wandhalterung
- 3 • Modulare Stromversorgung
- 4 • Türsprechanlage und Regenschutz

### Allgemeines

Dieses Bildtelefon besteht aus einer Innen-Rücksprechanlage mit Bildschirm und einer Außenanlage mit Interphone und Kamera, sodass man mit dem an der Tür klingelnden Besucher sprechen und ihn sehen kann. Es ist einfach zu installieren, da für alle Funktionen nur 2 Kabel benötigt werden: Klingel, Videobild, Interphone, Steuerung des Türöffners und des Automatismus. Bitte lesen Sie diese Bedienungsanleitung aufmerksam durch, um das Produkt optimal nutzen zu können.

## 3. NOMENKLATUR

---

### a. Monitor (Abb. 2)

1. Lautsprecher zum Hören des Besuchers im Bereich der Türsprechanlage
2. Kapazitiver Farb-Touchscreen 7" (18 cm)
3. Für eine SD-Karte (max. 32 GB), nicht mitgeliefert (**BITTE VERWENDEN SIE KEINE MIKRO-SD-KARTE + ADAPTER**)
4. Mikrofon zum Kommunizieren mit dem Besucher im Bereich der Türsprechanlage
5. Anzeige Stromversorgung (konstant leuchtende blaue LED) und Nachrichten in Abwesenheit (LED blinkt in blau)
6. Taste ON/OFF Bildschirm
7. Einkerbung für Bügel
8. Klemme für modulare Stromversorgung 17VDC
9. Nicht demontierbare Klemme für den Anschluss der Kabel

### b. Türsprechanlage (Abb. 3)

1. IR-LED für eine bessere Sichtbarkeit in der Dämmerung (Leuchte mit dem bloßen Auge nicht erkennbar).
2. Objektiv C-MOS der Kamera (an der Rückseite der Türsprechanlage)
3. Lautsprecher, um den Wohnungseigentümer im Bereich des Monitors hören zu können
4. Klingelknopf: Wenn dieser Knopf gedrückt wird, ertönt der Klingelton im Inneren. Die Verbindung wird hergestellt zwischen dem Außenbereich (der Türsprechanlage) und dem Innenbereich (dem Monitor)
5. Beleuchtetes Namensschild (automatische Hintergrundbeleuchtung je nach Helligkeit der Umgebung). Zum Austausch des Etiketts des Namensschilds entnehmen Sie bitte vorsichtig den Plastikschutz mithilfe eines kleinen Schraubenziehers und schieben Sie das Namensschild heraus und hinein.
6. Mikrofon, um mit dem Wohnungseigentümer im Bereich des Monitors kommunizieren zu können
7. Befestigungsschraube
8. Löcher zur Anpassung des Objektivs der Kamera (an der Hinterseite der Türsprechanlage)
9. Nicht demontierbare Klemme für den Anschluss der Kabel
10. Dämmerungssensor (schaltet in der Dämmerung die IR-LEDs ein)

## 4. INSTALLATION

---

**Hinweis:** Sollten Sie Ihr Gerät vor der Einrichtung ausprobieren wollen, so sollten Sie darauf achten, dass sich dabei der Monitor und die Türsprechanlage nicht im gleichen Raum befinden, da die Gegensprechanlage ansonsten einen schrillen Ton von sich geben wird (der als Rückkopplung bekannte Larsen-Effekt).

### a. Installation der Türsprechanlage (Abb. 5)

1. Lösen Sie die Schraube unter die Türsprechanlage
2. Kippen Sie die Türsprechanlage nach vorn
3. Das Objektiv der Anlage muss bei einer Höhe von ca. 1,60 m platziert werden.
4. Eine Silikondichtung\* zwischen dem Regenschutz und der Mauer anbringen, um ein Eindringen von Wasser zu verhindern. \*Verwenden Sie kein Silikon auf der Basis von Essigsäure (riecht nach Essig).
5. Regenschutz mit Hilfe der Schrauben stabil befestigen (5).
6. Schließen Sie die Kabel gemäß dem Anschlussplan an (Abb. 6).
7. Setzen Sie die Türsprechanlage mit den Regenschutz ein.
8. Die Befestigungsschraube wieder anziehen



**Wichtig:** Setzen Sie die Kamera keiner direkten Sonneneinstrahlung oder einer reflektierenden Oberfläche aus.

**Hinweis:** Es wird empfohlen, die Kabel in einer Schutzhülle zu verlegen, um sie vor Stößen und Witterungen zu schützen.

### b. Installation des Monitors (Abb. 4)

1. Befestigen Sie die Wandhalterung (2) so, dass der Monitorbildschirm sich in ca. 1,60 m Höhe befindet.
2. Schließen Sie die 2 Kabel der Türsprechanlage und die 2 Stromkabel (Kap. 5.a) unter Beachtung des Anschlussplans an (Abb. 6 für eine Grundinstallation)
3. Platzieren Sie den Monitor an der Wandhalterung.
4. Schließen Sie die 230V~ Stromversorgung erst an dem modularen Adapter an (an einer Anlage, die den geltenden Vorschriften entspricht, für Frankreich NFC 15-100 für Frankreich), nachdem Sie die Türsprechanlage angeschlossen haben.

**Achten Sie beim Anschluss der Stromversorgung auf die Polarität**

### c. Installation der zusätzlichen Kamera (Option)

- Schließen Sie die Kabel gemäß dem Anschlussplan an (Abb. 6)
- Suchen Sie einen geeigneten Platz für die Installation der Kamera aus.
- Achten Sie darauf, dass kein Element die Installation stört.
- Befestigen Sie die Wandhalterung mit den mitgelieferten Schrauben
- Schrauben Sie die Kamera an der Halterung fest
- Richten Sie die Kamera in die gewünschte Richtung aus und ziehen Sie die seitliche Halterungsschraube fest
- Schließen Sie die Kamera an das Bildtelefon-System an

## 5. VERKABELUNG

---

Um Risiken durch Parasiten und Fehlfunktionen zu vermeiden, lassen Sie bitte kein Kabel Ihres Bildtelefons zusammen mit Stromkabeln in derselben Hülle verlaufen.



**Achtung:** Die Kabel dürfen auf keinen Fall verdoppelt werden, um die Kabelabmessungen zu erhöhen.

### a. Anschluss des Bildtelefons (Abb. 6)

**Zu verwendendes Kabel:**

- 2 Kabel 6 / 10<sup>tel</sup> bis zu 25 m
- 2 Kabel 1,5 mm<sup>2</sup> von 25 bis 100 m

1. Schließen Sie die Kabel ordnungsgemäß unter Beachtung des Schaltplans an (Abb. 6).
  2. Zum Anschluss der Kamera werden lediglich 2 Kabel für alle Funktionen benötigt: Klingel, Bildtelefon, Gegensprechanlage und Steuerung der Türöffnung (Türöffner und Automatismus).
- Klemme "1" des Bildschirms auf Klemme "1" der Türsprechanlage
  - Klemme "2" des Bildschirms auf Klemme "2" der Türsprechanlage

Wichtig:

- Schauen Sie bei der Verkabelung auf das Etikett, das auf der Rückseite des Monitors und hinten auf der Türsprechanlage klebt.

## b. Anschluss eines Türöffners oder eines Elektroschlusses

Direkt an den Klemmen 5 und 6 auf der Rückseite der Türsprechanlage anschließen (es ist keine Polarität zu beachten).

Bitte beachten sie, dass diese Funktion nur aktiv ist, wenn der Bildschirm eingeschaltet ist. Wenn die Steuerung betätigt wird, kann ein Brummen ertönen.

Wichtig: Der Türöffner oder das Elektroschloss, das Sie installieren, muss unbedingt wie alle EXTEL-Referenzmodelle mit einem mechanischen Speicher ausgestattet sein. Schauen Sie bei der Verkabelung auf die Rückseite der Türsprechanlage .

## c. Anschluss einer Tormotorisierung

Direkt an den Klemmen 3 und 4 auf der Rückseite der Türsprechanlage anschließen. Die Türsprechanlage verfügt über einen potenzialfreien Kontakt ohne Strom, der an den "Steuerungsdruckknopf" Ihres Automatismus angeschlossen wird.

Bitte beachten sie, dass diese Funktion nur aktiv ist, wenn der Bildschirm eingeschaltet ist. wenn die Steuerung betätigt wird, kann ein Brummen ertönen.

## d. Anschluss einer zusätzlichen Kamera

Zu verwendendes Kabel:

- 2 Kabel 6 /10tel bis zu 25 m
- 2 Kabel 1,5 mm<sup>2</sup> von 25 bis 100 m

1. Schließen Sie die Kabel ordnungsgemäß unter Beachtung des Schaltplans an (Abb. 6).
2. Zum Anschluss der Kamera ist es nicht erforderlich, auf Polarität zu achten.
3. Die Kabel der Türsprechanlage und die Kabel der Kamera sind gemeinsam anzuschließen.

# 6. NUTZUNG

## a. Allgemeines

Tippen Sie auf den Bildschirm, um ihn einzuschalten

Wenn der Monitor an das Stromnetz angeschlossen ist, muss der Startbildschirm erscheinen.

1. Datum im Format MM-TT-JJJJ
2. Uhrzeit
3. Reiter "Bildtelefon"
4. Reiter "Aufzeichnung über Gast"
5. Reiter "Einstellungen"



Die SD-Karte muss eingeführt werden, wenn der Monitor ausgeschaltet ist, ansonsten wird diese nicht erkannt.

## b. Reiter Einstellungen



1. Wählen Sie zwischen Fotoaufnahme (blaues Foto-Icon), Videoaufnahme (blaues Kamera-Icon) oder keinen von beiden (Icons für Foto und Video sind weiß), entweder für Besuch in Abwesenheit oder für den Überwachungsmodus
2. Wählen Sie die Dauer der Videoaufnahme bei einem Besuch in Abwesenheit oder im Überwachungsmodus aus (10s oder 20s oder 30s)
3. Wählen Sie die Anzahl der Fotos aus, die bei einem Besuch in Abwesenheit oder im Überwachungsmodus erstellt werden sollen (1 oder 3 oder 5 Fotos)
4. Piktogramm Energiesparmodus eingeschaltet
5. Auswahl einer Melodie (von 6)
6. Einstellen von Datum und Uhrzeit



7. Löschen aller Daten (Manuell oder automatisch erstellte Fotos und Videos)



8. Anzeigen des Status der SD-Karte und des angeschlossenen Speichers

## 8. Anzeigen des Status der SD-Karte und des internen Speichers



## 9. Werkseinstellungen wiederherstellen



## 10. Aktueller Reiter (Piktogramm, keine Funktion)

## 11. Zurückkehren zur Startseite

## c. Reiter Bildtelefon



1. Bild des Außenbereichs (Überwachung)

2. Taste Konversation starten/beenden, dann Rückkehr zum Startbildschirm. Ist grün eingekreist, wenn ein Gespräch besteht

3. Steuertaste des Türöffners. Ist grün eingekreist, wenn die Steuerung betätigt wird

4. Steuertaste des elektronischen Türschlosses oder Türöffners. Ist grün eingekreist, wenn die Steuerung betätigt wird

5. Icon, das anzeigt, von wo die angezeigten Bilder stammen; drücken Sie das Icon, um von der Türsprechanlage zur Kamera und umgekehrt zu schwenken



6. Einstellungen von Kontrast, Helligkeit und Klingellautstärke









7. Aktueller Speicherort (SD-Karte oder interner Speicher), hier SD-Karte.

8. Auswahl Foto/Aufzeichnung bei einem Besuch in Abwesenheit oder im Überwachungsmodus Das Icon stellt einen Fotoapparat dar, wenn Fotoaufnahme ausgewählt ist. Es stellt eine Videokamera dar, wenn Videoaufzeichnung ausgewählt ist.

9. Zurückkehren zur Startseite

## Verwendung der Grundfunktionen des Bildtelefons

- Wenn der Knopf auf der Türsprechanlage gedrückt wird, ertönt ein akustisches Signal und der Monitor schaltet sich ein. Sie haben bis zu 30s, um auf das Klingeln zu reagieren. Wenn Sie nach den 30s nicht reagiert haben, wird dem Benutzer eine Nachricht über Besuch in Abwesenheit hinterlassen, wenn diese Funktion aktiviert wurde (siehe Kapitel "Besuch in Abwesenheit") Sobald der Besucher erkannt wurde, können Sie auf die Taste  drücken, um mit ihm zu kommunizieren Ein einmaliges Drücken der Taste reicht aus, um mit dem Besucher in Kontakt zu treten.
- Nach 120s wird das Gespräch unterbrochen und der Bildschirm schaltet auf den Startbildschirm. Wenn das Gespräch vor Ablauf der 120s beendet wird, drücken Sie auf die Taste , um das Gespräch zu beenden. Der Bildschirm schaltet zum Startbildschirm.
- Um das Bild wieder zu aktivieren, drücken Sie auf die Taste  auf dem Startbildschirm. Drücken Sie dann auf die Taste , um das Gespräch erneut für 120s zu starten.
- Betätigen Sie das elektrische Türschloss oder den Türöffner, indem Sie auf die Taste  drücken
- Betätigen Sie die Torautomatik, indem Sie auf die Taste  drücken

## Besuch in Abwesenheit

Wenn der Knopf auf der Türsprechanlage gedrückt wird, ertönt ein akustisches Signal und der Monitor schaltet sich ein. Sie haben bis zu 30s, um auf das Klingeln zu reagieren. Wenn Sie nach den 30s nicht reagiert haben, wird auf dem Monitor eine Nachricht über Besuch in Abwesenheit hinterlassen, wenn diese Funktion aktiviert wurde.

- Sie können auswählen, dass bei einem Besuch in Abwesenheit ein Foto aufgenommen werden soll (siehe Abschnitt "Reiter Einstellungen"). In diesem Fall wird eine bestimmte Anzahl Fotos aufgenommen, die der Anzahl an Fotos entspricht, die Sie ausgewählt haben. Diese Fotos werden im internen Speicher der Kamera gespeichert, wenn keine SD-Karte eingeführt wurde. Ansonsten werden sie auf der SD-Karte gespeichert.
- Sie können ebenso auswählen, dass bei einem Besuch in Abwesenheit Videos aufgezeichnet werden sollen (siehe Abschnitt "Reiter Einstellungen"). In diesem Fall wird ein Video aufgezeichnet (10, 20, 30s je nach ausgewählter Einstellung) Dieses wird im internen Speicher der Kamera gespeichert, wenn keine SD-Karte eingeführt wurde. Ansonsten werden sie auf der SD-Karte gespeichert.
- Bei aktivierter Nachricht über Besuch in Abwesenheit wird ein grünes Band mit einem Umschlag auf dem Startbildschirm angezeigt. Die neben dem Umschlag angezeigte Nummer steht für die Anzahl der Besuche in Abwesenheit. Des Weiteren blinkt die blaue LED unter dem Bildschirm, wodurch sie als optisches Signal dient, wenn der Bildschirm im Stand-By-Modus ist.



Drücken Sie auf das grüne Band, um zu den Nachrichten zu gelangen (Fotos oder Videos). Wenn diese Dateien angesehen wurden, verschwindet die Abwesenheitsnachricht und die blaue LED hört auf zu blinken.

### Bildschirm auf Stand-By schalten

Wenn der Bildschirm in Stand-By versetzt wird, wird er in "Ruhezustand" versetzt, um Energie zu sparen und die Lebensdauer des Bildschirms zu verlängern. Dies kann manuell oder automatisch erfolgen. Bei einer Betätigung der Klingeltaste von außen wird der Bildschirm automatisch wieder eingeschaltet und schaltet direkt zum Fenster Bildtelefon, also auf Bilder des Besuchers.

### Manueller Stand-By

Drücken Sie auf die Taste oben rechts am Monitor (6 Ab.2), um den Bildschirm in Stand-By-Modus zu versetzen. Drücken Sie erneut, um den Bildschirm einzuschalten oder tippen Sie den Bildschirm an.

### Automatischer Stand-By

Die Funktion "Energie sparen" ist immer aktiviert, damit dieses System mit Ereignisspeicher nicht unnötig Energie verbraucht

- Wenn der Bildschirm länger als 35 Sekunden die Seite Einstellungen oder die Seite Multimedia anzeigt, schaltet er automatisch auf die Startseite zurück
- Wenn der Bildschirm die Startseite anzeigt, schaltet er automatisch nach 10 Sekunden in den Stand-By-Modus.
- Um den Stand-By-Modus zu beenden, brauchen Sie nur den Bildschirm antippen oder die Taste oben rechts am Monitor zu drücken.

### d. Reiter Aufzeichnung über Gast



1. Aktueller Reiter (Piktogramm, keine Funktion)
2. Zugang zu Bildern (blaues Icon = ausgewähltes Verzeichnis)
3. Zugang zu Videos (ausgegrautes Icon = nicht ausgewähltes Verzeichnis)
4. Verzeichnis der Dateien, die bei einem Besuch in Abwesenheit automatisch aufgezeichnet wurden
5. Verzeichnis der Dateien, die bei einer Überwachung manuell aufgenommen wurden UND Dateien, die von einem externen Ort über die SD-Karte importiert wurden.



Anmerkung: Kompatibilität spielt keine Rolle, da Sie extern exportierte Videodatei auf LEVO nicht wiedergeben können.

6. Foto der ausgewählten Datei, drücken Sie darauf, um es als Vollbild anzuzeigen

Fahren Sie mit dem Finger von rechts nach links, um zum nächsten Foto überzugehen

7. Drücken Sie hier, um die Dateien vom internen Speicher auf die SD-Karte zu verschieben



8. Drücken Sie hier, um den gesamten gewählten Ordner zu löschen

9. Die im aktuellen Ordner verfügbaren Dateien

10. Drücken Sie hier, um zu den nächsten Dateien zu wechseln. Drücken Sie auf das rote Kreuz, um individuell zu löschen.

11. Zurückkehren zur Startseite

## 7. TECHNISCHE EIGENSCHAFTEN

### Monitor (Art.: MN LEVO)

- Referenz: 810216
- Stromversorgung: 17V
- Bildschirm: 7" (18cm)
- Auflösung: 800 (H) × 480(V)
- Maße (mm) : 216 (L) X 152,8 (B) x 13,3 (H) mm
- Verfügbarer interner Speicher: 90 MB
- 1 Foto = ca. 600 KB
- 10s Film = ca. 3 MB

### Stromversorgung (MODULO B)

Adapter 100-240 V~, 50/60Hz; 17V, 1,5A

### Türsprechanlage (Art.: PL LEVO)

- Referenz: 820216
- Kamera C-MOS Farbe: ¼ Zoll 700 TVL
- Aufnahmewinkel: 102° H 75° V
- Schwenkbares Objektiv
- Sensibilität: 0,5 Lux (mit IR-LED)
- Betriebstemperatur (ungefähr): -15 °C bis +50 °C
- Schutzklasse: IP44
- Abmessungen mit Regenschutz (mm): 186 (L) X 100 (B) x 45 (T) mm

## Zusätzliche Kamea (Art.: CAM LEVO)

- Referenz: 720219
- Kamera C-MOS Farbe: ¼ Zoll 700 TVL
- Aufnahmewinkel: 92 H 68 V
- Sensibilität: 0,5 Lux (mit IR-LED)
- Betriebstemperatur (ungefähr): - 15 °C bis + 50 °C
- Schutzklasse: IP65

## 8.OPTIONEN

- Alle elektrischen Extel-Verschlussklappen
- Alle Extel-Elektroschlösser
- Alle Extel-Motorisierungen
- Die zusätzliche Kamera CAM LEVO

## 9. TECHNISCHE UNTERSTÜTZUNG - GARANTIE

Störung	Ursache	Lösungen
• Der Monitor lässt sich nicht einschalten	• Der Monitor wird nicht mit Strom versorgt	• Überprüfen Sie, dass bei der Stromversorgung die Polarität korrekt ist.
• Schlechtes Bild und/oder Ton	• Umgebung • Anlage oder Störung	• Überprüfen Sie, ob die verwendeten Kabel die richtige Stärke haben und, ob die Verbindungskabel mit dem Bildtelefon nicht in derselben Kabelhülle verlaufen, wie die 230V-Kabel. • Wie empfohlen, die ordnungsgemäße Funktion Ihres Produkts in einem Test über eine kurze Distanz zu überprüfen
• Bild zu hell	• Position der Kamera	• Setzen Sie das Kameraobjektiv nicht direkter Sonneneinstrahlung oder einer reflektierenden Oberfläche aus. • Zurücksetzen der Einstellungen
• Die SD-Karte wird nicht erkannt	• Ordner werden nicht angelegt	• BEIM 1. Einführen muss unbedingt für 5 Sekunden die Stromzufuhr unterbrochen werden
• Bild ist nicht lesbar oder eingefroren	• Kabel nicht angeschlossen (im Freien) oder Kamera ist nicht angeschlossen	• Verbindungen überprüfen

Bei Bedarf steht Ihnen unser Fachpersonal zur Verfügung:

Die aktuelle Version der Anleitung ist als Download in Farbe hier erhältlich: [www.cfi-extel.com](http://www.cfi-extel.com)

## GARANTIEBEDINGUNGEN

Auf dieses Gerät gibt es eine Garantie, die Teile und Arbeitskräfte werden in unseren Werkstätten bereitgestellt. Von der Garantie nicht abgedeckt sind: Verbrauchsgegenstände (Batterien, Akkus etc.) und Schäden infolge von unsachgemäßer Nutzung, Fremdeingriffen, Beschädigungen durch Aufprall oder elektrischen Schlag, Herunterfallen oder Witterungen.

- Öffnen Sie das Gerät nicht, da dies zum Verfall der Garantie führt.
- Wenn Sie das Gerät an den Kundendienst zurückschicken müssen, schützen Sie den Bildschirm vor Kratzern.
- Nur mit einem sanften Tuch reinigen, keine Lösungsmittel verwenden. Durch Demontage der Teile erlischt die Garantie. Vor der Reinigung den Stecker ziehen oder die Spannung vom Gerät nehmen.

 **Achtung:** Verwenden Sie keine Reinigungsmittel oder Essenzen, die Carbonsäure, Alkohol o. ä. enthalten. Sie könnten damit Ihr Gerät beschädigen und außerdem sind die Dämpfe gesundheitsschädlich und explosiv. Auch dürfen für die Reinigung keine Werkzeuge verwendet werden, die Strom leiten können (Metallbürste, spitze Werkzeuge u.ä.).

**Der Kassenbeleg bzw. die Rechnung belegen das Kaufdatum.**

## 10. SICHERHEITSMASSNAHMEN:

Schäden infolge einer Nichteinhaltung des Handbuchs führen zu einem Verfall der Garantie. Wir haften nicht für daraus entstehende Schäden!

Wir haften nicht für Sach- oder Personenschäden, die infolge einer unsachgemäßen Nutzung oder Nichteinhaltung der Sicherheitsvorschriften entstanden sind.

Dieses Produkt wurde unter strenger Einhaltung der Sicherheitsvorschriften hergestellt. Um diesen Status zu erhalten und eine bestmögliche Nutzung des Produkts zu ermöglichen, muss der Bediener die Vorgaben und Sicherheitshinweise in diesem Handbuch einhalten.

-  Dieses Symbol zeigt an, dass die Gefahr eines elektrischen Schocks oder eines Kurzschlusses besteht.
- Dieses Produkt darf nur innerhalb der folgenden Spannungsgrenzen verwendet werden: 100-240 Volt und 50-60 Hertz. Versuchen Sie niemals, dieses Gerät bei einer anderen Spannung zu verwenden.
  - Achten Sie darauf, dass alle elektrischen Anschlüsse des Systems den Nutzungshinweisen entsprechen.
  - Vergewissern Sie sich in den Geschäftsgebäuden, dass die Regeln zur Unfallverhütung für elektrische Anlagen eingehalten werden.
  - In Schulen, Ausbildungsstätten, Werkstätten etc. muss qualifiziertes Personal anwesend sein, um die Funktion der elektronischen Geräte zu überwachen.
  - Beachten Sie die Nutzungshinweise für die anderen mit dem Gerät verbundenen Systeme.
  - Bitte wenden Sie sich an eine erfahrene Person, wenn Sie Zweifel hinsichtlich der Funktion oder der Sicherheit der Geräte haben.
  - Den Stecker der Geräte niemals mit feuchten Händen einstecken oder herausziehen.
  - Vergewissern Sie sich bei der Installation dieses Produkts, dass die Stromkabel nicht beschädigt werden können.
  - Tauschen Sie beschädigte Stromkabel niemals selbst aus! Entnehmen Sie sie und übergeben Sie das Gerät an eine erfahrene Person.



### ACHTUNG

Weist den Nutzer in den Begleitdokumenten zum Gerät auf wichtige Hinweise zur Nutzung und Wartung (Reparatur) hin.



Weist den Nutzer darauf hin, dass "gefährliche Spannung" vorhanden ist, die nicht durch Isolierungen im Inneren des Produktgehäuses verbleibt, und die ausreichend stark ist, dass für Personen das Risiko eines Stromschlags besteht.



**FR** - Ne jetez pas les piles et les appareils hors d'usage avec les ordures ménagères. Les substances dangereuses qu'ils sont susceptibles de contenir peuvent nuire à la santé et à l'environnement. Faites reprendre ces appareils par votre distributeur ou utilisez les moyens de collecte sélective mise à votre disposition par votre commune.

**I** - Non gettare le pile e le apparecchiature fuori uso insieme ai rifiuti domestici. Le sostanze dannose contenute in esse possono nuocere alla salute dell'ambiente. Restituire questo materiale al distributore o utilizzare la raccolta differenziata organizzata dal comune.

**E** - No tire las pilas ni los aparatos inservibles con los residuos domésticos, ya que las sustancias peligrosas que puedan contener pueden perjudicar la salud y al medio ambiente. Pídale a su distribuidor que los recupere o utilice los medios de recogida selectiva puestos a su disposición por el ayuntamiento.

**P** - Não junte as pilhas nem os aparelhos que já não se usam com o lixo caseiro. As substâncias perigosas que ambos podem conter podem ser prejudiciais para a saúde e para o ambiente. Entregue esses aparelhos ao seu lixeiro ou recorra aos meios de recolha selectiva ao seu dispor.

**NL** - De lege batterijen en oude apparaten niet met het huisvuil meegeven: deze kunnen gevaarlijke stoffen bevatten die de gezondheid en het milieu schaden. De oude apparaten door uw distributeur laten innemen of de gescheiden vuilinzameling van uw gemeente gebruiken.

**GB** - Don't throw batteries or out of order products with the household waste (garbage). The dangerous substances that they are likely to include may harm health or the environment. Make your retailer take back these products or use the selective collect of garbage proposed by your city.

**D** - Verbrauchte Batterien und nicht mehr benutzte Geräte sind Sondermüll. Sie enthalten möglicherweise gesundheits- und umweltschädliche Substanzen. Geben Sie alte Geräte zur fachgerechten Entsorgung beim Gerätehändler ab bzw. benutzen Sie die örtlichen Recyclinghöfe.





# Extel

- **France** : Hotline : 0 892 350 069 (0,337€ ttc/min)
- **Italia** : Assistenza Tecnica : +39 02 96488273  
assistenza@cfi-extel.com
- **España** :Asistencia técnica : 902 109 819  
sat-hotline@cfi-extel.com

Printed in P.R.C.

Découvrez nos produits sur : [www.cfi-extel.com](http://www.cfi-extel.com),  & 

