

Small doorguard control

KIT MINI ALARME DE PORTE/ FENÊTRE

Ref.100022

FR



SANS FIL



POUR PORTE
ET FENÊTRE



4 ZONES



120 dB

SIRÈNE
INTÉGRÉE



FONCTIONNE
À PILES



FRÉQUENCE
433Mhz

A - CONSIGNES DE SÉCURITÉ

1 - PRÉCAUTIONS D'UTILISATION

- Ne pas laisser les enfants manipuler le produit.
- Ne pas placer de liquide ou de récipient d'eau au-dessus de l'appareil.
- Ne pas installer à proximité de produits chimiques acides, d'ammoniaque ou d'une source d'émission de gaz toxiques.
- Ne pas installer le produit en extérieur ou sur des surfaces instables ou près d'appareil émettant des champs magnétiques.
- Ne pas installer dans des conditions de températures extrêmes.
- Usage intérieur uniquement

2 - ENTRETIEN ET NETTOYAGE

- Avant tout entretien, veuillez retirer les piles du produit.
- Ne pas nettoyer le produit avec des substances abrasives ou corrosives.
- Utiliser un simple chiffon doux légèrement humidifié.
- Ne pas vaporiser à l'aide d'un aérosol, cela pourrait endommager l'intérieur du produit.

3 - RECYCLAGE



Il est interdit de jeter les piles usagées dans une poubelle ordinaire. Des piles/accus contenant des substances nocives sont marqués des symboles figurant ci-contre qui renvoient à l'interdiction de les jeter dans une poubelle ordinaire. Les désignations des métaux lourds correspondants sont les suivants : Cd= cadmium, Hg= mercure, Pb= plomb. Vous pouvez restituer ces piles/accus usagés auprès des déchetteries communales (centres de tri de matériaux recyclables) qui sont dans l'obligation de les récupérer. Ne laissez pas les piles/piles boutons/accus à la portée des enfants, conservez les dans un endroit qui leur est inaccessible. Il y a risque qu'elles soient avalées par des enfants ou des animaux domestiques. Danger de mort! Si cela devait arriver malgré tout, consultez immédiatement un médecin ou rendez-vous à l'hôpital. Faites attention de ne pas court-circuiter les piles, ni les jeter dans le feu, ni les recharger. Il y a risque d'explosion !



Ce logo signifie qu'il ne faut pas jeter les appareils hors d'usage avec les ordures ménagères. Les substances dangereuses qu'ils contiennent peuvent nuire à la santé et à l'environnement. Faites reprendre ces appareils par votre distributeur ou utilisez les moyens de collecte sélective mis à votre disposition par votre commune.



Pour en savoir plus :

www.quefairedemesdechets.fr

1 - CONTENU DU KIT

1 x1

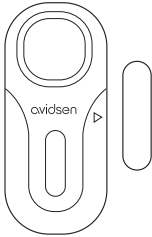

2 x2



3 x1



4 x1

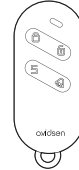

5 x1





1	Détecteur d'ouverture de porte/fenêtre
2	2 piles x AAA
3	Kit d'adhésif double face
4	1 télécommande
5	Pile CR2032

2 - DÉTECTEUR D'OUVERTURE DE PORTE

- Lorsqu'elle est armée, la mini-alarme se déclenche immédiatement à l'ouverture de la porte.
- Faible consommation en veille <150uA
- 4 zones d'alarme

3 - INSTRUCTIONS D'UTILISATION



3.1 - MISE SOUS TENSION/HORS TENSION

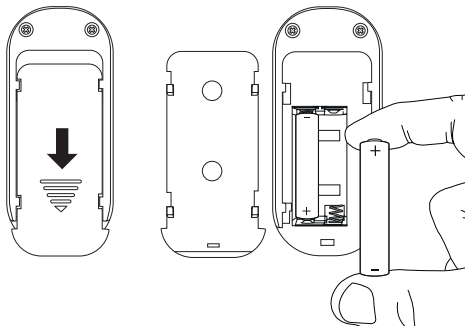

Installez les 2 piles AAA dans le logement à l'arrière du produit. Pressez 4 secondes sur le bouton . L'appareil émet un «bip» et les LEDs rouge s'allument pour indiquer que l'appareil est allumé. Pour éteindre l'appareil, pressez 4 secondes sur le bouton , l'appareil émettra un bip long et les LEDs rouge s'éteignent les unes après les autres.



3.2 - ARMEMENT/DÉSARMEMENT

Le mode par défaut est le mode **désarmé**.

Appuyez brièvement sur le bouton   de l'appareil ou le bouton  de la télécommande pour passer de l'état de désarmé à l'état d'**armé**. Les quatre voyants rouges de l'appareil clignoteront une fois et le produit émettra un bip sonore.

Appuyez brièvement sur le bouton   de l'appareil ou le bouton  de la télécommande pour **désarmer** la mini-alarme. Lorsque la mini-alarme est désarmée, le dispositif émet deux «bips» et les quatre voyants rouges clignotent deux fois pour indiquer qu'elle a été désarmée.

Lorsque le produit est armé : lorsque la porte est ouverte (le dispositif est séparé de la bande magnétique), l'alarme est déclenchée immédiatement.

Lorsque le produit est désarmé : Lorsque la porte est ouverte (le dispositif est séparé de la bande magnétique), il ne réagit pas.

Veillez trouver dans la partie « *Paramétrage des modes et zones* » plus de détail concernant le fonctionnement du produit.

B - DESCRIPTION DU PRODUIT

3.3 - AJOUTER/SUPPRIMER DES TÉLÉCOMMANDES (TÉLÉCOMMANDE COMPRISE DANS LES KITS REF 100021, REF: 100022 ET REF : 100032)

Pour rentrer dans le **mode appairage**, veuillez appuyer sur la touche  pendant 3 secondes. Les quatre voyants rouges de la mini-alarme s'allument fixes pendant 20 secondes. Sans action la mini alarme sortira de son mode de programmation automatiquement.

3.3.1 AJOUT :

Appuyez sur n'importe quelle touche de la télécommande, pour l'appairer avec le système.

- Si tous les voyants clignotent deux fois, la mini alarme « bip » deux fois. **Cela signifie que l'appairage est réussi**
- Si tous les voyants clignotent une fois, la mini alarme émet un « bip ». **Cela signifie que la télécommande est déjà appairée.**

3.3.2 SUPPRESSION :

Lorsque vous êtes en mode appairage, il vous suffit d'appuyer longtemps sur la touche .

Les témoins lumineux de la mini-alarme clignoteront cinq fois et elle émettra 5 « bip ». **Cela signifie que toutes les télécommandes sont supprimées de la mémoire du produit.**



3.3.3 SORTIR DU MODE APPAIRAGE :

Lorsque vous appuyez plusieurs fois brièvement sur le bouton  jusqu'à l'extinction des 4 leds ou lorsque vous attendez 20 secondes sans réaliser aucune opération, la mini-alarme quittera le mode d'appairage.

Remarque : L'appareil peut appairer à un maximum de 20 télécommandes.

3.4 PARAMÉTRAGE DES MODES ET ZONES

Il existe deux types de mode de fonctionnement : le **mode normal et le mode zone**.



Appuyez sur les boutons  et  en même temps pendant trois secondes pour passer d'un mode à l'autre.

- **Mode normal** : Les 4 voyants s'allument brièvement
- **Mode Zone** : les deux voyants du haut s'allument brièvement

3.4.1 MODE NORMAL



Lorsque vous appuyez brièvement sur le bouton  vous avez le choix entre deux modes de fonctionnement : le **mode carillon et le mode alarme**.

MODE CARILLON

Si vous choisissez le mode carillon et que vous appuyez brièvement sur le bouton  de l'appareil ou le bouton  de la télécommande pour passer de l'état désactivé à l'état activé.

- **Lorsque le produit est activé** : lorsque la porte est ouverte (le dispositif est séparé de la bande magnétique), le carillon se déclenche immédiatement.
- **Lorsque le produit est désactivé** : Lorsque la porte est ouverte (le dispositif est séparé de la bande magnétique), il ne réagit pas.

MODE ALARME

Si vous choisissez le mode alarme et que vous appuyez brièvement sur le bouton  de l'appareil ou le bouton  de la télécommande pour passer de l'état désactivé à l'état activé.

- **Lorsque le produit est activé** : lorsque la porte est ouverte (le dispositif est séparé de la bande magnétique), l'alarme se déclenche immédiatement.
- **Lorsque le produit est désactivé** : Lorsque la porte est ouverte (le dispositif est séparé de la bande magnétique), il ne réagit pas.

3.4.2 MODE ZONE

Note : Les seuls accessoires compatibles avec ce mode sont :

- Le détecteur PIR du produit 100021, 100027
- Le détecteur d'ouverture de porte du produit 100021, 100030

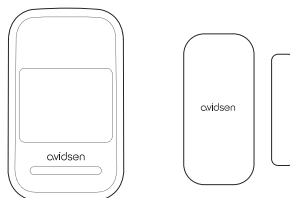

B - DESCRIPTION DU PRODUIT

Note 2 : Un accessoire peut être affecté qu'à une seule zone à la fois.



Note 3 : Si votre accessoire ne fonctionne pas correctement ; Votre accessoire peut être déjà associé à une autre zone.

Quand le mode de défense indépendante est active la répartition des zones sont les suivants :

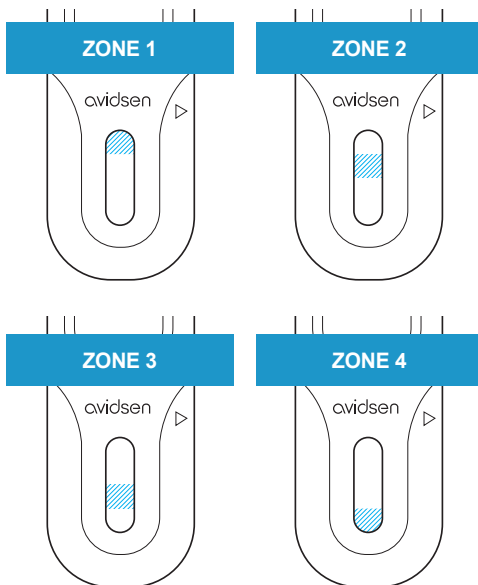
- **La zone 1 et 2 seront des zones NORMALES.** Lorsqu'un accessoire a été déclenché et que la mini-alarme est armée. La mini-alarme déclenche la sirène.
- **La zone 3 sera une zone CARILLON.** Quel que soit l'état d'armement ou de désarmement de la mini-alarme, lorsqu'un accessoire de cette zone est déclenché, une alarme de bienvenue (deux tons) est émise.
- **La zone 4 sera une Zone d'URGENCE.** Quel que soit l'état d'armement ou de désarmement de la mini-alarme, lorsqu'un accessoire est déclenché, la sirène se déclenchera.



3.5 AJOUTER/SUPPRIMER DES ACCESSOIRES (ACCESSOIRES COMPRIS DANS LE KIT REF : 100021)

Pour rentrer dans le **mode appairage**, veuillez appuyez sur la touche   pendant 3 secondes. Les quatre voyants rouges de la mini-alarme s'allument fixes pendant 20 secondes. Sans action, la mini alarme sortira de son mode de programmation automatiquement.

3.5.1 AJOUT :

Vous pouvez appairer le détecteur d'ouverture (produit qui ne possède pas de sirène) et le détecteur PIR du kit ref 100021 sur ce produit.

Ces accessoires peuvent être installés à l'une des 4 zones.

Pour entrer dans la zone 1, veuillez appuyer brièvement sur la touche  , pour changer de zone appuyez sur la touche  .

L'ordre des zones est :

- Zone 1- La voyant 1 s'allume ;
- Zone 2- La voyant 2 s'allume ;
- Zone 3- La voyant 3 s'allume ;
- Zone 4- La voyant 4 s'allume.

Afin d'ajouter un détecteur, il vous suffit de déclencher une détection d'ouverture de porte (écartez l'aimant du détecteur) ou d'une personne (passez votre main devant le PIR).

Cas 1 : Le voyant de la zone clignotent deux fois, l'hôte « bip » deux fois signifie que **l'appairage est réussi**



Cas 2 : Le voyant de la zone clignotent une fois, l'hôte émet un « bip » signifie que **le détecteur est déjà appairé.**



Cas 3 : Le voyant de la zone clignotent quatre fois, l'hôte émet trois « bips », ce qui signifie que **l'on a atteint la limite de 10 détecteurs.**

3.5.2 SUPPRESSION DES ACCESSOIRES D'UNE ZONE :

Pour supprimer les accessoires d'une zone, il vous faut entrer dans le mode d'appairage avec appui de 3 secondes sur la touche  . Les quatre voyants rouges de la mini-alarme s'allument fixe pendant 20 secondes.

B - DESCRIPTION DU PRODUIT

Ensuite, pour entrer dans la zone 1, veuillez appuyer brièvement sur la touche   et pour changer de zone appuyez sur la touche  .

Une fois que vous êtes sur la zone désirée, il vous suffit d'appuyer longtemps sur la touche  .

Les témoins lumineux de la mini-alarme clignoteront cinq fois et elle émettra 5 « bips ». Cela signifie que tous les accessoires sont supprimés de la zone.

3.5.3 SORTIR DU MODE APPAIRAGE :

Lorsque vous appuyez plusieurs fois brièvement sur le bouton  jusqu'à l'extinction des 4 leds ou lorsque vous attendez 20 secondes sans réaliser aucune opération, la mini-alarme quittera le mode appairage.

Remarque : L'appareil peut appairer à un maximum de 40 accessoires (max 10 accessoires par zone).

3.6 FONCTIONNEMENT DE LA TÉLÉCOMMANDE

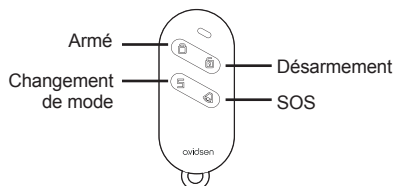

ARMÉE : Lorsque que vous appuyez sur cette touche, la mini-alarme s'arme immédiatement.

DESARMEMENT : Lorsque que vous appuyez sur cette touche, la mini-alarme se désarme immédiatement

CHANGEMENT DE MODE : Lorsque vous appuyez sur cette touche le produit va passer du mode « Alarme » au mode « Carillon ». Dans le mode « Carillon » lors d'une détection, la mini alarme va émettre une double tonalité.

SOS : appuyez sur cette touche pour déclencher immédiatement l'alarme. Lorsque la télécommande déclenche l'alarme SOS, les 4 voyants lumineux clignotent.

3.7 MAINTENANCE DE LA TÉLÉCOMMANDE

Une pile CR2032 est déjà installée dans votre télécommande.

Dans le cas où la pile ne fonctionne plus. Veuillez-vous munir d'un tournevis et d'une nouvelle pile CR2032. Dévissez la vis à l'arrière de la télécommande, ouvrez le produit et dévissez la vis au centre de la carte électronique. Pour finir, il vous suffit de changer l'ancienne pile par la nouvelle.

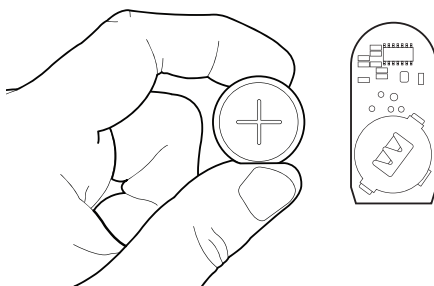
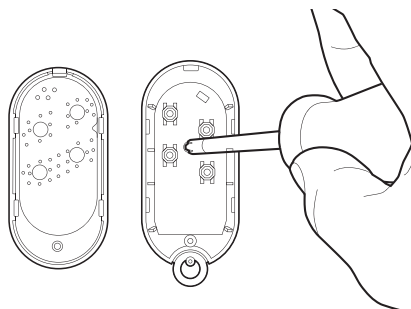
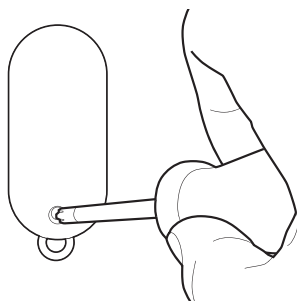

1- MÉTHODE D'INSTALLATION

Tout d'abord, bien nettoyer le futur support du produit. Collez le détecteur fermement avec de l'adhésif double face.

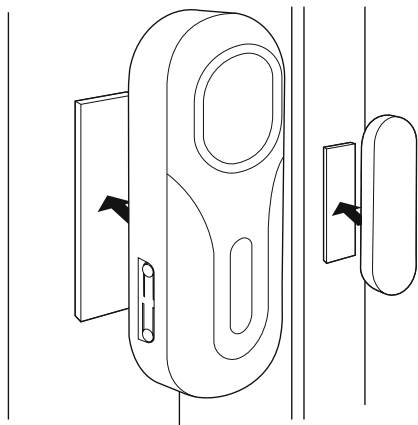

- La distance de séparation entre la mini-alarme et l'aimant ne doit pas excéder les 10 mm.

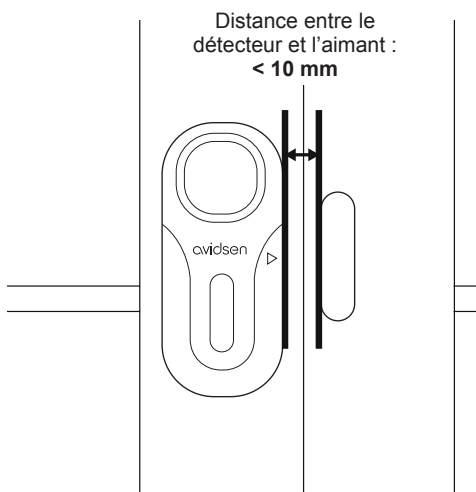

Faites attention aux points suivants :

- L'appareil et la bande magnétique doivent être installés séparément, c'est-à-dire que la mini-alarme est installée sur le cadre fixe de la porte ou de la fenêtre, et la bande magnétique doit être installée sur la porte ou la fenêtre.
- Sur l'aimant et sur la mini-alarme, il y a des petits triangles, veuillez positionner ces triangles l'un en face de l'autre.

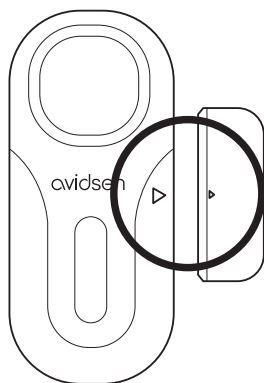

2 - REMISE À ZÉRO DU PRODUIT

Lors de la remise à zéro, le produit va supprimer de sa mémoire toutes les télécommandes et accessoires.

Pour remettre à zéro le produit, il vous faut retirer une pile du produit. Ensuite, veuillez presser, en même temps, le bouton et . Introduisez la pile tout en gardant votre doigt appuyé sur les boutons et .

Le produit va bipper rapidement plusieurs fois.

DÉTECTEUR D'OUVERTURE

Tension de fonctionnement	Détecteur : 3V (2 piles AAA) Télécommande : 3V CR2032
Courant de veille	<150uA
Fréquence sans fil	433.92MHZ - max EIRP: 10 dBm
Volume de l'alarme	120dB
Dimensions	Détecteur : 97mm x 43mm x 22mm Télécommande : 67mmx32mmx13mm
Température de fonctionnement	-10 °C à 60 °C

TÉLÉCOMMANDE

Alimentation	3V - CR2032
Consommation durant l'appui	<16mA
Consommation moyenne	<1uA
Radio	433.92MHZ - max EIRP: 10 dBm
Dimensions	67 mm x 32 mm x 13 mm
Température de fonctionnement	-10 °C à 60 °C

2 - GARANTIE

Ce produit est garanti 2 ans, pièces et main d'œuvre, à compter de la date d'achat. Il est impératif de garder une preuve d'achat durant toute cette période de garantie.

La garantie ne couvre pas les dommages causés par négligence, par chocs et accidents. Aucun des éléments de ce produit ne doit être ouvert ou réparé par des personnes étrangères à la société Avidsen. Toute intervention sur l'appareil annulera la garantie.

Avidsen s'engage à disposer d'un stock de pièces détachées sur ce produit pendant la période de garantie contractuelle.

3 - PROLONGEZ L'EXPÉRIENCE

Retrouvez sur www.maisonic.com et chez nos revendeurs habituels une gamme complète de pièces détachées, d'accessoires compatibles et de solutions intelligentes pour enrichir votre écosystème connecté. Donnez une nouvelle dimension à votre installation en améliorant ses performances et sa longévité, tout en imaginant une maison toujours plus pratique, plus sûre et plus connectée. Des produits parfaitement compatibles, conçus pour répondre aux exigences d'un habitat moderne, performant et durable. Avec **Maisonic** et le réseau **Avidsen**, votre installation évolue sans limite.

4 - DECLARATION UE DE CONFORMITE

Avidsen déclare sous son entière responsabilité que l'équipement désigné ci-dessous :

AVIDSEN SMALL DOORGUARD CONTROL référence 100022 est conforme à la directive RED 2014/53/UE et que sa conformité a été selon les normes applicables en vigueur :

EN 62479: 2010

EN IEC 62368-1:2020+A11:2020

ETSI EN 301 489-1 V2.2.3: 2019

ETSI EN 301 489-3 V2.3.2: 2023

ETSI EN 300 220-1 V3.1.1: 2017

ETSI EN 300 220-2 V3.2.1: 2018

A Tours le 26/01/2026

Alexandre Chaverot, président





aidsen

Aidsen
19 avenue Marcel Dassault - ZAC des Deux Lions
37200 Tours - France