

avidсен

3
AÑOS

GARANTÍA

HomeCam Dual 2 3 MP CÁMARA IP WIFI MOTORIZADA

Ref. 127179



www.avidсен.com

PRECAUCIONES DE USO

- La cámara no debe instalarse en un sitio donde el filtro del objetivo se pueda rayar o ensuciar.
- No se debe exponer el objetivo a la luz directa del sol ni a ninguna fuente luminosa.
- No deben acumularse varios ladrones ni cables alargadores.
- No debe instalarse cerca de productos químicos ácidos, amoniaco o una fuente que emita gases tóxicos.
- La instalación y el uso de la cámara deben cumplir con la legislación local.
- Los motores no deben moverse a mano.

MANTENIMIENTO Y LIMPIEZA

- Antes de cualquier mantenimiento, el producto debe desconectarse de la red eléctrica.
- El producto no debe limpiarse con sustancias abrasivas ni corrosivas.
- Use un simple trapo suave ligeramente humedecido.
- No debe vaporizarse ningún aerosol, ya que podría dañar el interior del producto.

RECICLAJE



Este logotipo significa que no se deben tirar aparatos inservibles con los residuos domésticos. Las sustancias peligrosas que pueden contener pueden perjudicar a la salud o al medio ambiente. Entregue estos aparatos a su distribuidor o utilice los servicios municipales de recogida selectiva.



1 - CONTENIDO DEL KIT

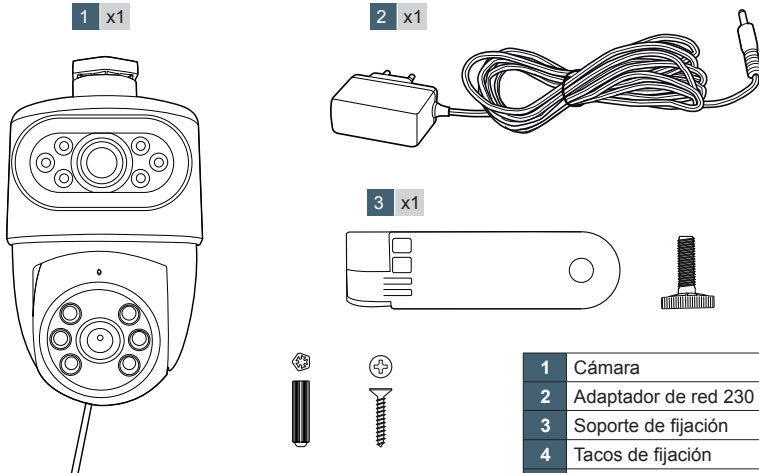

1	Cámara
2	Adaptador de red 230 V ca/12 V cc
3	Soporte de fijación
4	Tacos de fijación
5	Tornillos de fijación

2 - CÁMARA

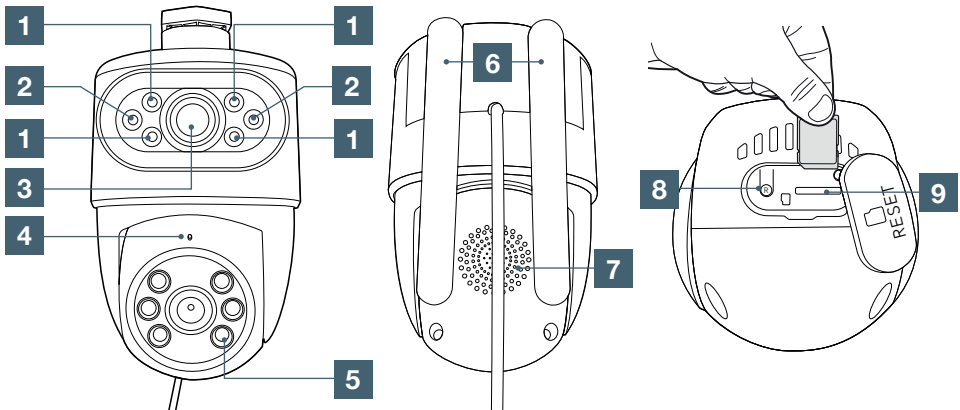

1	Iluminación por infrarrojos para visión nocturna	5	Iluminación e iluminación por infrarrojos para una visión nocturna
2	Iluminación	6	Antenas
3	Objetivo fijo de la cámara	7	Altavoz
4	Ubicación del micrófono	8	Botón «reset»
		9	Ranura para tarjeta SD (no incluida, máx. 128 Gb)

FUNCIONAMIENTO

Esta cámara le permitirá vigilar su vivienda y recibir una alerta directamente en su teléfono inteligente en caso de detección de movimiento. Este dispositivo permite realizar grabaciones de fotos y vídeos gracias a una tarjeta micro-SD (no incluida).

INSTALACIÓN DE LA CÁMARA

Coloque la cámara y coloque el tornillo de fijación. En este paso, es posible orientar la cámara fija, bloqueando firmemente el tornillo. Siempre será posible desenroscar para cambiar la orientación de la cámara cuando esté conectada.

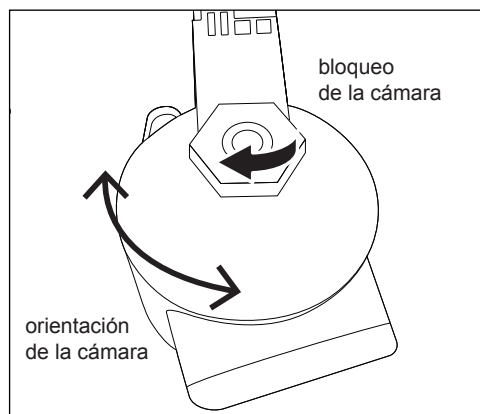
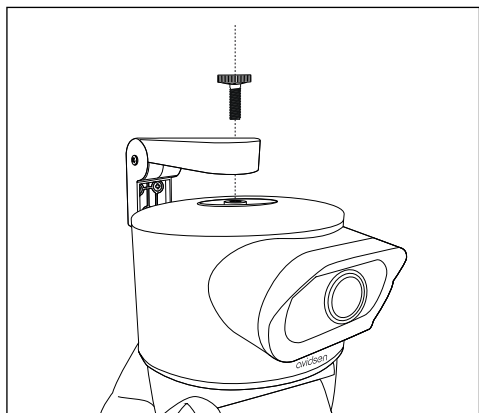

Conecte la cámara a una toma eléctrica. La cámara encenderá sus luces blancas y emitirá una melodía. Y por último, la cámara realizará un aprendizaje de su motorización horizontalmente y después verticalmente. El indicador de la cámara parpadea rápidamente en azul.

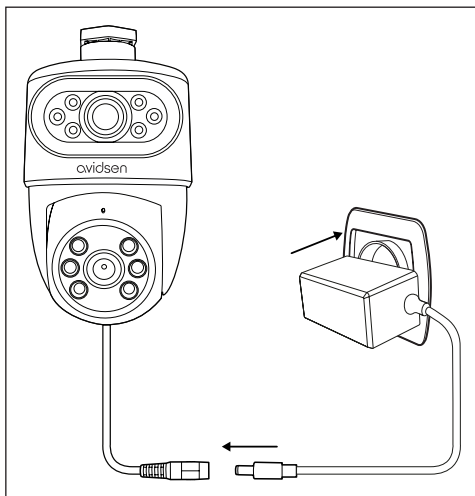

INSTALACIÓN DE LA TARJETA MICRO-SD

La cámara dispone de una ranura para tarjeta micro-SD que le permite disponer de una memoria de almacenamiento interna. La capacidad máxima es de 128 Gb. El uso de esta tarjeta es opcional, pero necesario si quiere que la cámara grabe de forma autónoma.

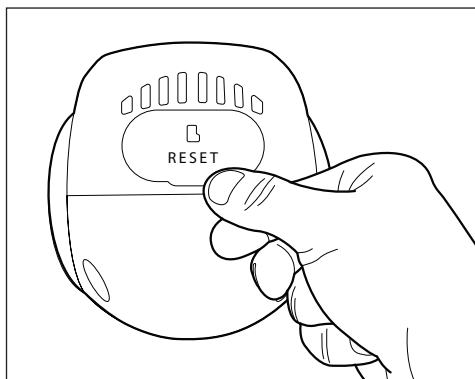

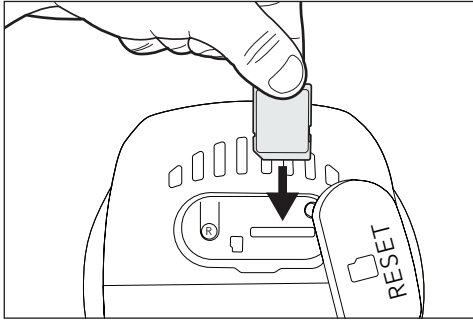

INSTALACIÓN DE LA APLICACIÓN MÓVIL Y CREACIÓN DE UNA CUENTA

Una vez conectada la cámara, siga las instrucciones siguientes para realizar el emparejamiento. Descargue la aplicación Avidsen Home de la Play Store o Apple Store.



AvidsenHome



CONEXIÓN DE LA CÁMARA

Si desea emparejar varios elementos (enchufes, cámaras, otras bombillas) ponga en marcha un solo elemento a la vez.

La información siguiente puede variar según las actualizaciones de la aplicación.

También es posible que aparezca un mensaje durante la instalación si la contraseña WIFI y/o el SSID son demasiado largos. Compruebe que la contraseña del módem y el SSID tengan menos de 20 caracteres.

Para empezar la instalación, pulse **AJOUTER (AÑADIR)**. El bluetooth de su teléfono inteligente o tableta debe estar activado.

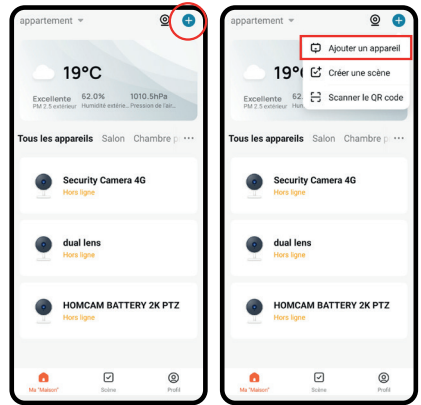

El producto aparece en la parte superior de la pantalla, pulse **AJOUTER (AÑADIR)**.

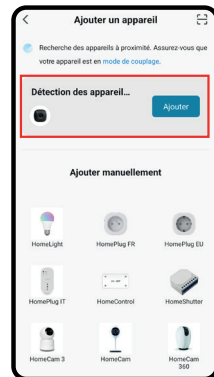

Seleccione su red wifi (**Atención, su teléfono inteligente debe estar conectado a la misma red wifi a la que se vaya a conectar la cámara**)

- Si la aplicación no detecta la cámara, realice un reinicio eléctrico de la cámara.
- Si la cámara sigue sin ser detectada, vaya a los ajustes de su teléfono inteligente y compruebe que se han concedido todas las autorizaciones para la aplicación Avidsen Home.

Introduzca su contraseña de red (clave wifi) y pulse **SUIVANT (SIGUIENTE)**.

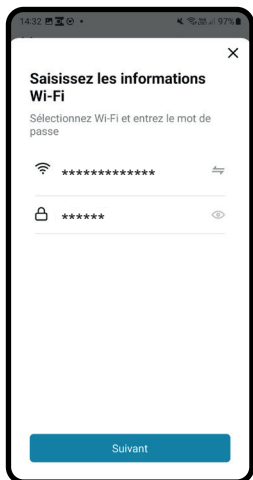

Por favor, espere durante el procedimiento de conexión. Esta etapa puede tardar varios minutos. Si la información transmitida es correcta, la cámara emitirá 3 bips indicando que está conectada a la red wifi.

En caso de error de conexión:

- Clave wifi incorrecta: No hay reacción de la cámara. La aplicación indicará «**Echec de l'ajout de l'appareil**» (**Error al añadir el dispositivo**).

Haga clic en la cruz de la esquina superior izquierda y vuelva a conectar la cámara, habiéndola reiniciado antes.

La cámara está correctamente emparejada, puede definir un nombre pulsando el lápiz y después pulsar **TERMINÉ (TERMINADO)**.

REINICIALIZACIÓN DE LA CÁMARA

Las indicaciones siguientes pueden ayudarle en caso de problema durante el procedimiento de emparejamiento:

Para **reinicializar** la cámara, debe pulsar el botón **RESET** durante 5 segundos. La cámara emitirá un bip para confirmar que la operación se ha realizado correctamente. Transcurridos unos segundos, la cámara emitirá su melodía de arranque. Asegúrese de que el indicador azul de la cámara

parpadee rápidamente. A continuación, podrá iniciar el procedimiento para conectar la cámara.

Atención: un reset no elimina la cámara de la aplicación.

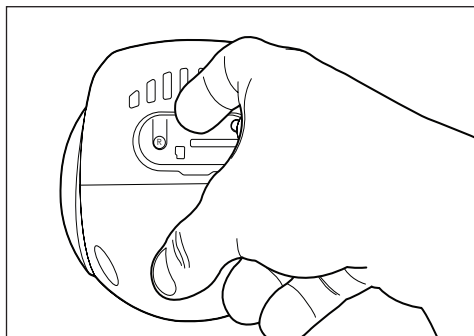

Si borra la cámara de la aplicación, esta se reinicializará. La cámara emitirá un bip durante unos segundos después de borrarla de la aplicación.

GRABACIÓN CON TARJETA MICRO-SD

En el caso de que desee realizar una grabación continua o por detección de movimiento, deberá usar obligatoriamente una tarjeta micro-SD.

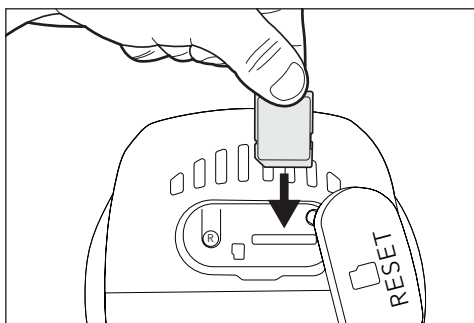

Inserte la tarjeta SD en la cámara y, a continuación, vaya a la configuración de la tarjeta SD. Haga clic en **Formatage de la carte SD (Formatear tarjeta SD)** para inicializar la tarjeta SD.

CARACTERÍSTICAS TÉCNICAS

Resolución	2 x 2K 3 MP
Características técnicas	Alimentación: 12 V/1 A Retorno de vídeo en tiempo real Protocolo de comunicación: WIFI 4 2,4 GHz (2412 MHz - 2472 MHz) Cifrado: WPA-PSK/WPA2 Ángulos de rotación: verde. 90° horiz. 355° También funciona con WPA2/WPA3-Personal pero no con WPA3-Personal
Audio	Bidireccional
Visión nocturna	Sí
Sensor y lente	1/4" CMOS
Ángulo de visión	80°
Velocidad de obturación y compresión	1/25 – 1/100 000 por segundo - H264
Sirena	80 dB
Luz	150 lúmenes
Almacenamiento	Sí, en tarjeta micro-SD (128 Gb máx., no suministrada)
Consumo máximo	12 W máx. CC 12 V, 1 A
Consumo en suspensión	<2 W
Temperatura de funcionamiento	-20 °C +55 °C
Dimensiones y peso	132 mm x 115 mm x 88 mm - 343 g
Máx. EIRP	20 dBm

GARANTÍA

- Este producto tiene una garantía de 3 años para las piezas y la mano de obra desde la fecha de compra. Es obligatorio conservar el justificante de compra durante todo el periodo de garantía.
- La garantía no cubre los daños causados por negligencia, golpes y accidentes. Solo el personal de la empresa Avidsen debe abrir o reparar elementos de este producto. Cualquier intervención en el aparato anulará la garantía.
- Avidsen se compromete a disponer de existencias de las piezas de repuesto para este producto durante el periodo de garantía contractual.

ASISTENCIA Y ASESORAMIENTO



Si tiene algún problema, consulte nuestros tutoriales y vídeos en www.avidсен.com/es

AMPLIAR LA EXPERIENCIA

Visite www.maisonnic.com y nuestros distribuidores habituales para obtener una gama completa de piezas de repuesto, accesorios compatibles y soluciones inteligentes para mejorar su ecosistema conectado. Dé a su instalación una nueva dimensión mejorando su rendimiento y longevidad, al tiempo que imagina un hogar cada vez más práctico, seguro y conectado. Productos perfectamente compatibles, diseñados para satisfacer las exigencias de una vivienda moderna, eficiente y sostenible. Con **Maisonnic** y la red **Avidsen**, su instalación puede evolucionar sin límites.

DECLARACIÓN UE DE CONFORMIDAD

Avidsen declara bajo su entera responsabilidad que el equipo designado a continuación:
Avidsen HomeCam 127179 HomeCam Dual 2 3MP referencia 127179 cumple con la Directiva RED 2014/53/UE y que su conformidad se ha evaluado según las normas aplicables vigentes:

Directiva 2014/35/EU: (protección de la salud y seguridad de los usuarios).

- EN62368-1:2020+A11:2020
- EN62311:2020

Directiva 2014/30/EU: (exigencias de protección con respecto a la compatibilidad electromagnética).

- EN301489-1 V2.2.3 (2019-11)
- EN301489-17 V3.3.1 (2024-09)
- EN61000-3-2:2019+A1:2021
- EN61000-3-3:2013+A2:2021

Directiva 2014/53/EU: (uso eficaz del espectro radioeléctrico, para evitar interferencias dañinas)

- EN300328 V2.2.2 (2019-07)

En Tours, a 5/6/2026

Alexandre Chaverot, presidente



Séparez les éléments avant de trier



Avidsen
19 avenue Marcel Dassault - ZAC des Deux Lions
37200 Tours - Francia
www.avidsen.com

REGLAMENTO UE 2023/2854E

Uso de los datos de conformidad con el REGLAMENTO (UE) 2023/2854		
Tipo	Audio/vídeo, imágenes, eventos de detección de movimiento, estado de conexión, configuración del dispositivo	
Formato	Recopilados en formato JSON; almacenados en tablas MySQL; exportados en formato XLS	
Volumen	~50 Mb (depende de la velocidad de bits y de la frecuencia de notificación)	
Los datos se generan	De continuo (con latencia)	/
	En tiempo real	Solo durante una operación del usuario o con disparos automáticos
Dónde se almacenan los datos	Europa	
Tiempo de conservación de los datos	<ol style="list-style-type: none"> 1. Registros de operaciones en tiempo real: seudonimizados después de 7 días, almacenados durante un máximo de 12 meses. 2. Datos de la cuenta: se conservan hasta que el usuario elimine la cuenta 	
Cómo	Acceso a los datos	<ol style="list-style-type: none"> 1. En la aplicación: consulte las normas de confidencialidad de la aplicación 2. Web: envíe una solicitud a https://www.avidсен.com
	Extraerlos	
	Borrarlos	
	Compartirlos	No vendemos, alquilamos ni revelamos datos personales a terceros. Cualquier uso compartido requerirá el consentimiento explícito del usuario. Para más detalles, consulte las normas de confidencialidad.
	Dejar de compartir	<ol style="list-style-type: none"> 1. En la aplicación: consulte las normas de confidencialidad de la aplicación 2. Web: envíe una solicitud a https://www.avidсен.com
Identidad del titular de los datos (forma de ponerse en contacto)	https://www.avidсен.com Dirección: 19 avenue Marcel Dassault - 37200 Tours - FRANCIA Contacto: hotline@avidсен.com	