



SUPPORT
CALL



GUARANTEE



ORANE-CONNECT MOTORIZACIÓN CONECTADA CON BRAZOS ARTICULADOS

Para puerta con 2 batientes

ES

Ref. 114202



CONECTADO



24 V



2,50 M
POR BATI-
ENTE



250 KG
POR BATI-
ENTE



PUERTA
BATIENTE



COMPATIBLE
CON TODOS LOS TIPOS
DE PUERTAS



FUNCIONA
CON AVIDSEN
HOME

ÍNDICE

A - NORMAS DE SEGURIDAD

1 - PRECAUCIONES DE USO	04
2 - PRECAUCIONES DE INSTALACIÓN	04
3 - MANTENIMIENTO Y LIMPIEZA	05
4 - RECICLAJE	05

B - DESCRIPCIÓN DEL PRODUCTO

1 - CONTENIDO DEL KIT	06
2 - MATERIAL NECESARIO (NO INCLUIDO)	07

C - INSTALACIÓN

1 - ANÁLISIS DE LOS RIESGOS	08
1.1 - Reglamentación	08
1.2 - Especificaciones de la puerta que se quiere motorizar	08
1.3 - Control de seguridad en la puerta	08
1.4 - Reglas de seguridad	09
2 - ELIMINACIÓN DE LOS RIESGOS	09
2.1 - A nivel de los bordes secundarios	09
2.2 - A nivel de los bordes inferiores	09
2.3 - Entre los batientes y las partes fijas situadas cerca	10
2.4 - Prevención del resto de riesgos	11
3 - COLOCACIÓN DE LA MOTORIZACIÓN	11
3.1 - Colocación de los topes	12
3.2 - Montaje del brazo articulado	13
3.3 - Colocación de los motores - caso de	

una apertura hacia el interior de la propiedad
14

3.4 - Colocación de los motores - Caso de una apertura hacia el exterior de la propiedad
20

4 - COLOCACIÓN DE LA LUZ INTERMITENTE
25

5 - COLOCACIÓN DEL JUEGO DE FOTOCÉLULAS
26

 5.1 - Apertura hacia el interior
26

 5.2 - Apertura hacia el exterior
27

 5.3 - 2.º juego de fotocélulas (opcionales)
28

6 - CONEXIONES
30

 6.1 - Alimentación por red
30

 6.2 - Motores
31

 6.3 - Luz intermitente
31

 6.4 - Fotocélulas
32

 6.5 - Órganos de accionamiento (opcional)
34

 6.6 - Batería de emergencia (opcional)
34

 6.7 - Kit de alimentación solar (opcional)
35

D - PUESTA EN MARCHA

1 - INTERFAZ DE LOS AJUSTES
36

2 - AJUSTES BÁSICOS (MENÚ 1)
36

 2.1 - Estructura del menú
36

 2.2 - Procedimiento de alineación de las fotocélulas (opcionales)
38

 2.3 - Modo de funcionamiento
38

 2.4 - Tiempo de temporización
38

 2.5 - Fuerza de los motores
39

 2.6 - Velocidad
39



2.7 - Autoaprendizaje	39
2.8 - Programación de los mandos a distancia 41	
3 - AJUSTES AVANZADOS	42
3.1 - Acceso a los ajustes avanzados (MENÚ 2 y 3)	43
3.2 - Menú de los ajustes avanzados (MENÚ 2)	43
3.3 - Menú de los ajustes avanzados (MENÚ 3)	45

E - USO

1 - AVISOS	47
2 - APERTURA/CIERRE	46
3 - TIPO DE ORDEN	47
4 - MODO DE FUNCIONAMIENTO	47
4.1 - Modo «cierre semiautomático»	48
4.2 - Modo «cierre automático»	48
4.3 - Modo «colectivo»	48
5 - FOTOCÉLULAS	49
5.1 - Detección de obstáculo	49
6 - MOVIMIENTO MANUAL	49
7. PUESTA EN MARCHA DEL MÓDULO CONECTADO HOMEGATE	50
7.1 - Instalación de la aplicación móvil y creación de una cuenta	50
7.2 - Conexión del contacto magnético	51
8 - USO CON LA APLICACIÓN	52
9 - USO CON GOOGLE HOME	53

9.1 - Si dispone de un teléfono inteligente Android equipado con el Asistente de Google	54
10 - USO CON AMAZON ALEXA	54
11 - ESCENA Y AUTOMATIZACIÓN	55
11.1 ESCENAS	55
11.2 - Creación de una automatización	56

F - MANTENIMIENTO Y REPARACIÓN

1 - INTERVENCIÓN DE MANTENIMIENTO	62
2 - INDICADORES DE FUNCIONAMIENTO	63
2.1 - Historial de eventos y códigos de error	63
2.2 - Control manual	65
2.3 - Reinicio total	65
2.4 - Sustitución de la pila del mando a distancia	65
2.5 - Sustitución del fusible de alimentación	66

G - INFORMACIÓN TÉCNICA Y LEGAL

1 - ACCESORIOS COMPATIBLES	67
2 - CARACTERÍSTICAS TÉCNICAS	67
3 - GARANTÍA	70
4 - ASISTENCIA Y ASESORAMIENTO	70
5 - DEVOLUCIÓN DEL PRODUCTO - SPV	71
6 - DECLARACIÓN DE CONFORMIDAD	71

Preocupados por la mejora constante de nuestros productos, nos reservamos el derecho de realizar cualquier modificación de sus características técnicas, funcionales o estéticas relacionadas con su evolución. Este automatismo de puerta, así como el manual, se han diseñado para permitir automatizar una puerta cumpliendo con las normas europeas vigentes.

ADVERTENCIA

Recomendaciones importantes de seguridad. Un automatismo de puerta es un producto que puede lesionar a las personas o los animales o dañar los bienes. Desde el punto de vista de la seguridad de las personas, es importante seguir estas recomendaciones y conservarlas.

1 - PRECAUCIONES DE USO

- Este aparato lo pueden usar niños mayores de 8 años y personas cuyas capacidades físicas, sensoriales o mentales estén reducidas, o personas sin experiencia o conocimiento, siempre que cuenten con la supervisión de una persona responsable de su seguridad o hayan recibido instrucciones previas sobre el uso seguro de dicho aparato y se hayan evaluado los posibles riesgos. Los niños no deben jugar con el aparato. Mantenga los mandos a distancia fuera del alcance de los niños. Los niños no deben realizar la limpieza ni el mantenimiento del aparato, salvo si están supervisados.
- Este aparato debe usarse solamente para lo que está previsto, es decir, motorizar una puerta con uno o dos batientes para el acceso de vehículos. Cualquier otro uso se considerará peligroso.
- Es obligatorio dar la orden de apertura o de cierre con una visibilidad perfecta de la puerta. Si la puerta está fuera del campo de visión del usuario, es obligatorio proteger la instalación con un dispositivo de seguridad, tipo fotocélulas, y el funcionamiento correcto de este debe controlarse cada seis meses.
- Todos los usuarios potenciales deberán recibir formación sobre el uso del automatismo a través de la lectura de este manual. Es obligatorio asegurarse de que ninguna persona no formada (niños) pueda activar el movimiento de la puerta.
- Antes de poner la puerta en movimiento, debe asegurarse de que no haya ninguna persona en la

zona de desplazamiento de la misma.

- Elimine cualquier obstáculo natural (rama, piedra, hierbas altas...) que pueda entorpecer el movimiento de la puerta.
- No accione manualmente la puerta cuando la motorización no esté desbloqueada de la misma.
- En caso de un uso no conforme con las instrucciones de este manual y que conlleve daños, no podrá responsabilizarse a la empresa Avidsen.

2 - PRECAUCIONES DE INSTALACIÓN

- Lea atentamente el manual antes de empezar la instalación.
- La instalación de la alimentación eléctrica del automatismo debe cumplir con las normas vigentes (especialmente, la NF C 15-100) y debe realizarla una persona cualificada.
- La entrada eléctrica de la red de 230 V debe protegerse con un disyuntor adaptado y que cumpla con las normas vigentes.
- Todas las conexiones eléctricas deben realizarse sin tensión (disyuntor de protección en posición OFF) y con la batería desconectada.
- Asegúrese de que no se produzca un aplastamiento ni un efecto de cizalla entre las partes móviles de la puerta motorizada y las partes fijas de los alrededores por el movimiento de apertura/cierre de la puerta o de que se señale esa posibilidad en la instalación.
- La motorización debe instalarse en una puerta que cumpla con las especificaciones mencionadas en este manual.
- La puerta motorizada no debe instalarse en un entorno explosivo (presencia de gas, de humo inflamable...).
- El instalador debe comprobar que el intervalo de temperaturas indicado en la motorización sea adecuado para el emplazamiento.
- El cable que sirve de antena debe permanecer en el interior de la caja electrónica.
- Queda estrictamente prohibido modificar alguno de los elementos suministrados en este kit o usar un elemento adicional no recomendado en este manual.
- Durante la instalación, pero sobre todo durante el ajuste del automatismo, es obligatorio asegurarse

- de que ninguna persona, incluido el instalador, se encuentre en la zona de movimiento de la puerta al principio y durante todo el tiempo de ajuste.
- La luz intermitente es un elemento de seguridad indispensable.
- Si la instalación no se corresponde con alguno de los casos indicados en este manual, debe ponerse en contacto con nosotros para que le suministremos todos los elementos necesarios para una instalación correcta sin riesgo de lesiones o daños.
- Después de la instalación, asegúrese de que el mecanismo esté correctamente configurado y de que los sistemas de protección, así como el dispositivo de desbloqueo manual funcionen correctamente.
- No deje que los niños jueguen con los dispositivos fijos de accionamiento. Mantenga los dispositivos de accionamiento a distancia fuera del alcance de los niños.
- La empresa Avidsen no se responsabilizará en caso de daño si la instalación no se ha realizado tal como se indica en este manual.

3 - MANTENIMIENTO Y LIMPIEZA

- Es obligatorio leer detenidamente todas las instrucciones de este manual antes de intervenir sobre la puerta motorizada.
- La alimentación debe desconectarse durante las operaciones de limpieza o de mantenimiento si el aparato se acciona automáticamente.
- Cualquier modificación técnica, electrónica o mecánica del automatismo deberá realizarse con el acuerdo de nuestro servicio técnico. En caso contrario, la garantía quedará anulada inmediatamente.
- En caso de avería, la pieza estropeada solo podrá ser sustituida por una pieza original.
- Compruebe regularmente la instalación para identificar cualquier fallo de la puerta o de la motorización (consulte el capítulo acerca del mantenimiento).
- El producto no debe limpiarse con sustancias abrasivas ni corrosivas.
- El producto no debe limpiarse con un limpiador de alta presión.
- Use un simple trapo suave ligeramente humedecido.

- No debe vaporizarse ningún aerosol, ya que podría dañar el interior del producto.
- Compruebe con regularidad el engrase de todos los puntos de articulación del automatismo de la puerta así como la puerta.

4 - RECICLAJE



Está prohibido desechar las pilas usadas con la basura ordinaria. Las pilas/acumuladores que contienen sustancias nocivas llevan marcados los símbolos contiguos, que indican la prohibición de tirarlas con la basura ordinaria. La designación de los metales pesados correspondientes es la siguiente: Cd = cadmio, Hg = mercurio, Pb = plomo.

Puede entregar estas pilas/acumuladores usados en los depósitos municipales (centros de clasificación de materiales reciclables), que tienen la obligación de recogerlos. No deje las pilas/pilas de botón/acumuladores al alcance de los niños, manténgalos en un sitio al que no puedan acceder. Se las podrían tragar los niños o los animales domésticos. ¡Peligro de muerte! Si a pesar de todo se diera el caso, consulte inmediatamente con un médico o acuda al hospital. Tenga cuidado de no cortocircuitar las pilas ni tirarlas al fuego ni recargarlas. ¡Existe riesgo de explosión!



Este logotipo significa que no se deben tirar aparatos fuera de uso con los residuos domésticos. Las posibles sustancias peligrosas contenidas pueden perjudicar la salud o el medio ambiente. Entregue estos aparatos a su distribuidor o utilice los servicios municipales de recogida selectiva.



Pour en savoir plus :
www.quefairedemesdechets.fr

B - DESCRIPCIÓN DEL PRODUCTO

1 - CONTENIDO DEL KIT

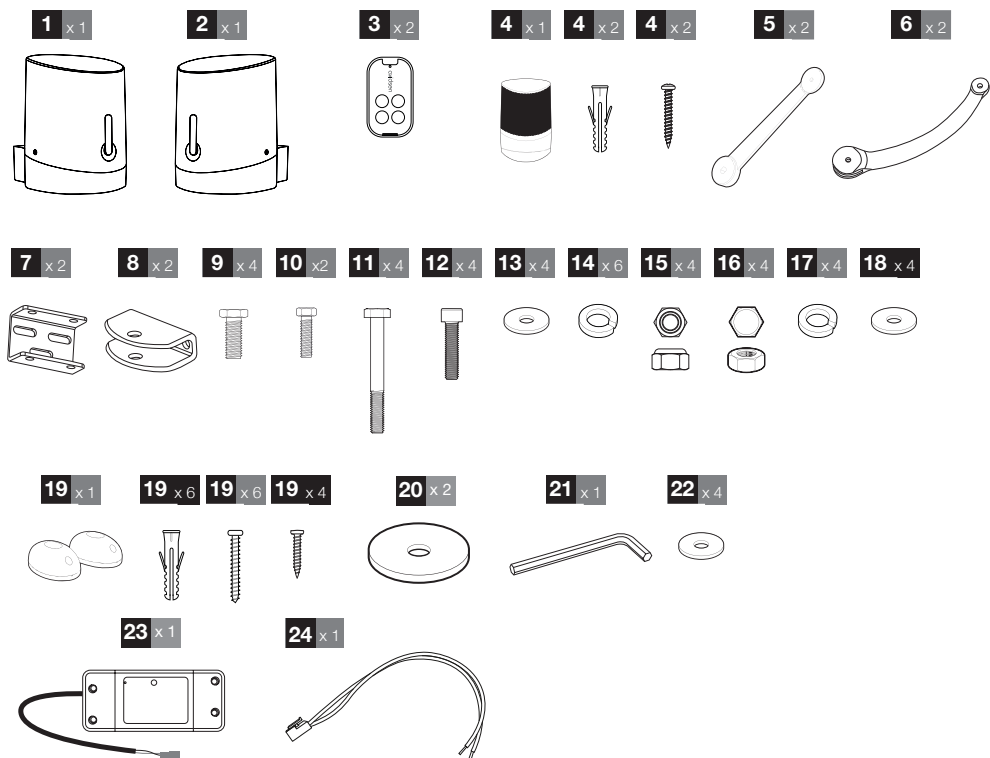

1	Motor principal con tarjeta electrónica
2	Motor secundario
3	Mando a distancia
4	Luz intermitente y su tornillería
5	Brazo trasero
6	Brazo delantero
7	Escuadra de fijación en pilar
8	Pata de fijación para puerta
9	Tornillo M12 - L40
10	Tornillo M8 - L25
11	Tornillo M10 - L90
12	Tornillo M8 cilíndrico hexagonal hueco - L30

13	Arandela M8
14	Arandela con muelle M8
15	Tuerca autoblocante M12
16	Tuerca M10
17	Arandela con muelle M10
18	Arandela M10
19	Fotocélulas y tornillería
20	Arandela M8 oversized
21	Llave Allen
22	Arandela M12
23	Módulo conectado y sus accesorios
24	Conector del kit solar

2- MATERIAL NECESARIO (NO INCLUIDO)

Las herramientas y la tornillería necesarias para la instalación deben estar en buen estado y cumplir con las normas de seguridad vigentes.

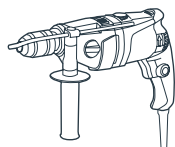

1 taladradora

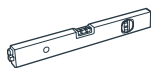

1 nivel de burbuja

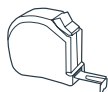

1 flexómetro



1 lápiz



1 llave de tubo de 19
y 1 llave de tubo de 13



1 llave plana de 13



1 destornillador plano



1 destornillador de estrella

Luz intermitente



3 m de cable
2 x 0,5 mm²

Motor



8 m de cable
2 x 1,5 mm²

Fotocélulas



10 m de cable
4 x 6/10

Fijación de las patas en la puerta:

Elegir un sistema de tornillos/
tuercas adaptado al grosor de la
puerta.

Hay 4 puntos de fijación

Fijación de la luz intermitente en el pilar

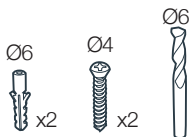

Fijación de los motores en los pilares

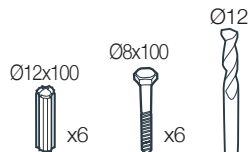

1. ANÁLISIS DE LOS RIESGOS

1.1. Reglamentación

La instalación de una puerta motorizada o de una motorización en una puerta ya existente con un uso de tipo «residencial» debe cumplir con el Reglamento (UE) n.º 305/2011 relativo a los productos de construcción. La norma de referencia usada para comprobar esta conformidad es la EN 13241-1 que apela a un referencial de varias normas entre las cuales se encuentran las normas EN 12445 y EN 12453 que estipulan los métodos y los componentes de seguridad de la puerta motorizada para reducir o eliminar completamente los peligros para las personas.

El instalador debe formar al usuario final sobre el funcionamiento correcto de la puerta motorizada, este deberá formar, utilizando esta guía, al resto de personas susceptibles de usar la puerta motorizada.

En la norma EN 12453 se especifica que la protección mínima del borde primario de la puerta depende del tipo de uso y del tipo de orden usado para poner la puerta en movimiento.

La motorización de la puerta es un sistema de accionamiento por impulsos, es decir, que un simple impulso sobre los órganos de accionamiento (mando a distancia, selector de llave...) permite poner la puerta en movimiento.

Esta motorización de puerta está equipada con un limitador de fuerza que cumple con el anexo A de la norma EN 12453 en el marco de un uso con una puerta conforme a las especificaciones indicadas en este capítulo. Por lo tanto, las especificaciones de la norma EN12453 permiten los 3 casos de uso siguientes, así como los niveles de protección mínima:

- **Accionamiento por impulso con una puerta visible**
- Limitador de fuerza únicamente.
- **Accionamiento por impulso con una puerta no visible**
- Limitador de fuerza y 2 pares de fotocélulas para proteger la apertura y el cierre de la puerta.
- **Accionamiento automático (cierre automático)**
- Limitador de fuerza y 1 par de fotocélulas para proteger el cierre automático

La luz intermitente es un elemento de seguridad indispensable.

Cada seis meses debe controlarse el funcionamiento correcto de los dispositivos de seguridad de tipo fotocélulas

1.2. Especificaciones de la puerta que se quiere motorizar

Esta motorización puede automatizar puertas con batientes que midan hasta **2,50 m** de ancho, **2,80 m** de alto y que pesen hasta **250 kg**.

Estas dimensiones y pesos máximos se indican para una puerta de tipo calada y para un uso en una región poco ventosa. **En caso de una puerta maciza o de un uso en una región donde la velocidad del viento sea importante, se deben reducir los valores máximos indicados anteriormente para la puerta que se quiere motorizar.**

1.3. Controles de seguridad en la puerta

La puerta motorizada está estrictamente reservada a un uso residencial. La puerta no debe instalarse en un entorno explosivo o corrosivo (presencia de gas, de humo inflamable, de vapor o de polvo).

- La puerta no debe disponer de sistemas de bloqueo (cerradero, cerradura, pestillo...).
- Es obligatorio que los goznes de la puerta estén en el mismo eje, y que este sea vertical.
- Los pilares que sujetan la puerta deben ser lo suficientemente robustos y estables para no ceder (o romperse) bajo el peso de la puerta.
- Sin la motorización, la puerta debe estar en buen estado mecánico, correctamente equilibrada, y debe poder abrirse y cerrarse sin resistencia.
- Se recomienda engrasar los goznes. Compruebe que los puntos de fijación de los diferentes elementos estén situados en sitios protegidos de los golpes y que las superficies sean suficientemente resistentes.
- Compruebe que la puerta no tenga ninguna parte saliente en su estructura. El tope central y los topes laterales deben estar correctamente fijados para no ceder bajo la fuerza ejercida por la puerta motorizada.

Si la instalación no se corresponde con uno de los casos indicados en esta guía, póngase en contacto con nosotros para que le suministremos todos los elementos necesarios para una instalación correcta sin riesgo de lesiones o daños.

La motorización no puede usarse con una parte accionada que incorpore una portilla.

1.4. Reglas de seguridad

Para las personas, los objetos y los vehículos que se encuentren cerca, el movimiento real de una puerta puede ocasionar situaciones peligrosas que, por su naturaleza, no siempre se pueden evitar con el diseño.

Los riesgos eventuales dependen del estado de la puerta, de la manera en la que esta se usa y del lugar de la instalación.

Tras haber comprobado que la puerta que se quiere motorizar cumple con las recomendaciones indicadas en este capítulo y antes de empezar la instalación, es obligatorio realizar el análisis de los riesgos de la instalación para eliminar cualquier situación peligrosa o señalar las que no se puedan eliminar.

2. ELIMINACIÓN DE LOS RIESGOS



Los riesgos provocados por una puerta motorizada con 2 batientes así como las soluciones adaptadas para eliminarlos son:

2.1. A nivel de los bordes secundarios

Según la instalación, puede existir una zona de cizalla entre el batiente y el ángulo del pilar.

En este caso, se recomienda eliminar esta zona dejando una distancia útil mínima de 25 mm, bien colocando los topes laterales adecuadamente, bien cortando el ángulo de los pilares sin debilitarlos, bien ambas cosas en caso necesario.

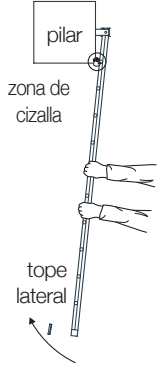
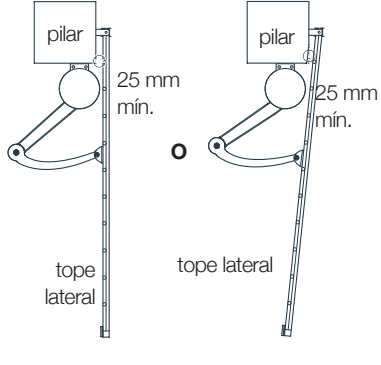
Si no es posible, se debe señalar el riesgo de forma visual

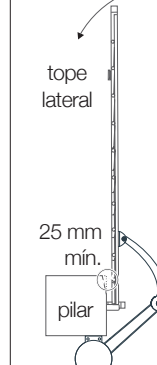
Para una apertura hacia el interior		Para una apertura hacia el exterior	
Riesgo	Solución	Riesgo	Solución
 <p>Diagram illustrating the risk of shear zone (zona de cizalla) between the door and the pillar for inward opening. A hand is shown holding the door, and a label 'pilar' points to the pillar. A 'tope lateral' (side stop) is also indicated.</p> <p>vista desde arriba</p>	 <p>Diagram illustrating two solutions for inward opening: placing a side stop (tope lateral) and ensuring a minimum distance of 25 mm (25 mm mín.) between the door and the pillar. The second solution shows the pillar being cut at an angle to create the 25 mm gap.</p> <p>vista desde arriba</p>	 <p>Diagram illustrating the risk of shear zone (zona de cizalla) between the door and the pillar for outward opening. A hand is shown holding the door, and a label 'pilar' points to the pillar. A 'tope lateral' (side stop) is also indicated.</p> <p>vista desde arriba</p>	 <p>Diagram illustrating a solution for outward opening: placing a side stop (tope lateral) and ensuring a minimum distance of 25 mm (25 mm mín.) between the door and the pillar. The second solution shows the pillar being cut at an angle to create the 25 mm gap.</p> <p>vista desde arriba</p>

2.2. A nivel de los bordes inferiores

Según la instalación, puede existir una zona peligrosa para los dedos de los pies entre el borde inferior de la puerta y el suelo, tal como se indica en la figura siguiente.

En este caso, es obligatorio eliminar esta zona dejando una distancia útil de 50 mm como mínimo o 5 mm como máximo.

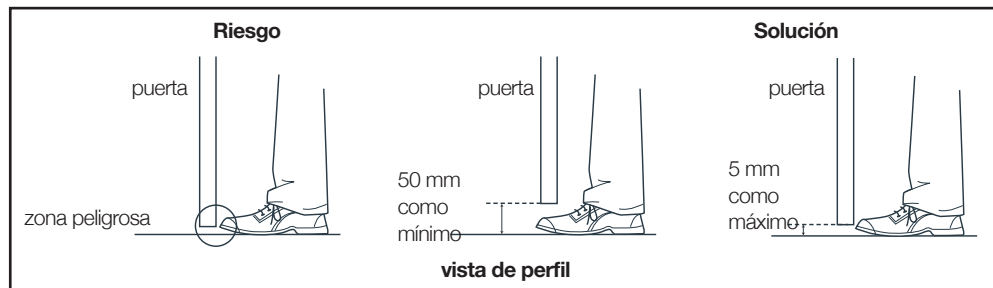

2.3. Entre los batientes y las partes fijas situadas cerca

Según la configuración del sitio donde se encuentra la puerta motorizada, puede haber zonas de aprisionamiento entre los batientes en posición abierta y las partes fijas próximas. Para eliminar estas zonas, es obligatorio dejar una distancia de seguridad mínima de 500 mm entre la parte fija próxima y las partes móviles de la puerta motorizada.

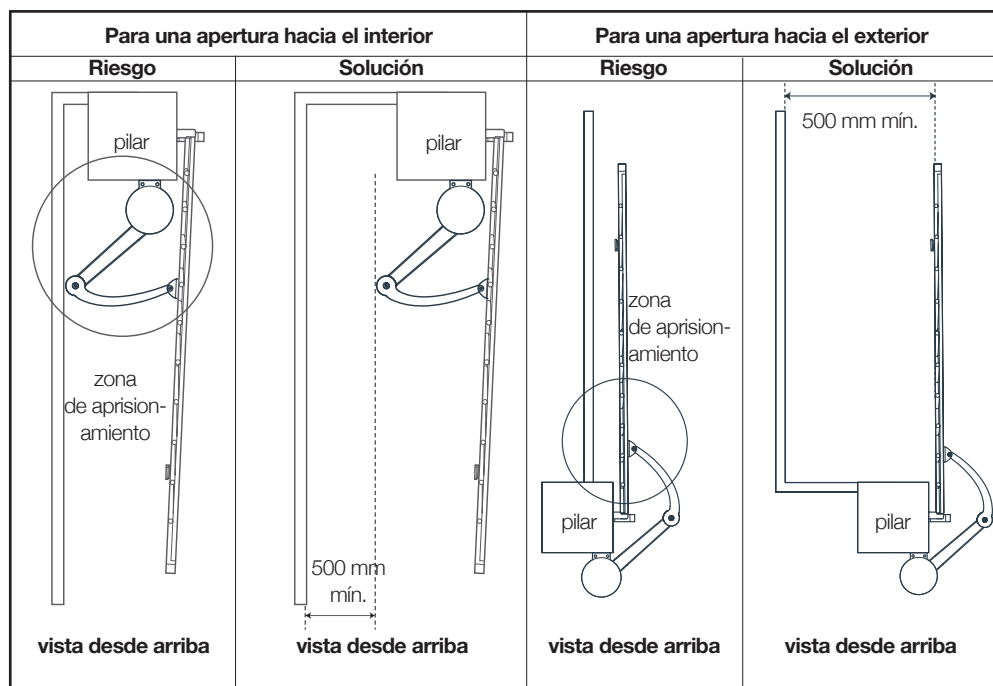

2.4. Prevención del resto de riesgos

El órgano de control de un interruptor sin bloqueo debe situarse con vistas a la parte accionada pero alejado de las partes móviles. Salvo que funcione con una llave, debe instalarse a una altura mínima de 1,5 m y no debe ser accesible al público.

Después de la instalación, asegúrese de que las partes de la puerta no se solapen con una acera o una calzada por donde pase gente.

3. COLOCACIÓN DE LA MOTORIZACIÓN

La instalación debe realizarla personal cualificado respetando todas las indicaciones especificadas en los «Avisos generales».

Antes de empezar la instalación, debe asegurarse de que:

- Los riesgos se han reducido al seguir las recomendaciones del capítulo «Análisis de los riesgos».
- El uso deseado se ha definido correctamente.
- La puerta cumple con las especificaciones del capítulo «Especificaciones de la puerta que se quiere motorizar».

Los diferentes pasos de la instalación deben realizarse siguiendo el orden y cumpliendo las indicaciones dadas.

Vista general

Los cables usados deben ser adecuados para un uso exterior (por ejemplo, de tipo H07RN-F).

El paso de los cables entre los dos pilares debe cumplir las normas vigentes (NFC 15-100).

El cable de alimentación del motorreductor debe estar a 80 cm de profundidad con una rejilla de señalización roja.

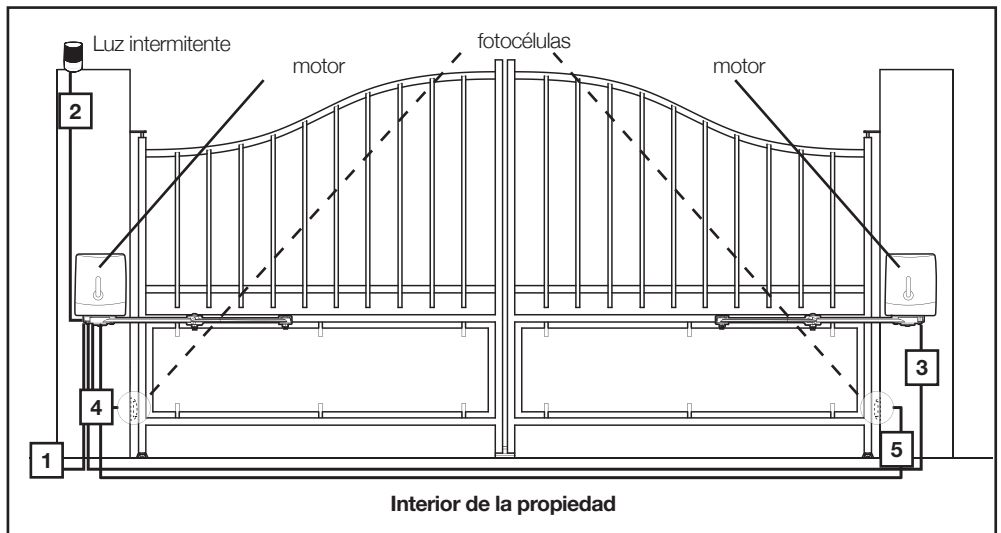

Truco: Coloque el motor que lleva la tarjeta electrónica sobre el pilar que tenga la entrada eléctrica de 230 V. Si la entrada eléctrica de 230 V ya se encuentra en el pilar de la izquierda, no tiene que invertir las conexiones. Si la entrada eléctrica se encuentra en el pilar de la derecha, bastará con invertir la polaridad de conexión de los motores para invertir el sentido de rotación con respecto al montaje descrito en estas instrucciones (montaje normal con motor y tarjeta electrónica a la izquierda).

Lista de los cables:

	Conexión	Cable	Longitud máx.
1	Línea de alimentación de 230 V ca	Cable de 3 x 2,5 mm ² (longitud superior a 30 m) Cable de 3 x 1,5 mm ² (longitud inferior a 30 m)	No limitada
2	Luz intermitente	Cable 2 x 0,5 mm ²	15 m
3	Motor secundario	Cable 2 x 1,5 mm ²	10 m
4	Fotocélula receptora (RX)	Cable 4 x 6/10	10 m
5	Fotocélula emisora (TX)	Cable 4 x 6/10	10 m

3.1. Colocación de los topes

Esta motorización de puerta es un sistema de motorización autobloqueante. Es obligatorio equipar la puerta con 2 batientes con un tope central y topes laterales (no suministrados).

Los topes (centrales y laterales) deben detener la puerta sin bloquearla. Por lo tanto, se debe eliminar cualquier cerradura mecánica (o cerradera) y cualquier calce basculante o sistema de retención.

3.1.1 - Caso de una apertura hacia el interior de la propiedad

La colocación de los topes laterales depende del ángulo de apertura deseado que a su vez depende de la distancia D (distancia entre el eje del gozne y la parte interior del pilar).

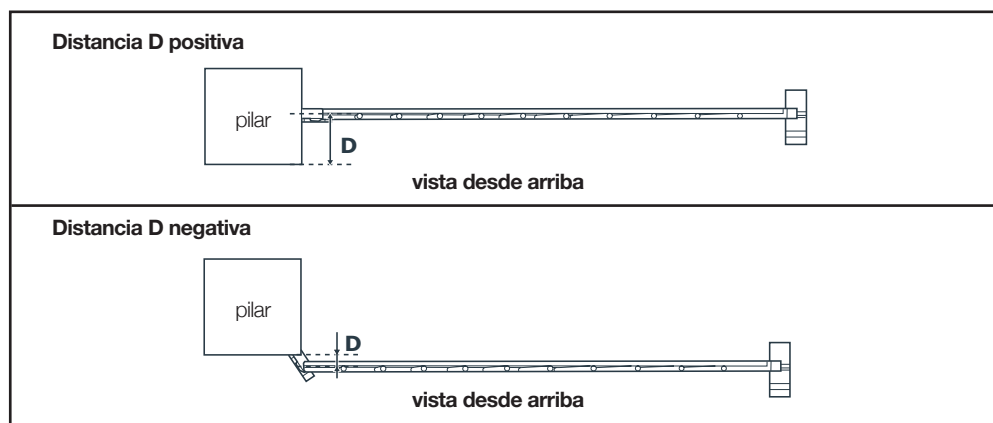

Si la distancia **D** positiva es superior a 200 mm o si la distancia D es negativa, debe adaptarse la configuración de los pilares.

Determine el ángulo de apertura de cada batiente en función de los datos de la tabla siguiente. El ángulo de apertura puede variar para cada batiente, pero jamás debe ser inferior a 40°.

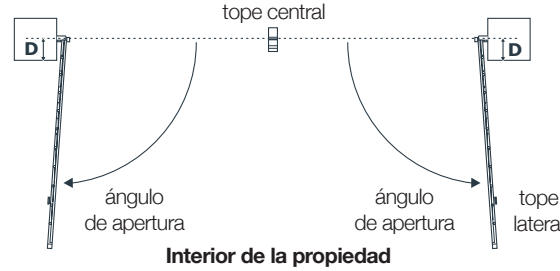

Para una apertura hasta	Distancia D (en mm)
90°	$-50 < D < 200$
98°	$-50 < D < 150$
105°	$-50 < D < 100$
115°	$-50 < D < 50$
125°	$-50 < D < 0$
135°	-50

**Interior de la propiedad
vista desde arriba**

3.1.2 - Caso de una apertura hacia el exterior de la propiedad

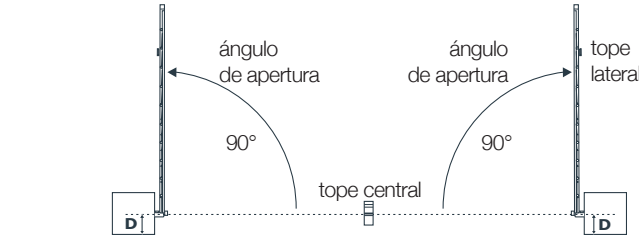

**D máx. = 100 mm
ángulo máx. 90°**

**Interior de la propiedad
vista desde arriba**

3.2. Montaje del brazo articulado

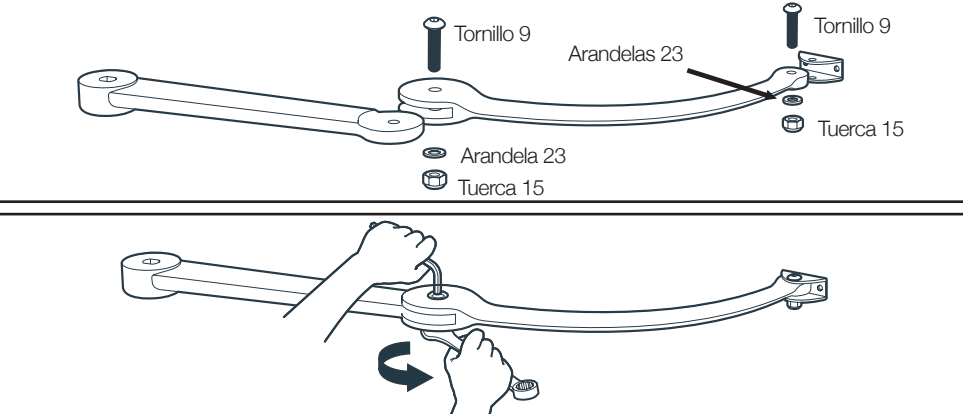

Tornillo 9 Arandela 23 Tornillo 9
 Tuerca 15 Arandela 23 Tuerca 15

Atención: no apriete demasiado las piezas entre ellas, las diferentes partes articuladas deben poder girar libremente.

3.3- Colocación de los motores - caso de una apertura hacia el interior de la propiedad

- Coloque los soportes de fijación contra los pilares, 14 mm por encima de la parte rígida de la puerta donde se vayan a fijar los extremos de los brazos articulados.

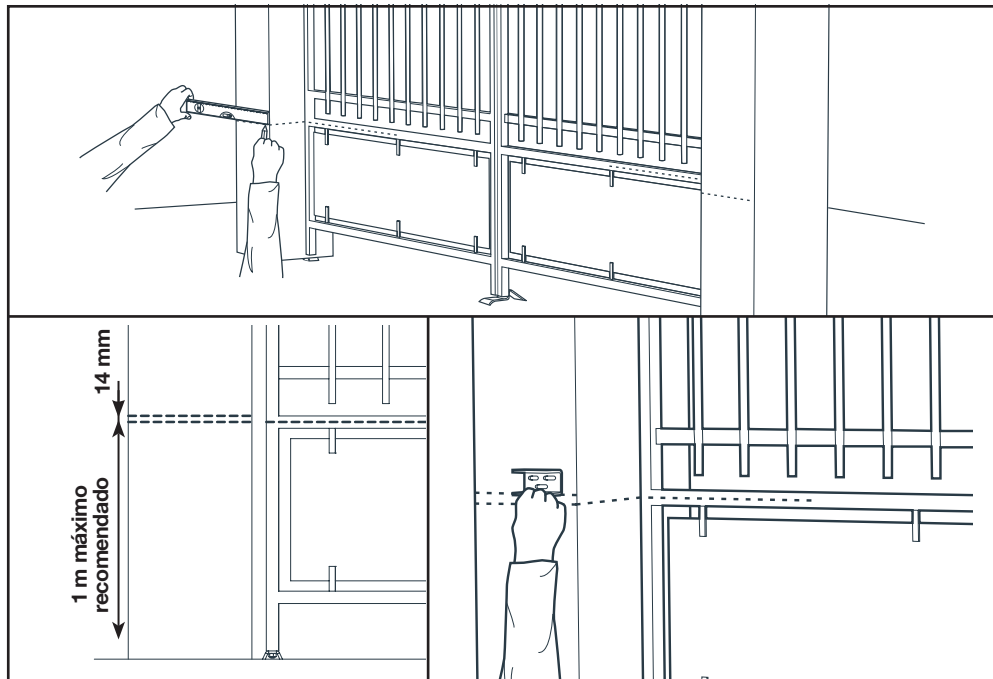

- Use tacos y tornillos adaptados al material del pilar (ejemplo: para el hormigón, use tacos de $\varnothing 12$ mm y tirafondos de $\varnothing 8$ mm con una longitud de 80 mm). Después del apriete, el soporte de fijación debe estar perfectamente horizontal y 14 mm por encima del centro de la parte rígida de la puerta. Cuidado de no fragilizar los pilares.

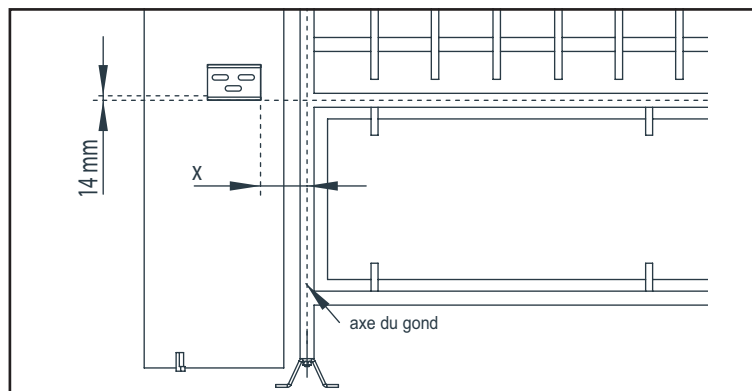

- En función del ángulo máximo de apertura deseado para la puerta, la fijación del pilar debe colocarse más o menos lejos del borde del pilar (para que el motor no impida que la puerta se abra). Para un funcionamiento óptimo del motor, la distancia **X** debe ser la menor posible. Recuerde también que es necesaria una distancia de 25 mm de seguridad entre la puerta abierta y el motor (**consulte el capítulo «Análisis de los riesgos»**). Coloque temporalmente el motor en el suelo en posición y busque la posición adecuada para determinar la medida **X**.

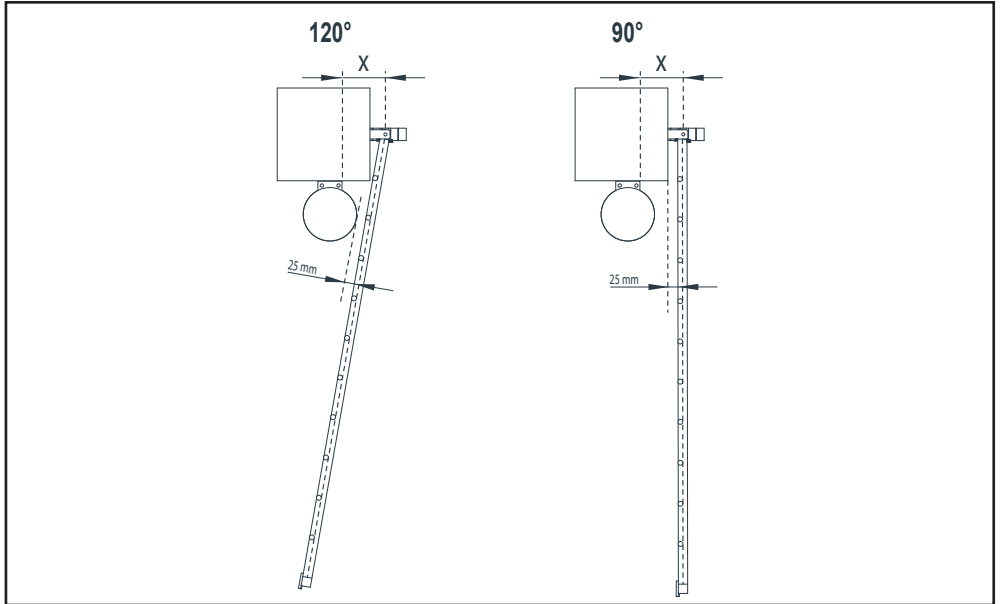

- Coloque la pata en el pilar (usando la medida **X**) y marque las ubicaciones de las perforaciones. Asegúrese de respetar la distancia **X** para colocar el bloque motor lo más cerca posible de la puerta, respetando la distancia de seguridad. Cuanto más cerca esté el bloque motor del borde de la puerta, mejor será el agarre de los brazos a la puerta.

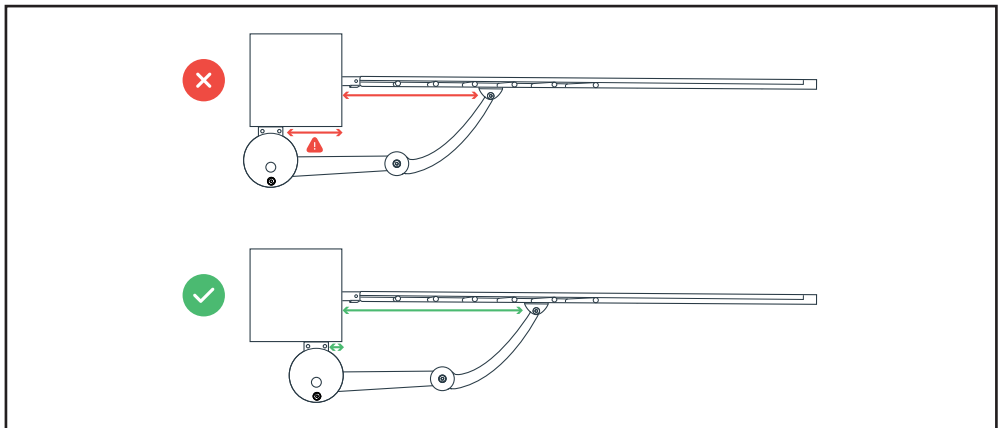

avidsen

C - INSTALACIÓN

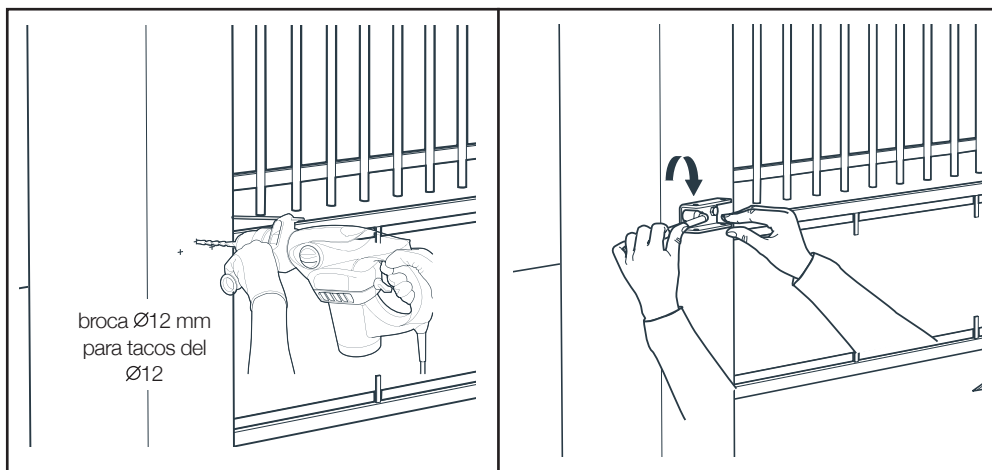
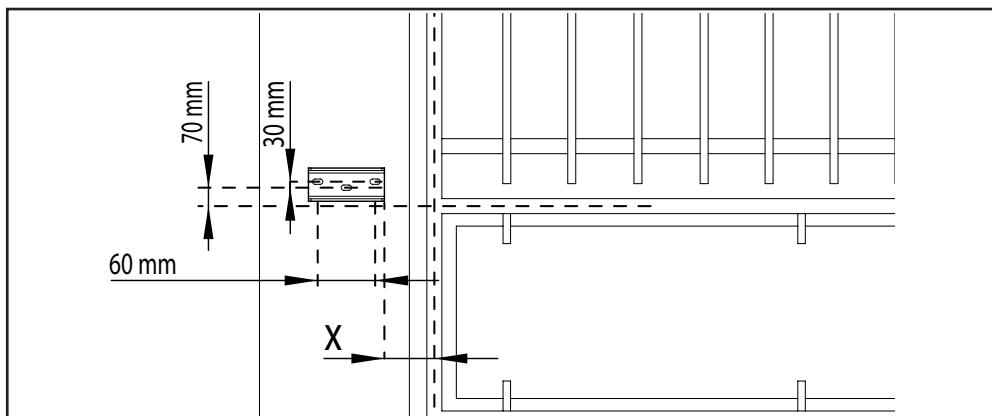

- Abra la tapa de los motores

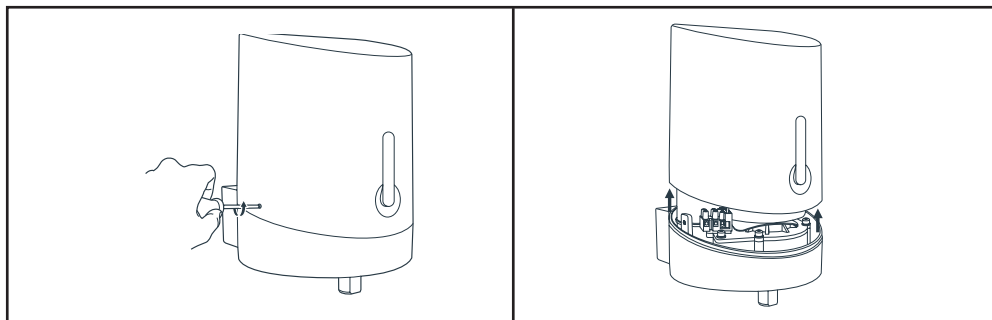

- Fije los motores a los soportes de fijación

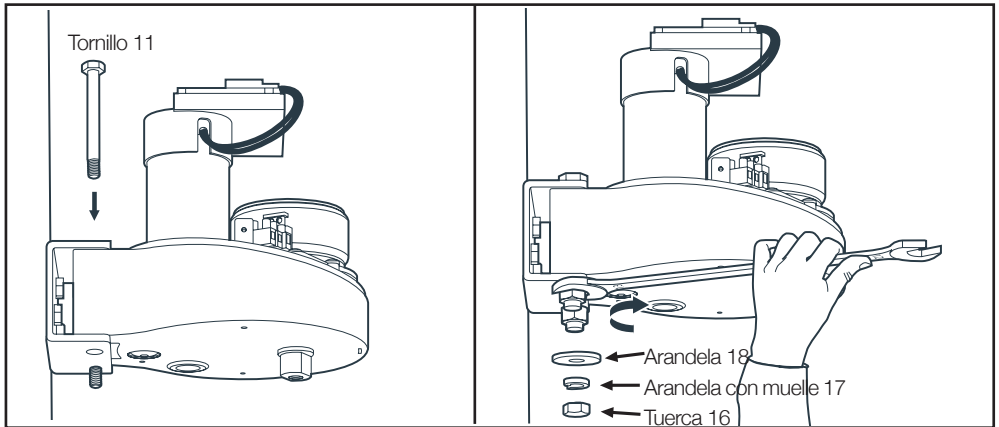
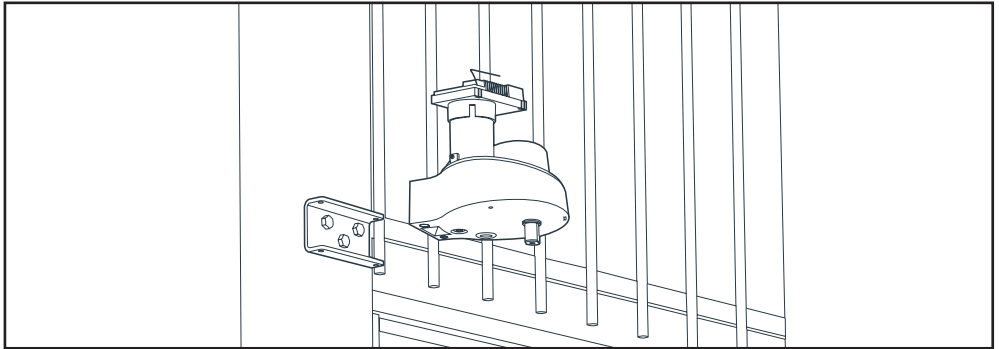

- Monte los brazos articulados y los motores

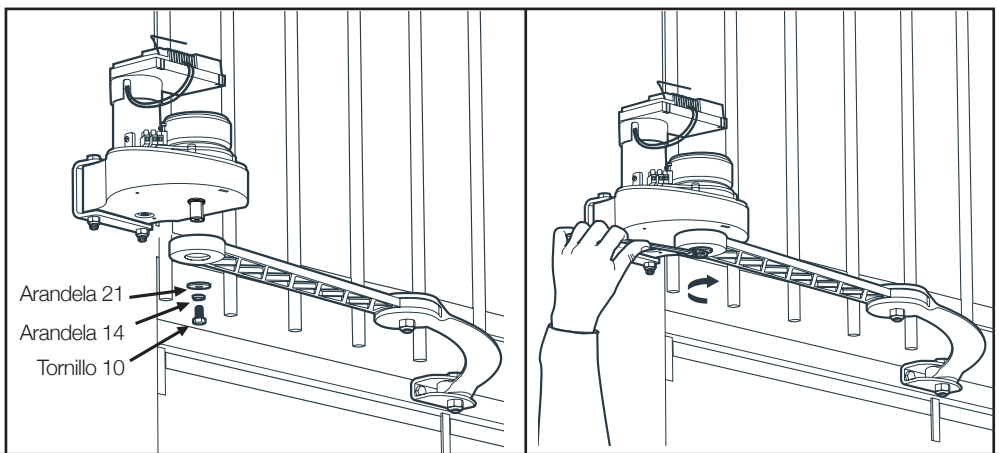

avidsen

C - INSTALACIÓN

- Desbloqueo del motor

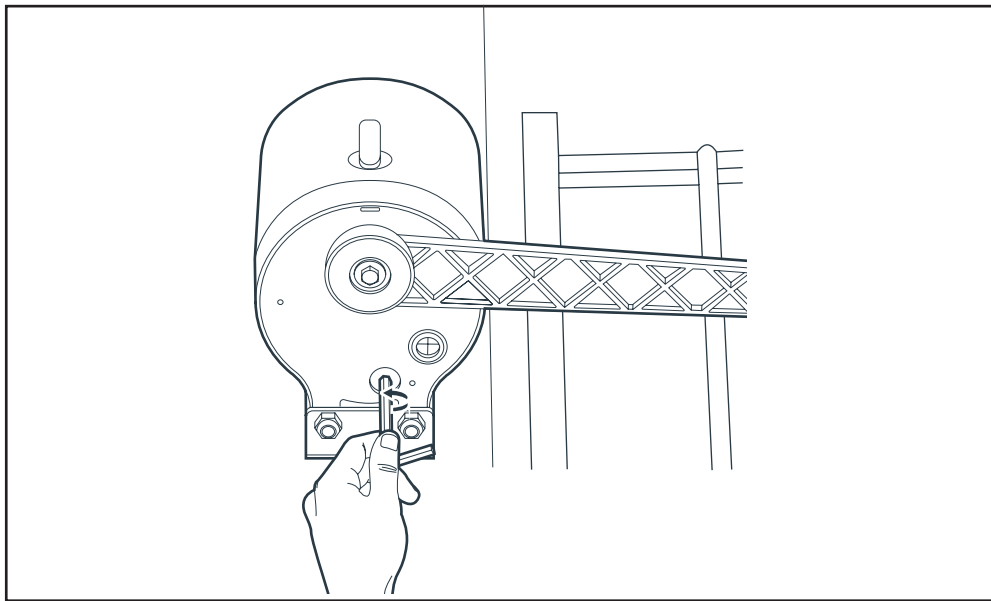

- Desbloquee los motores para poder maniobrar manualmente los brazos

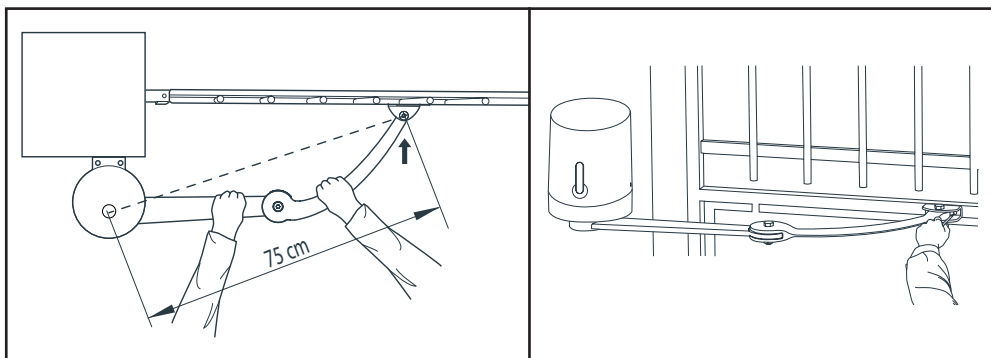

- Cierre la puerta de forma que apoye bien contra el tope central.
- Coloque los brazos articulados contra la puerta respetando la distancia de 75 cm y, después, marque la ubicación de los orificios en la puerta.

Importante: Los extremos de los brazos rectos deben estar en el centro de la parte rígida de la puerta para que los brazos articulados estén perfectamente horizontales.

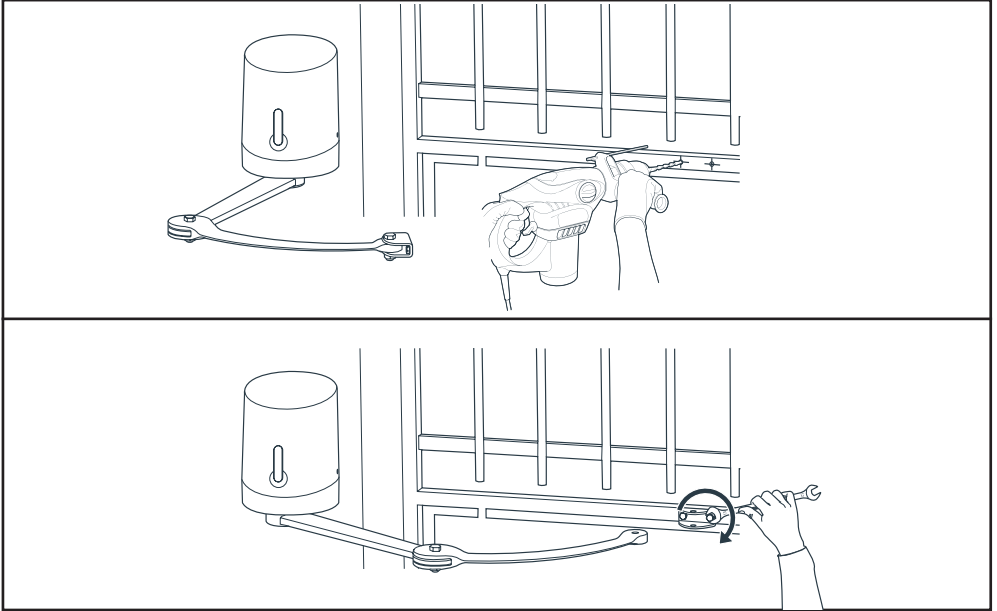

- Desmonte la fijación de la puerta del brazo para poder fijarla a la puerta.
- Use tornillos y tuercas adaptados al material de la puerta.
- Vuelva a montar el extremo del brazo y la fijación de la puerta.

Importante: En este momento de la instalación, los motores están desbloqueados. La puerta puede moverse bajo la acción del viento o si se empuja desde fuera. Tenga cuidado o bloquee la puerta para evitar cualquier peligro durante el resto de la instalación.

→ O bloquee los motores:

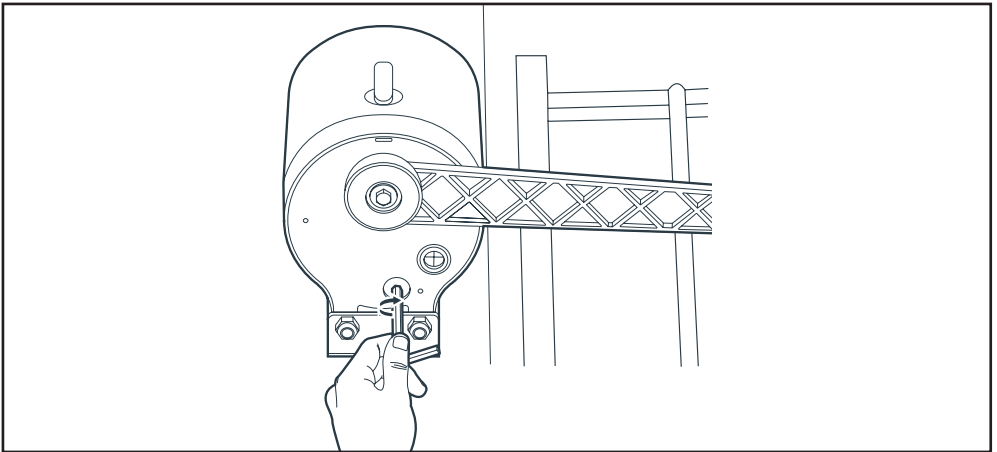

3.4- Colocación de los motores - Caso de una apertura hacia el exterior de la propiedad

- Coloque los soportes de fijación contra los pilares, 14 mm por encima de la parte rígida de la puerta donde se vayan a fijar los extremos de los brazos articulados.

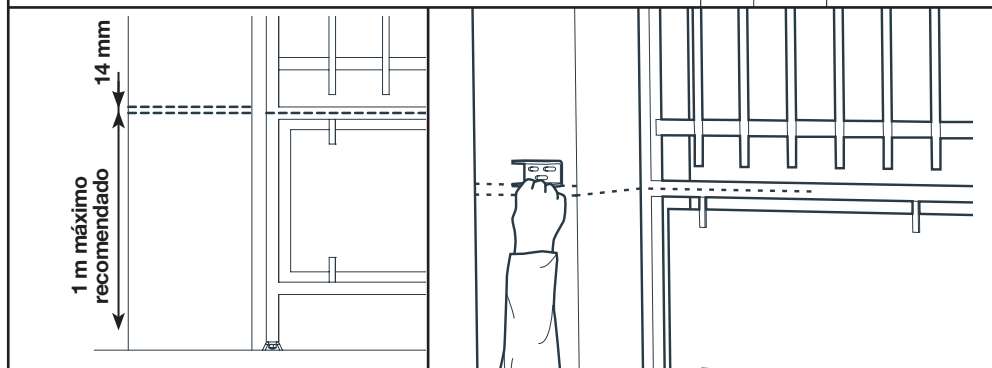
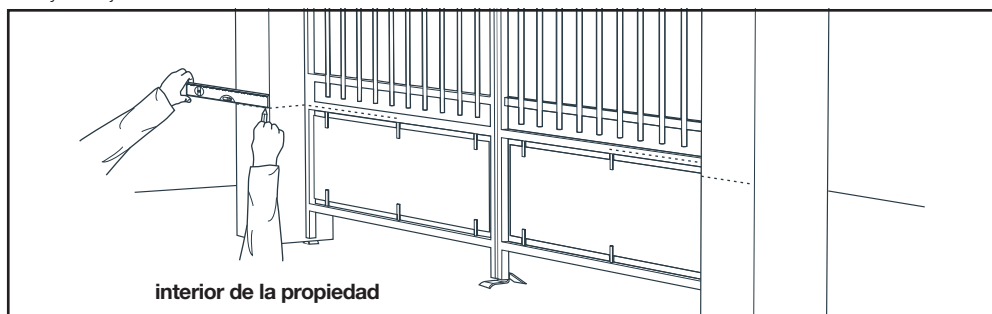

- Use tacos y tornillos adaptados al material del pilar (ejemplo: para el hormigón, use tacos de $\varnothing 12$ mm y tirafondos de $\varnothing 8$ mm con una longitud de 80 mm). Después del apriete, el soporte de fijación debe estar perfectamente horizontal y 14 mm por encima del centro de la parte rígida de la puerta. Cuidado de no fragilizar los pilares.

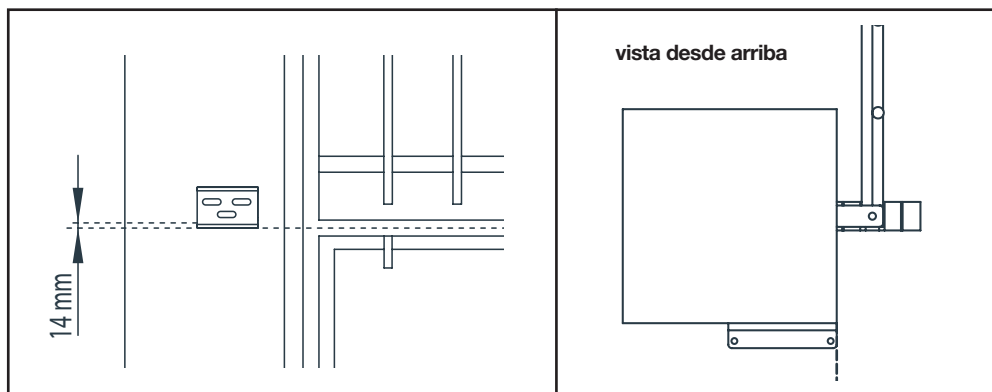

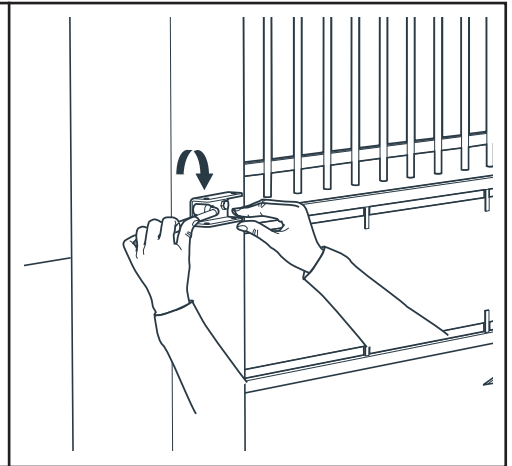
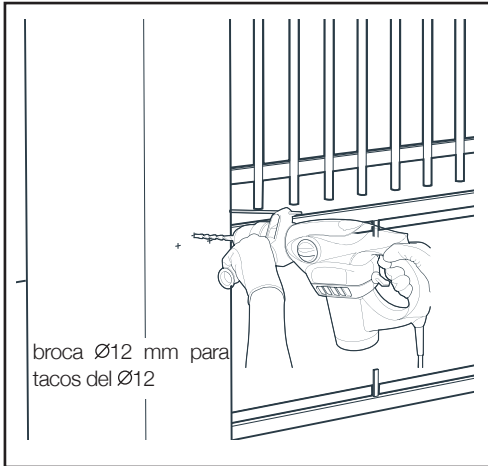
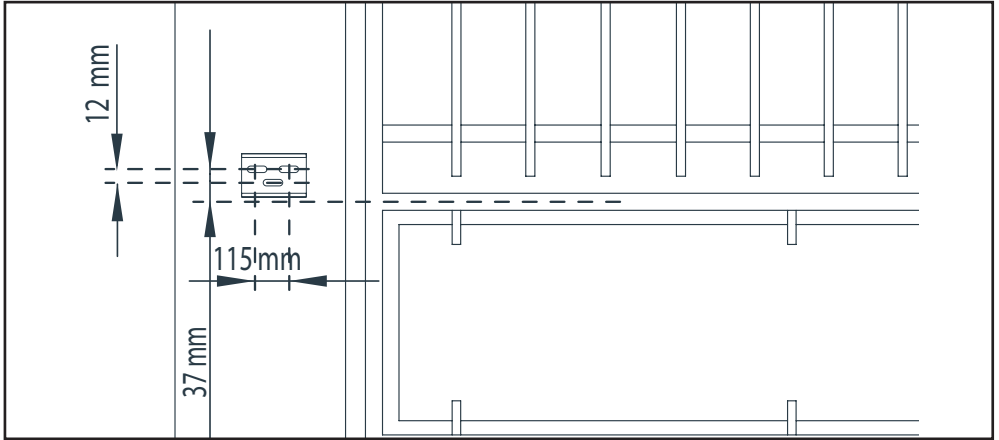

- Abra la tapa de los motores

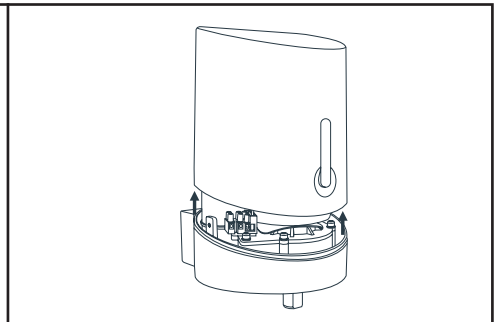
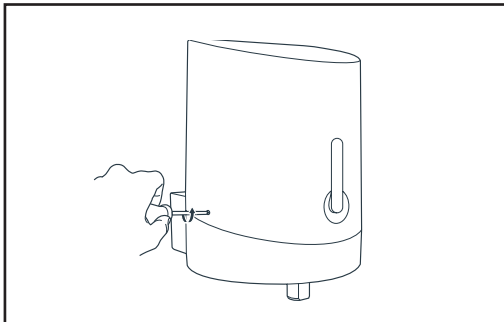

avidsen

C - INSTALACIÓN

- Fije los motores a los soportes de fijación

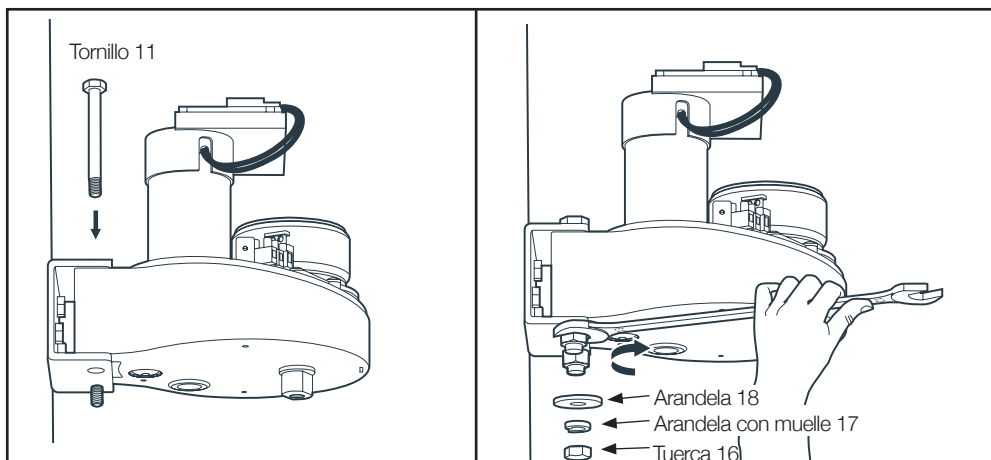
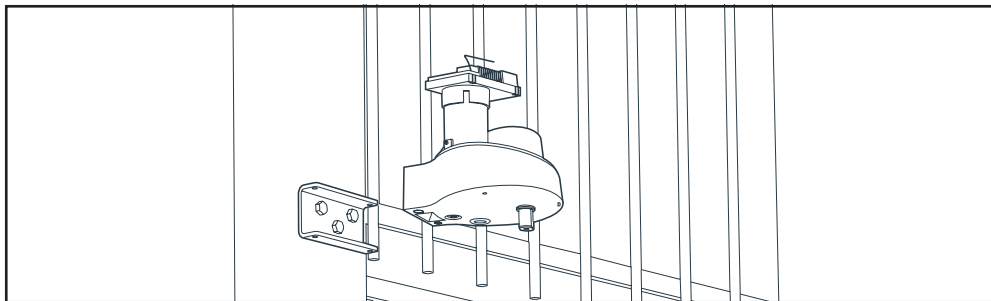

- Monte los brazos articulados y los motores

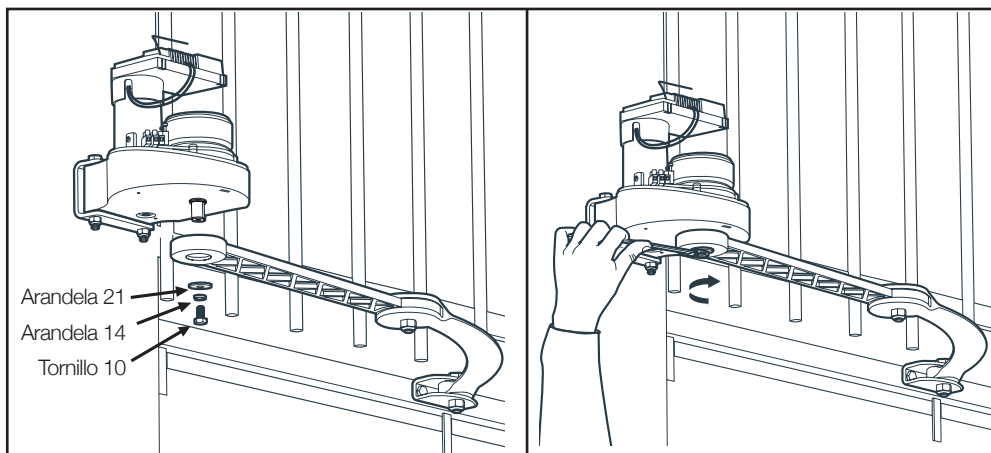

- Desbloqueo del motor

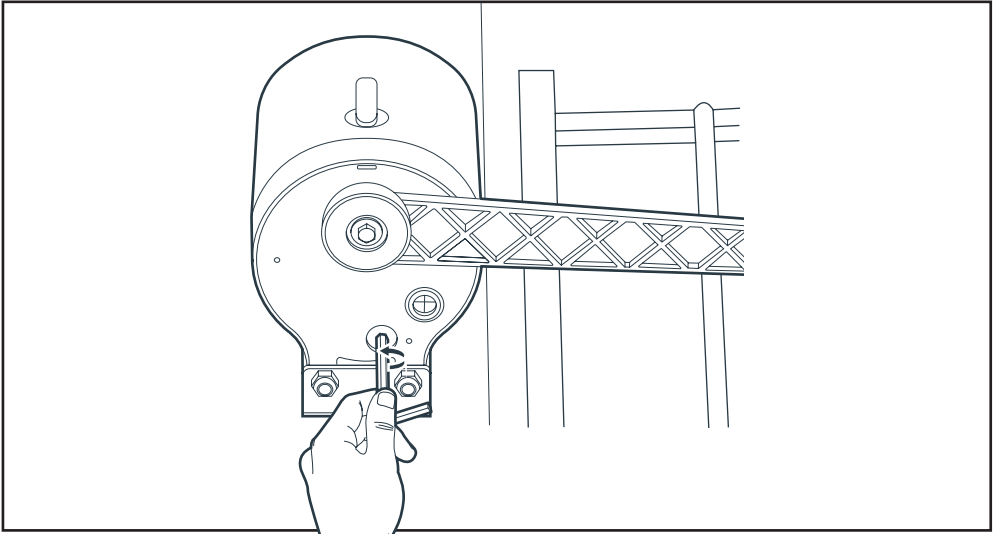

- Desbloquee los motores para poder maniobrar manualmente los brazos.
- Abra la puerta hasta los topes laterales.
- Gire el brazo articulado para apoyar la fijación de la puerta contra **la puerta lo más lejos posible de los goznes:**

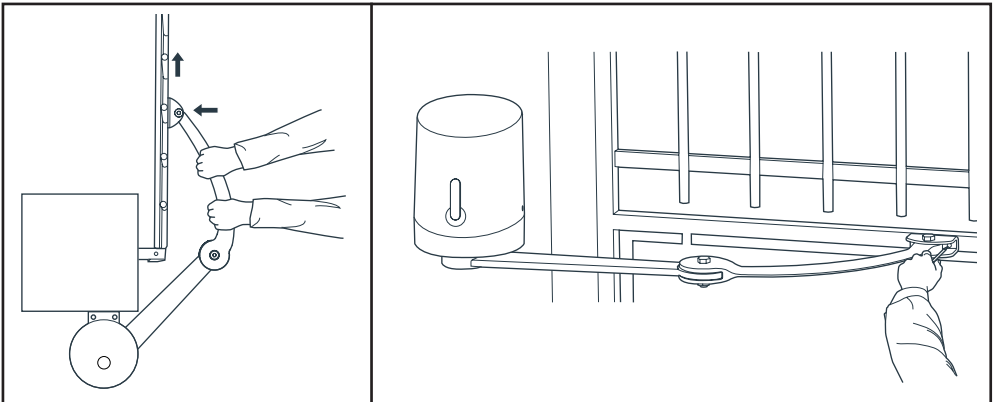

- Marque los orificios de fijación de la pata en la puerta.

Importante: Los extremos de los brazos rectos deben estar en el centro de la parte rígida de la puerta para que los brazos articulados estén perfectamente horizontales.

avidsen

C - INSTALACIÓN

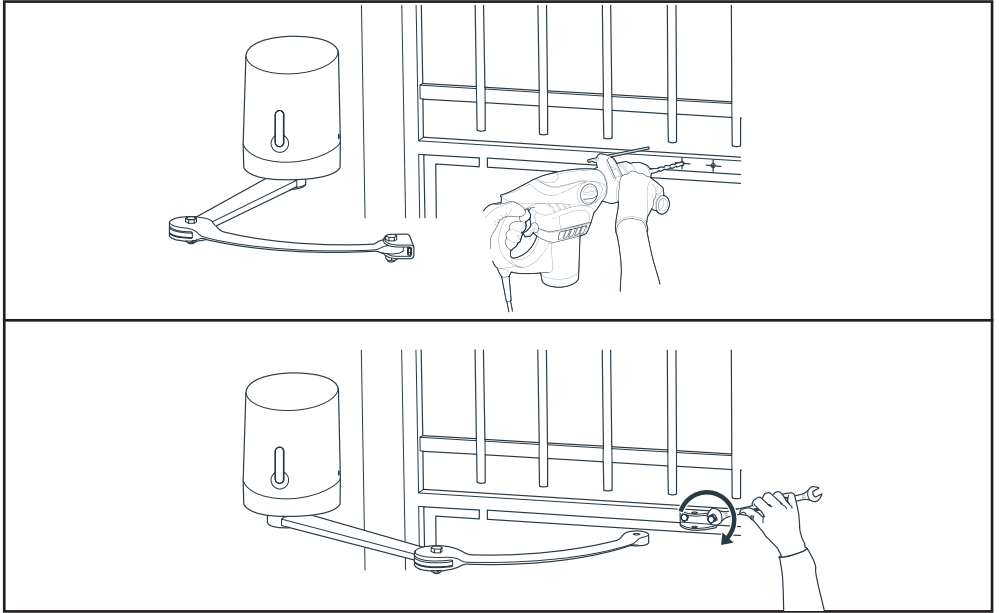

- Desmonte la fijación de la puerta del brazo para poder fijarla a la puerta.
- Use tornillos y tuercas adaptados al material de la puerta.
- Vuelva a montar el extremo del brazo y la fijación de la puerta

Importante: En este momento de la instalación, los motores están desbloqueados. La puerta puede moverse bajo la acción del viento o si se empuja desde fuera. Tenga cuidado o bloquee la puerta para evitar cualquier peligro durante el resto de la instalación.

→ O bloquee los motores:

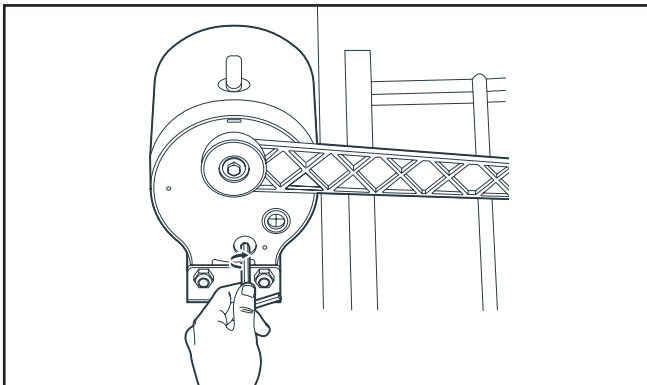

4. COLOCACIÓN DE LA LUZ INTERMITENTE

La luz intermitente debe fijarse encima del pilar donde se haya fijado la caja de mandos y debe ser visible tanto desde el interior como desde el exterior. Use únicamente la luz incluida en el kit (24 V - 2 W).

La luz intermitente se puede fijar a la pared con o sin soporte.

- Con un destornillador, retire la parte transparente de la luz intermitente desatornillando los 2 tornillos que sujetan la parte superior.
- Con un destornillador, retire el soporte de la luz intermitente desatornillando los 2 tornillos que se encuentran en el interior de la luz.
- Fije el soporte de la luz intermitente a la pared (ignore este paso si fija la luz directamente a la pared).
- Pase los cables por la luz intermitente y conéctelos a la lámpara led (atención a la polaridad «+» y «-»).
- Atornille la luz intermitente en su soporte y atornille la parte transparente

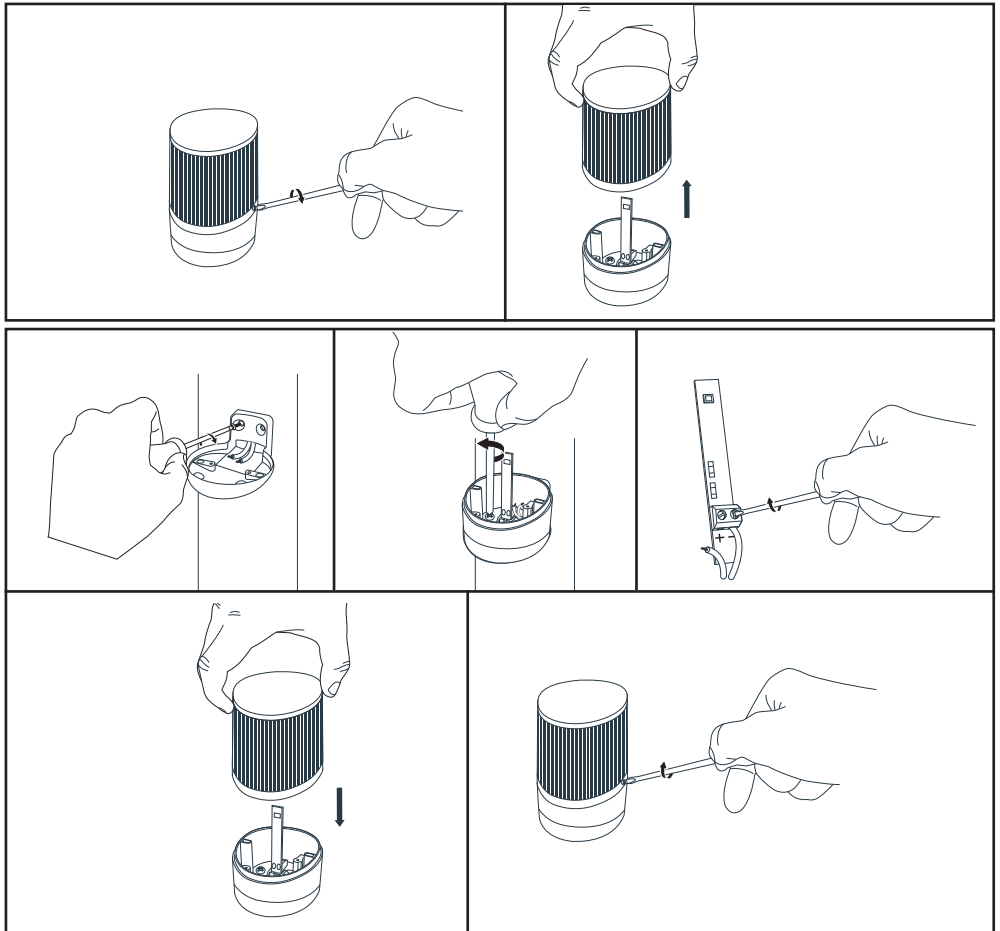

5. COLOCACIÓN DEL JUEGO DE FOTOCÉLULAS

5.1 - Apertura hacia el interior

1 juego de fotocélulas

- Instale la fotocélula receptora (está escrito RX en la parte trasera) en el pilar del motor donde se encuentra la tarjeta electrónica. La superficie de los pilares debe ser perfectamente plana para poder alinear correctamente el haz infrarrojo de las fotocélulas.
- Coloque las fotocélulas exactamente a la misma altura con respecto al suelo, ya que deben estar perfectamente alineadas y paralelas entre sí.
La distancia entre la parte exterior de la puerta y las fotocélulas debe estar comprendida entre 10 y 15 cm.
- Fije las fotocélulas a los pilares.

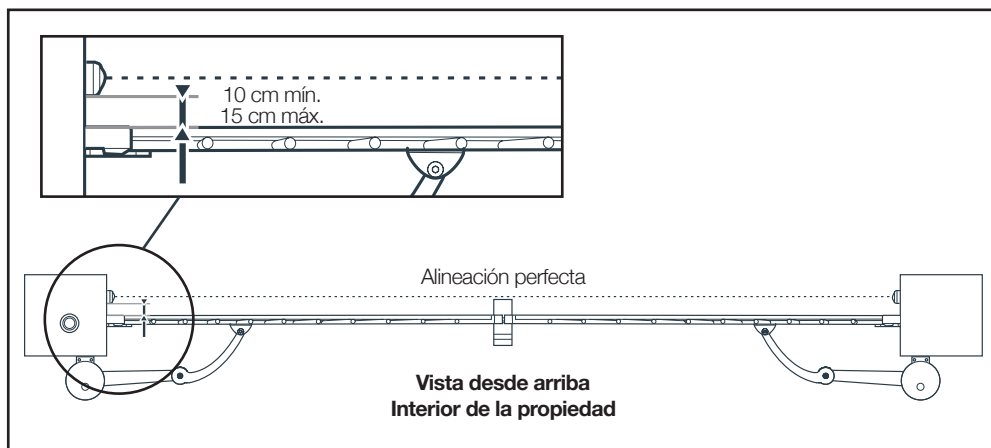
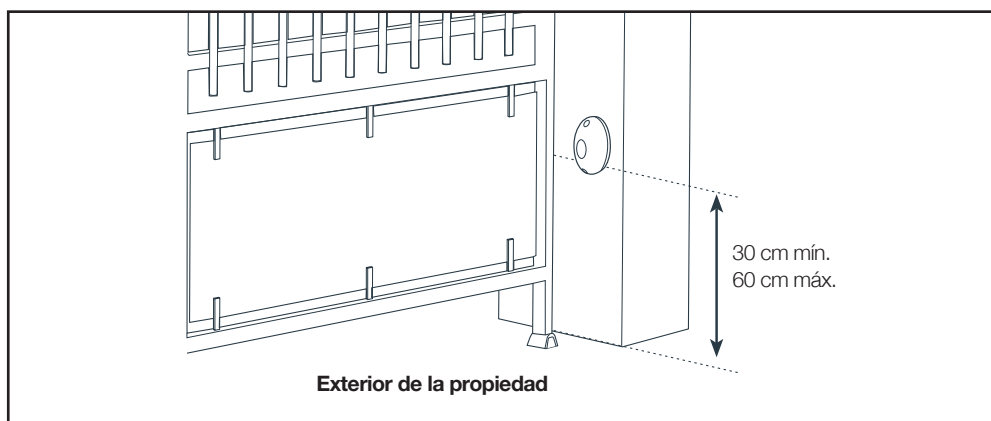

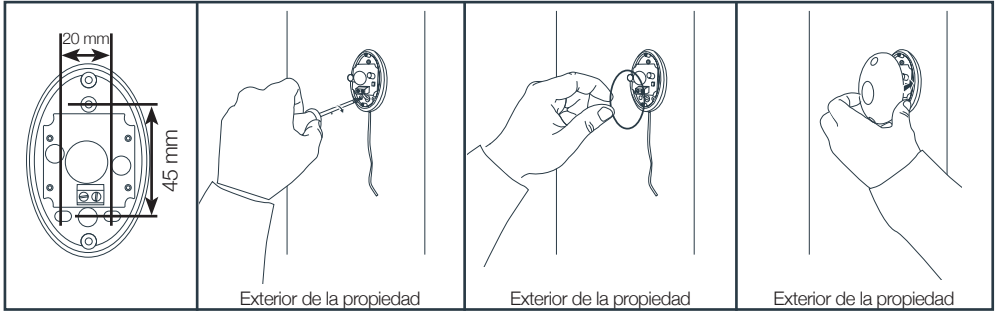

5.2 - Apertura hacia el exterior

1 juego de fotocélulas

- Instale la fotocélula receptora (está escrito RX en la parte trasera) en el pilar del motor donde se encuentra la tarjeta electrónica. La superficie de los pilares debe ser perfectamente plana para poder alinear correctamente el haz infrarrojo de las fotocélulas.
- Coloque las fotocélulas exactamente a la misma altura con respecto al suelo, ya que deben estar perfectamente alineadas y paralelas entre sí.
- Fije las fotocélulas a los pilares.

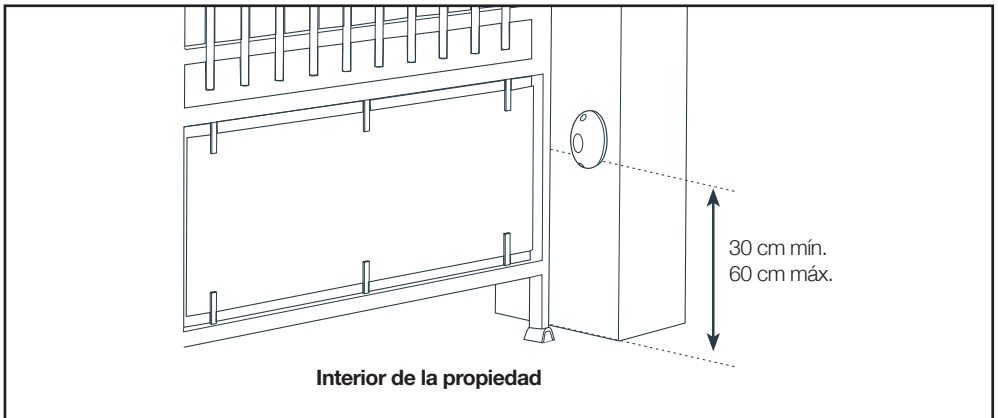

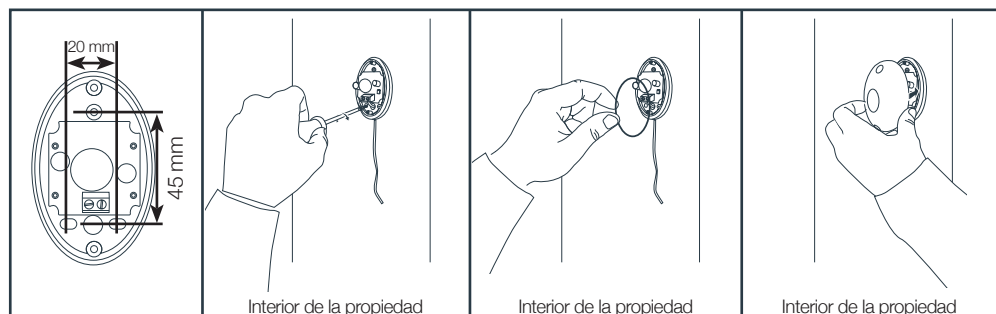
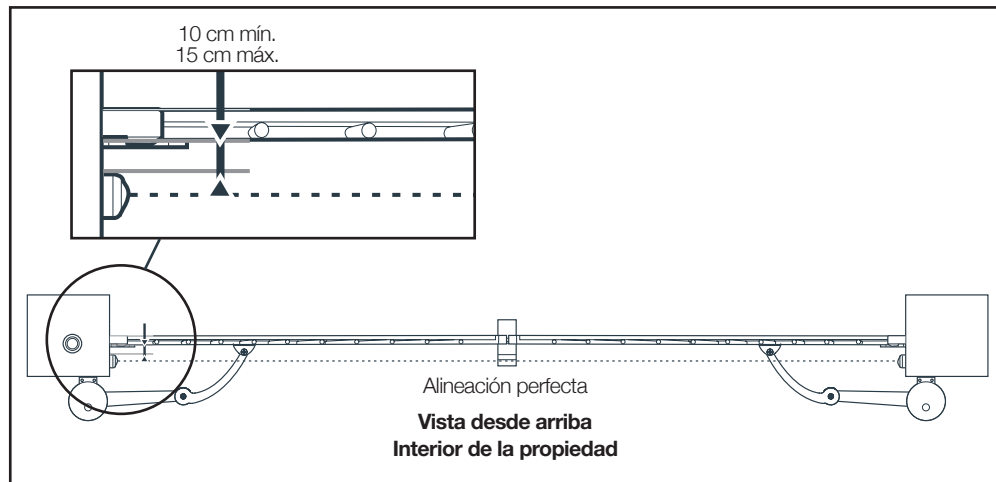

5.3 - 2.º juego de fotocélulas (opcionales)

En el marco de un uso con una puerta no visible, es obligatorio instalar un segundo juego de fotocélulas para impedir la apertura de la puerta cuando un elemento (coche, persona...) esté detrás de la puerta.

Instalación:

- Las fotocélulas deben estar perfectamente alineadas y paralelas.
- Las fotocélulas receptoras (está escrito RX en la parte trasera) deben instalarse enfrente del pilar del motor donde se encuentra la tarjeta electrónica (ver dibujo a continuación).
- Las fotocélulas deben instalarse del lado interior de la propiedad en el caso de una apertura hacia el interior; y del lado exterior, en el caso de una apertura hacia el exterior. La distancia entre los bordes primarios de la puerta en posición abierta a 90° y las fotocélulas debe estar comprendida entre 10 y 15 cm como máximo.
- Los soportes que se usen para fijar las fotocélulas deben estar correctamente fijados al suelo y perfectamente alineados.
- Las fotocélulas deben colocarse exactamente a la misma altura con respecto al suelo, altura que debe estar comprendida entre 30 y 60 cm.

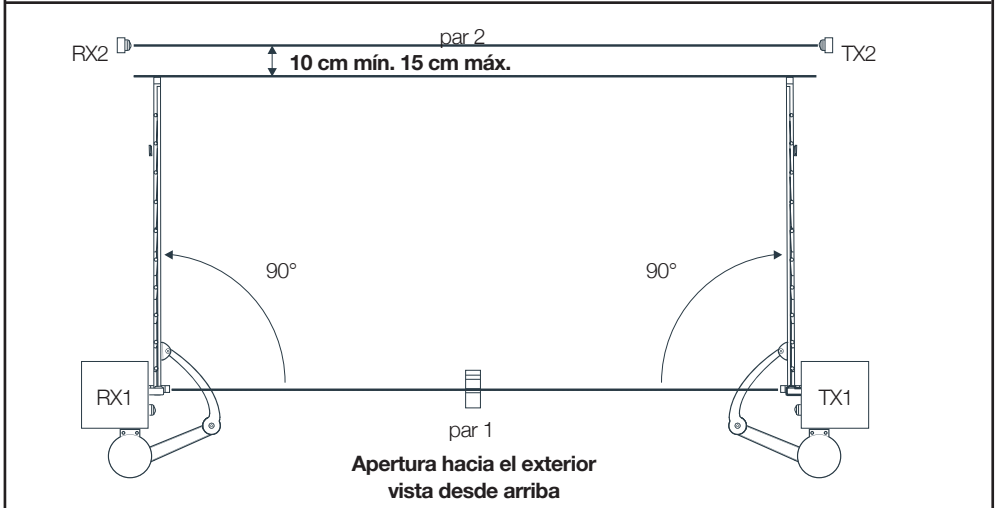
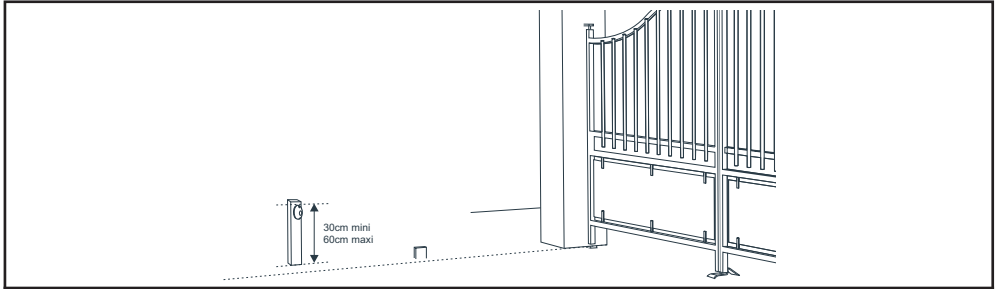

6. CONEXIONES

- El paso de los cables debe cumplir con las normas vigentes (NFC 15-100).
- El cable se encuentra a 80 cm de profundidad con rejilla de señalización roja o se pasa en una vaina.

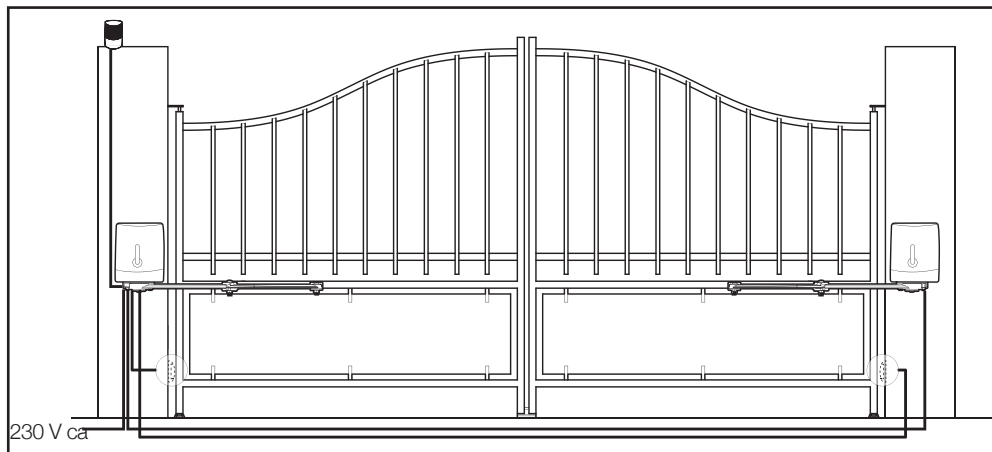

Normas de seguridad

- Todas las conexiones eléctricas deben realizarse sin tensión (disyuntor de protección en posición OFF y batería desconectada).
- Un electricista cualificado debe realizar estas conexiones.

6.1 - Alimentación de red

- Abra la tapa del motor que contiene la electrónica de accionamiento para tener acceso a la bornera de conexión de la alimentación 230 V. Use las regletas de bornes incluidas para conectar la alimentación 230 V.

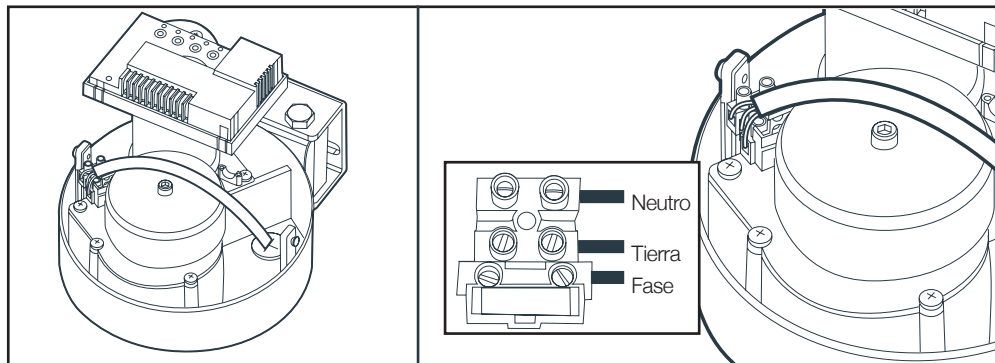

6.2 - Motores

Para el cableado del motor sin la tarjeta electrónica, use cable de 2x1,5 mm² y una regleta de bornes colocada en el motor. Pase el cable por el prensaestopas y apriételo

• Conexión del motor para una apertura hacia el interior de la propiedad

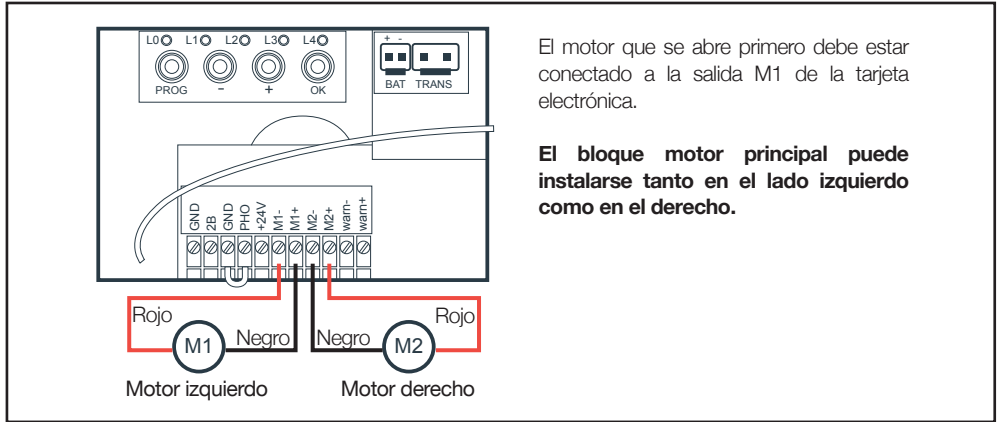

• Conexión del motor para una apertura hacia el exterior de la propiedad

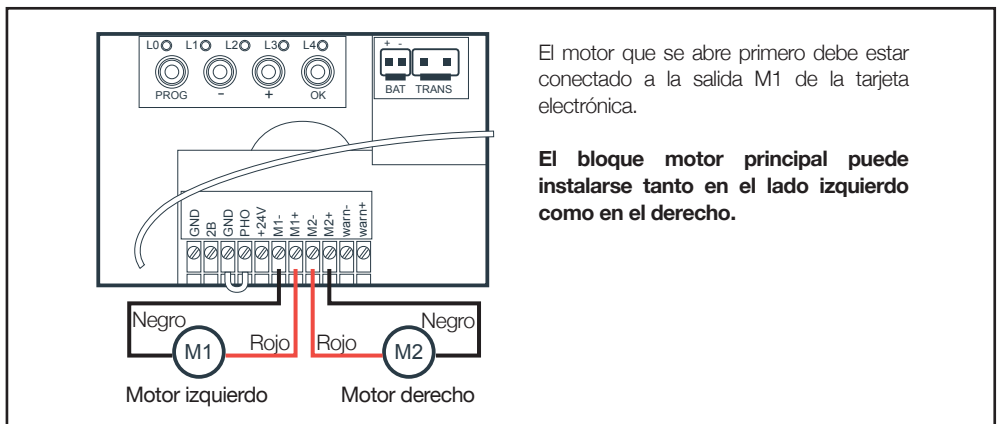

6.3 - Luz intermitente

- Conecte los cables de la luz intermitente a la bornera tal como se indica en el esquema siguiente y conecte de nuevo la bornera.
- Use cable de 2x0,5 mm² de sección como mínimo.
- Respete la polaridad de la conexión

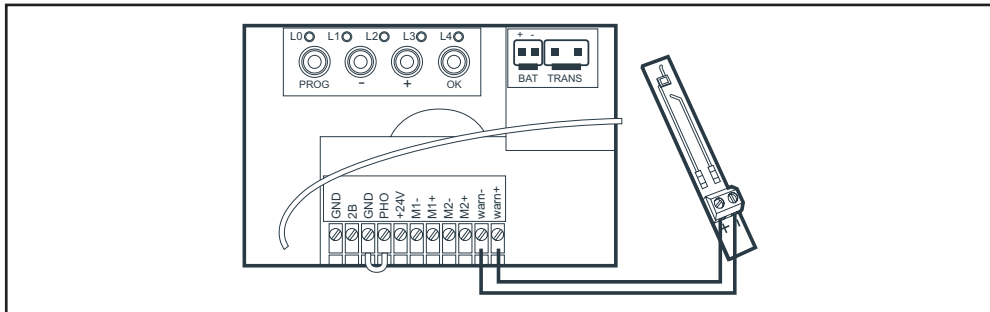

6.4 - Fotocélulas

- Si no hay fotocélulas, deje el puente entre GND y PHO.
- Si hay un juego de fotocélulas, retire el puente entre GND y PHO.

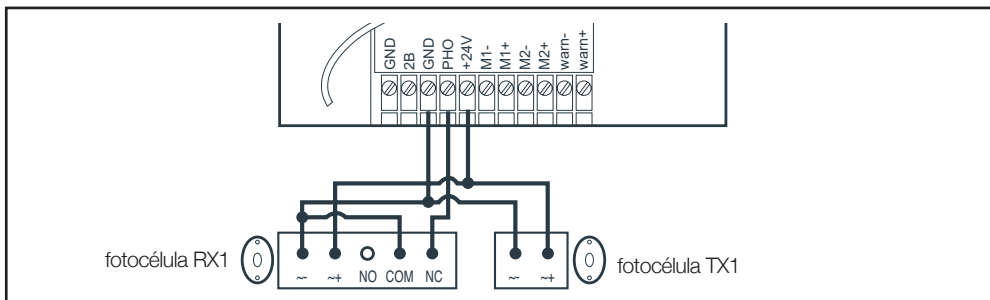

- Si hay 2 juegos de fotocélulas, retire el puente entre GND y PHO

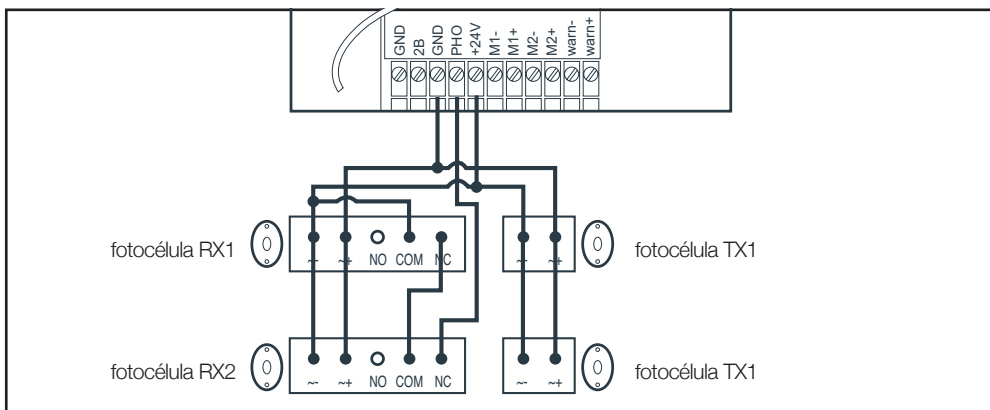

• Módulo conectado HomeGate

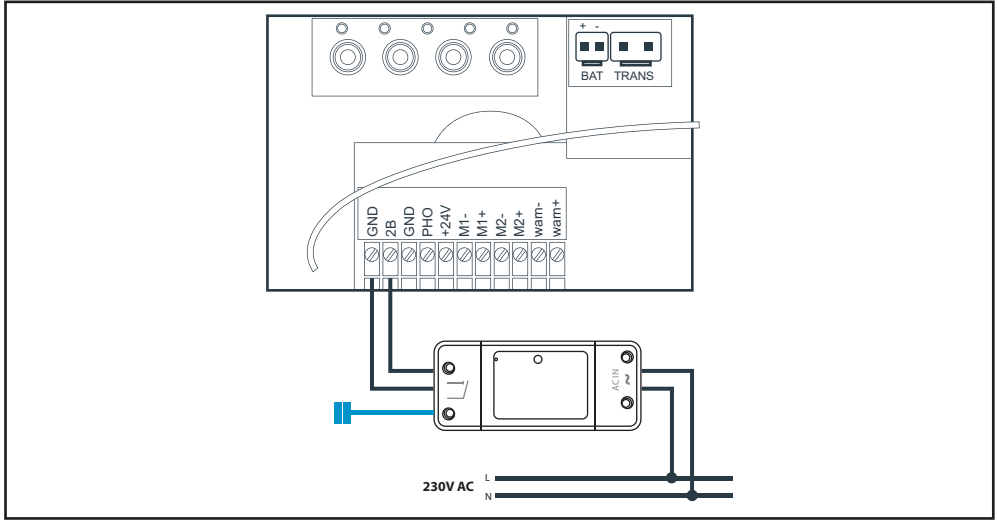

Instale el imán que permite comunicar el estado de la puerta en la aplicación.

- Coloque la puerta en posición cerrada
- Instale el imán precableado en el batiente del lado de la tarjeta electrónica. Instale el imán pasivo en el otro batiente teniendo cuidado de dejar un espacio de 13 mm como máximo. Los imanes no deben tocarse.

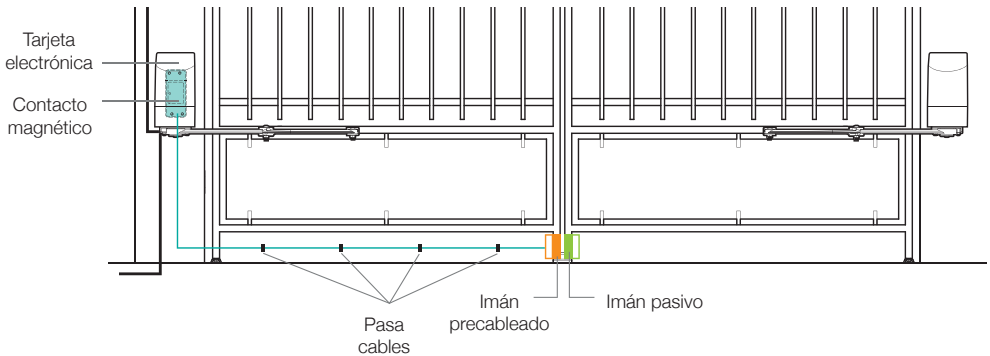

6.7 - Kit de alimentación solar (opcional)

Atención, la motorización puede funcionar con un kit solar, sin embargo, el módulo conectado no estará operativo.

El kit de alimentación solar de 24 V se enchufa al mismo conector que la batería de emergencia. No se puede tener el kit de alimentación solar (que ya dispone de una batería) y una batería de emergencia conectados al mismo tiempo.

Para la instalación, consulte las instrucciones del kit de alimentación solar.

Cuando haya conectado un kit de alimentación solar, si pulsamos el botón «OK» de la tarjeta electrónica, el número de ledes rojos encendidos indica el nivel de carga de la batería.

1. INTERFAZ DE LOS AJUSTES

Indicadores

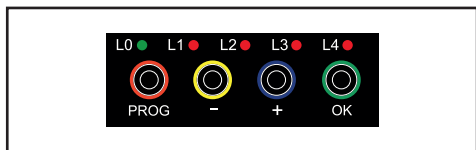

- **L0** = led verde (apagado cuando la tarjeta está en suspensión)
- **L1 a L4** = Ledes rojos para visualizar la información acerca de los ajustes, los eventos (o errores) o el estado de la batería.

Botones

PROG = entrar o salir de los menús de ajustes.

«-» / «+» = selección de un elemento del menú, ajuste de un valor, navegación por el historial de eventos.

OK = entrar en los submenús, confirmar un ajuste, visualizar la tensión de la batería o el historial de eventos, seleccionar el control manual.

Observaciones importantes:

- Se puede realizar una pulsación corta en un botón (pulsación sencilla) o una pulsación larga (botón pulsado durante 3 segundos). En lo sucesivo, cuando aparezca, por ejemplo, «**pulse el botón PROG**», se tratará de una pulsación corta (pulsación sencilla) de este botón. Cuando aparezca «**pulse durante 3 s el botón PROG**» o «**PROG 3 s**», se tratará esta vez de una pulsación larga.
- En lo sucesivo, las manipulaciones de los botones se describen desde el **MENÚ 0**. Se trata del menú de la pantalla de visualización que aparece justo después de la conexión, por ejemplo, justo después de un movimiento de la puerta (antes de la suspensión) o incluso cuando la tarjeta está en suspensión (en ese caso, el led L0 verde está apagado).
- Para asegurarse de que se encuentra en el **MENÚ 0** de la pantalla de visualización, pulse 2 o 3 veces **PROG**, el led verde debería ser el único que esté encendido.

Si el usuario no pulsa ningún botón durante 15 segundos, el sistema vuelve automáticamente a MENÚ 0.

2. AJUSTES BÁSICOS (MENÚ 1)

2.1. Estructura del menú

Después de realizar la conexión, todos los ledes están apagados salvo el verde

- Si el led verde está apagado, indica que la tarjeta está en suspensión, pulse una vez (pulsación corta) **PROG** para despertar la tarjeta. Si no se enciende nada, compruebe que las conexiones de la alimentación sean correctas.
- Si hay ledes rojos encendidos, se trata de un código de error, consulte la tabla de los códigos de error para entender el significado. (Si la tarjeta ya ha funcionado anteriormente, aparece el último código de error, pero eso no significa que la tarjeta tenga algún problema).
- Para borrar la visualización de un código de error, pulse simplemente una vez (pulsación corta) **PROG**.

A partir de ahí, para entrar en el menú de ajuste 1 (MENÚ 1): pulse en PROG durante 3 segundos, el led L1 se enciende.

- El elemento de menú número 1 está seleccionado; pulse eventualmente **+** o **-**, se puede seleccionar otro elemento del menú y el led rojo correspondiente a este elemento se enciende.
- Cuando haya seleccionado un elemento del menú, pulse **OK** para ver y modificar el ajuste correspondiente. Consulte el gráfico más abajo. Los botones **+** y **-** deben utilizarse entonces para modificar el valor del ajuste y el botón **OK** para validar. Si no desea modificar un ajuste, puede salir pulsando varias veces **PROG** (hasta que el led verde sea el único encendido).

La estructura completa del menú de nivel 1 se representa en el esquema siguiente. Las flechas indicadas mediante uno de los 4 botones representan una pulsación de ese botón (corta o larga de 3 s si se especifica).

Menú de los ajustes básicos (MENÚ 1)

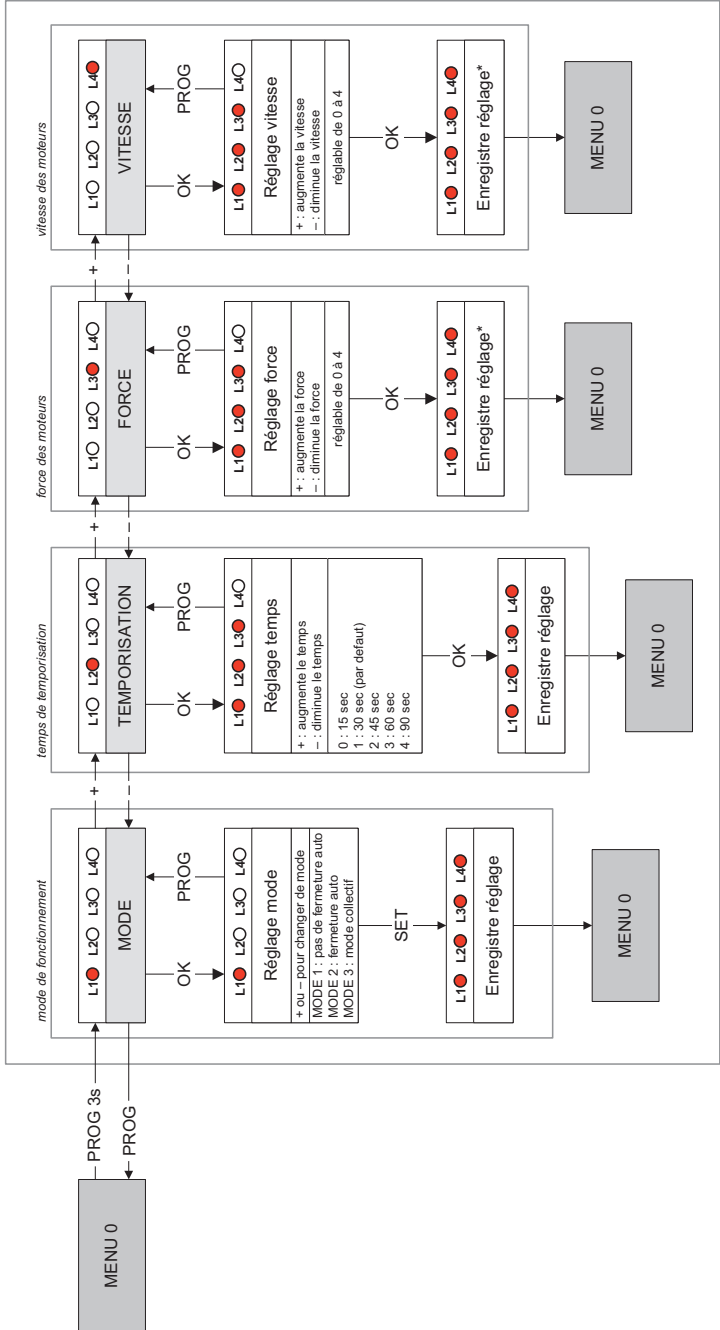

* cette modification nécessite de faire un auto-apprentissage

2.2. Procedimiento de alineación de las fotocélulas (opcionales)

La tarjeta electrónica de este automatismo se pone en suspensión transcurrido 1 minuto sin ninguna acción. En suspensión, las fotocélulas no están alimentadas.

- Para prolongar el tiempo de «activación», pulse uno de los botones.

Cuando las fotocélulas están conectadas, un indicador rojo se enciende en el interior de cada una.

Cuando las fotocélulas no están alineadas, un segundo indicador se enciende en las fotocélulas RX.

Cuando las fotocélulas están alineadas, un solo indicador rojo se enciende en el interior de la fotocélula RX.

- Pase la mano por delante para tapar el haz infrarrojo, el indicador se apaga y se vuelve a encender. Se puede escuchar un clic de relé al cambiar de estado.

2.3. Modo de funcionamiento

Este automatismo de puerta dispone de 3 modos de funcionamiento.

Modo semiautomático (modo 1) (predeterminado)

- Puerta cerrada -> una pulsación de la orden de puerta abre la puerta.
- Puerta abierta -> una pulsación de la orden de puerta cierra la puerta.

Cuando la puerta está en movimiento, se puede detener pulsando una orden (puerta o peatón).

Al pulsar de nuevo la orden de puerta, la puerta sigue en sentido inverso.

Modo cierre automático (modo 2)

- Puerta cerrada: una pulsación de la orden de puerta abre la puerta y la deja abierta durante un tiempo determinado (tiempo ajustable, consulte el apartado «Tiempo de temporización») y después se cierra automáticamente.

Durante la temporización, puede cancelar el cierre automático pulsando una orden (puerta o peatón). La puerta permanece abierta, habrá que pulsar la orden de puerta para cerrarla.

Cuando la puerta está en movimiento, se puede detener pulsando una orden (puerta o peatón).

Modo colectivo (modo 3)

Este modo se usa para una puerta de acceso colectivo.

- Puerta cerrada: una pulsación de la orden de puerta abre la puerta y la deja abierta durante un tiempo determinado (tiempo ajustable, consulte el apartado «Tiempo de temporización») y después se cierra automáticamente.

La diferencia con el modo cierre automático es:

- Si se pulsa una orden durante la apertura, esta no se tiene en cuenta.
- Si se pulsa una orden durante la temporización, en lugar de cancelar el cierre automático, la temporización empieza de 0.
- Si se pulsa una orden durante el cierre, la puerta se detiene, se vuelve a abrir y empieza la temporización del cierre automático.
- **Solo se puede accionar la puerta entera, por lo que la orden de peatón no funciona.**

Para seleccionar el modo de funcionamiento, se debe ajustar un valor del 1 al 3 realizando lo siguiente

- Pulse durante 3 segundos **PROG**, L0 parpadea 1 vez y L1 se enciende.
- Pulse **OK**, el número de ledes rojos encendidos indicará entonces el modo de funcionamiento que ya esté ajustado (modo 1 de forma predeterminada).
- Para cambiar el modo de funcionamiento, use los botones «←» y «→», después valide con el botón **OK**, todos los ledes se encienden y se apagan para confirmar la operación.

Atención: la reglamentación obliga a instalar fotocélulas para proteger el paso durante un movimiento de cierre automático.

2.4. Tiempo de temporización

El tiempo de temporización es el tiempo durante el cual la puerta permanece abierta antes de cerrarse automáticamente (si el cierre automático está activado).

Para ajustar este valor, realice lo siguiente

- Pulse durante 3 segundos **PROG**, L0 parpadea 1 vez y L1 se enciende.
- Pulse «→» 1 vez, L2 se enciende en lugar de L1.
- Pulse **OK**, el número de ledes rojos encendidos indicará entonces el valor ajustado.
- Use los botones «←» y «→» para modificar este valor (consulte la tabla siguiente).
- Pulse **OK** para confirmar este valor. Todos los

ledes se encienden y se apagan para confirmar la operación.

Este tiempo se puede ajustar entre 15 y 90 segundos y está configurado en 15 segundos por defecto.

L1○ L2○ L3○ L4○	15 s
L1● L2○ L3○ L4○	30 s
L1● L2● L3○ L4○	45 s
L1● L2● L3● L4○	60 s
L1● L2● L3● L4●	90 s

2.5. Fuerza de los motores

Este sistema controla la fuerza de los motores detectando la corriente máxima que pueden absorber. Significa que si un obstáculo hace suficiente fuerza contra un batiente de la puerta, la corriente del motor supera el valor de detección y la puerta se detiene. En la mayoría de los casos, no es necesario cambiar este ajuste.

La fuerza se puede ajustar de 0 a 4 y está configurada en 3 de forma predeterminada.

Sin embargo, si la puerta es maciza y la fuerza no es suficiente, una ráfaga de viento podrá provocar la parada de uno de los batientes o de ambos.

- En este caso, es necesario aumentar la fuerza a 4.
- Por el contrario, si la puerta tiene una estructura más bien ligera y no posee una superficie de resistencia al viento, se recomienda reducir la fuerza.

Observación

Para cumplir con las exigencias de la norma EN 12453, puede ser necesario cambiar la fuerza de los motores.

Para ajustar la fuerza, realice lo siguiente

- Pulse durante 3 segundos **PROG**, L0 parpadea 1 vez y L1 se enciende.
- Pulse «+» 2 veces, L3 se enciende en lugar de L1.
- Pulse OK, el número de ledes encendidos indicará entonces el valor de la fuerza ajustada.

- Use los botones «←» y «+» para cambiar la fuerza y confirme con el botón **OK**, todos los ledes se encienden y se apagan para confirmar la operación.

ATENCIÓN: si el ajuste de la fuerza se modifica, será obligatorio volver a realizar un autoaprendizaje.

2.6. Velocidad

Se puede ajustar la velocidad con un valor de 0 a 4. De forma predeterminada, el valor de la velocidad es 4. Si la puerta es demasiado rápida, puede ser necesario reducir la velocidad.

Para ajustar la velocidad, realice lo siguiente

- Pulse durante 3 segundos **PROG**, L0 parpadea 1 vez y L1 se enciende.
- Pulse «+» 3 veces, L4 se enciende en lugar de L1.
- Pulse OK, el número de ledes encendidos indicará entonces el valor ajustado.
- Use los botones «←» y «+» para modificar este valor.
- Pulse OK para confirmar este valor, todos los ledes se encienden y se apagan para confirmar la operación.

ATENCIÓN: si el ajuste de la velocidad se modifica, será obligatorio volver a realizar un autoaprendizaje.

2.7. Autoaprendizaje

Función de autoaprendizaje

Para que la tarjeta aprenda los motores que están conectados y el recorrido que tienen que hacer los batientes, se debe iniciar el autoaprendizaje. Además, si algunos ajustes se modifican (fuerza, velocidad), es obligatorio volver a realizar un autoaprendizaje

IMPORTANTE

- **Los batientes deben tener topes fijos al final del cierre (tope central) y al final de la apertura (topes laterales), durante el autoaprendizaje, y sobre todo, no deben desplazarse o quitarse después. Si los topes no están bien fijados en el suelo, el autoaprendizaje puede fallar.**
- **Los batientes pueden estar en cualquier**

posición (abiertos, cerrados, entreabiertos) antes de iniciar el autoaprendizaje.

SEGURIDAD

Asegúrese de que no se encuentre nadie en la zona de desplazamiento de la puerta durante la puesta en servicio y el periodo de pruebas.

Inicio del autoaprendizaje

- Compruebe que no está en un menú de programación pulsando 3 veces consecutivas en PROG.
- Pulse «+» durante 3 segundos.
Puede interrumpir el autoaprendizaje en cualquier momento pulsando OK.

Desarrollo del autoaprendizaje

- La luz intermitente emite destellos.
- **Fase 0:** recolocación del tope central
El batiente M2 se cierra hasta el tope central.
El batiente M1 se cierra hasta el tope central.
- **Fase 1:** detección de los topes laterales
El batiente M1 se abre hasta el tope lateral.
El batiente M2 se abre hasta el tope lateral.
- **Fase 2:** detección del recorrido
El batiente M2 se vuelve a cerrar hasta el tope central.
El batiente M1 se vuelve a cerrar hasta el tope central.
- **Fase 3:** aprendizaje de apertura y cierre
El batiente M1 inicia una apertura acelerando progresivamente.
El batiente M2 inicia una apertura acelerando progresivamente 2,5 segundos (o más según el ajuste, consulte el MENÚ 3) después de M1.
Los batientes alcanzan sus topes de apertura.
El batiente M2 comienza a cerrarse acelerando progresivamente.
El batiente M1 comienza a cerrarse acelerando progresivamente.
Los batientes alcanzan el tope central (con un desfase de 2,5 segundos o más según el tipo de ajuste, consulte el MENÚ 3)

Error durante el autoaprendizaje

Si el autoaprendizaje no funciona tal como se describe anteriormente y se detiene antes de lo previsto (los motores y la luz intermitente se detienen), algunos ledes rojos se encienden y el resto se apaga. La configuración de los ledes rojos encendidos indica un código de error para que el instalador conozca el

origen del incidente que se ha producido.

Consulte la tabla que indica los códigos de error del autoaprendizaje:

- Led apagado
- Led encendido
- Led intermitente

Cuidado de no confundir los códigos de error del autoaprendizaje con los códigos de error de eventos que pueden producirse durante el funcionamiento normal y que se indican de la misma forma mediante una combinación de ledes rojos encendidos/apagados/intermitentes. (Consulte la página 47)

L1	L2	L3	L4	Descripción
<input type="checkbox"/>	<input type="checkbox"/>	<input type="checkbox"/>	<input checked="" type="checkbox"/>	En fase 0, el batiente M1 no alcanza el tope después de 60 s de apertura, ¿bloqueo o sección de cable demasiado pequeña?
<input type="checkbox"/>	<input checked="" type="checkbox"/>	<input type="checkbox"/>	<input type="checkbox"/>	En fase 0, el batiente M2 no alcanza el tope después de 60 s de apertura, ¿bloqueo o sección de cable demasiado pequeña?
<input type="checkbox"/>	<input checked="" type="checkbox"/>	<input checked="" type="checkbox"/>	<input checked="" type="checkbox"/>	En fase 0, el motor M1 no se ha detectado (¿sin conectar/conectado incorrectamente?).
<input checked="" type="checkbox"/>	<input type="checkbox"/>	<input type="checkbox"/>	<input type="checkbox"/>	En fase 0, el motor M2 no se ha detectado (¿sin conectar/conectado incorrectamente?).
<input checked="" type="checkbox"/>	<input type="checkbox"/>	<input type="checkbox"/>	<input checked="" type="checkbox"/>	En fase 1, el motor M1 alcanza el tope en menos de 3 s de apertura, reduzca la velocidad.
<input checked="" type="checkbox"/>	<input type="checkbox"/>	<input checked="" type="checkbox"/>	<input type="checkbox"/>	En fase 1, el motor M2 alcanza el tope en menos de 3 s de apertura, reduzca la velocidad.

■	□	■	■	En fase 1, el batiente M1 no alcanza el tope después de 60 s de apertura ¿la sección del cable es demasiado pequeña?
■	■	□	□	En fase 1, el batiente M2 no alcanza el tope después de 60 s de apertura ¿la sección del cable es demasiado pequeña?
■	■	□	■	En fase 1, el motor M1 no se ha detectado (¿problema de contacto, problema de la tarjeta electrónica?) Revise las conexiones del motor.
■	■	■	□	En fase 1, el motor M2 no se ha detectado (¿problema de contacto, problema de la tarjeta electrónica?) Revise las conexiones del motor.
□	■	■	■	En fase 1 (apertura), M1 no se ha reconocido. Nota 1.
■	□	□	□	En fase 1 (apertura), M2 no se ha reconocido. Nota 1.
■	□	□	■	En fase 2 (cierre), M1 no se ha reconocido. Nota 2.
■	□	■	□	En fase 2 (cierre), M2 no se ha reconocido. Nota 2.
■	□	■	■	El usuario ha interrumpido el autoaprendizaje.

Nota 1: hay varias causas posibles:

- El motor no se ha reconocido como compatible con la tarjeta electrónica.
- El motor tiene un fallo.
- La sección del cable del motor es demasiado

pequeña

- Una ráfaga de viento ha evitado que el sistema reconozca el motor.
- Reinicie el autoaprendizaje y ayude al batiente a cerrarse durante el inicio de la fase 2 si el viento persiste.

Nota 2: hay varias causas posibles:

- El motor no se ha reconocido como compatible con la tarjeta electrónica.
 - El motor tiene un fallo.
 - La sección del cable del motor es demasiado pequeña.
- Inténtelo de nuevo reiniciando el autoaprendizaje.

2.8. Programación de los mandos a distancia

Se puede accionar la apertura de los dos batientes (puerta) o de un solo batiente (peatón).

En un mando a distancia, se puede decidir qué botón se usará para el accionamiento de la puerta y qué botón se usará para el accionamiento para peatón.

2.8.1. Programación a través de la tarjeta

Observación:

Se puede programar un mando a distancia una vez y después usar la función «copia», que permite programar mandos a distancia adicionales sin tocar la tarjeta electrónica, solamente usando un mando a distancia ya programado. (Resulta útil cuando se consiguen mandos a distancia adicionales para programarlos sin tener que abrir la caja electrónica).

Programación de un botón para la orden de APERTURA PUERTA

- Pulse durante 3 segundos «→», L1 se enciende.
- Pulse **OK**, L1 y L4 se encienden alternativamente.
- Durante los 10 segundos siguientes, pulse el botón del mando a distancia que quiera memorizar.
 - Si todos los ledes rojos se encienden durante 1 segundo = la memorización se ha realizado correctamente.
 - Si todos los ledes rojos se encienden y parpadean 3 veces = el sistema ha superado los 10 segundos de espera sin recibir una información válida. Repita la programación.

Programación de un botón para la orden de APERTURA Peatón

- Pulse durante 3 segundos «←», L1 se enciende.
- Pulse «+», L1 se apaga, L2 se enciende.
- Pulse **OK**, L1 y L4 se encienden alternativamente.
- Durante los 10 segundos siguientes, pulse el botón del mando a distancia que quiera memorizar.
 - Si todos los ledes rojos se encienden durante 1 segundo = la memorización se ha realizado correctamente.
 - Si todos los ledes rojos se encienden y parpadean 3 veces = el sistema ha superado los 10 segundos de espera sin recibir una información válida. Repita la programación.

2.8.2. Programación mediante copia

A partir de un mando a distancia ya memorizado, se pueden programar otros mandos a distancia (función «copia»).

Para cada nuevo mando a distancia que desee memorizar, realice lo siguiente

- **Colóquese cerca del motor.**
- Pulse simultáneamente los dos botones inferiores del mando a distancia ya memorizado hasta que la luz intermitente se encienda (aproximadamente 6 segundos).
- Pulse cualquier botón del nuevo mando a distancia, la luz intermitente parpadea 3 veces y después se apaga.

Ya está memorizado el nuevo mando a distancia (los botones tendrán la misma función que los del mando a distancia original).

2.8.3. Eliminación de todos los mandos a distancia

Para desprogramar todos los botones de los mandos a distancia aprendidos, realice lo siguiente

- Pulse durante 3 segundos «←», L1 se enciende.
- Pulse «+» 2 veces, L1 se apaga y L3 se enciende.
- Pulse **OK**, los 4 ledes rojos se encienden.
- Pulse durante 3 segundos **OK**, todos los ledes se apagan y se encienden para confirmar la operación.

3. AJUSTES AVANZADOS

Algunos ajustes pueden ser necesarios en caso de problema o en caso de un uso especial de la tarjeta electrónica. Por lo tanto, existen dos menús adicionales a los ajustes básicos.

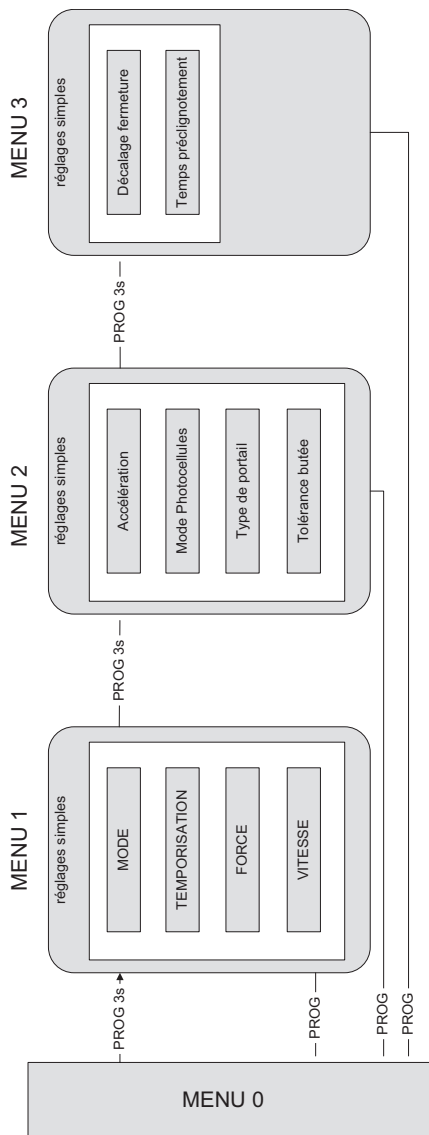

3.1. Acceso a los ajustes avanzados (MENÚ 2 y 3)

Para acceder a los menús 2 y 3, realice lo siguiente

- Pulse durante 3 segundos **PROG**, L0 parpadea 1 vez, L1 se enciende y nos encontramos en el **menú 1 (ajustes básicos)**.
- Pulse de nuevo durante 3 segundos **PROG**, L0 parpadea 2 veces, L1 se enciende y nos encontramos en el **MENÚ 2 (ajustes avanzados)**.
- Pulse de nuevo durante 3 segundos **PROG**, L0 parpadea 3 veces, L1 se enciende y nos encontramos en el **MENÚ 3 (ajustes avanzados)**.

3.2. Menú de los ajustes avanzados (MENÚ 2)

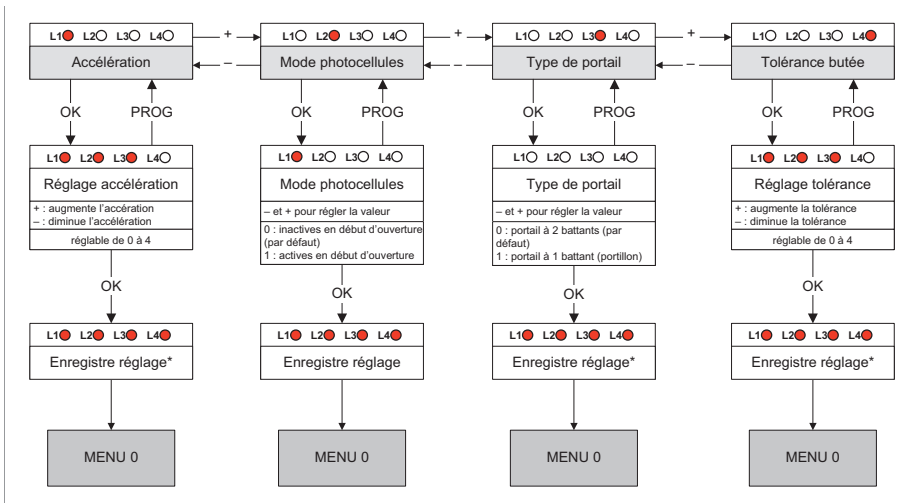

Esta modificación requiere repetir el autoaprendizaje.

3.2.1. Aceleración

Se puede ajustar la aceleración al inicio de los batientes con un valor de 0 a 4. Cuando más alto sea este valor, más tiempo tardará la puerta en arrancar. El valor predeterminado es 3, lo que corresponde a un tiempo de arranque de 4 segundos aproximadamente. Puede ser interesante reducir esta aceleración para tener un arranque más suave.

Para ajustar la aceleración, realice lo siguiente

- Pulse durante 3 segundos **PROG**, L0 parpadea 1 vez y L1 se enciende.
- Pulse durante 3 segundos **PROG**, L0 parpadea 2 veces.
- Pulse **OK**, el número de ledes encendidos indicará entonces el valor ajustado.
- Use los botones «←» y «→» para modificar este valor.
- Pulse **OK** para confirmar este valor, todos los ledes se encienden y se apagan para confirmar la operación.

D - PUESTA EN MARCHA

ATENCIÓN: si el ajuste de la aceleración se modifica, será obligatorio volver a realizar un autoaprendizaje.

3.2.2. Modo fotocélulas

Las fotocélulas están activas durante el cierre de los batientes porque están colocadas entre los pilares (par 1) para proteger el paso entre los batientes.

La instalación de un segundo juego de fotocélulas es útil para proteger toda la zona de movimiento de la puerta tanto durante el cierre como durante la apertura:

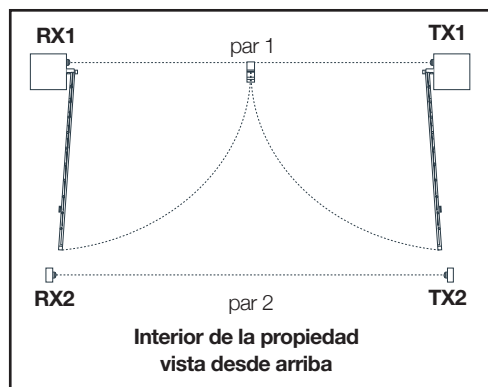

De ese modo, en tal caso, el sistema debe comprobar que el haz infrarrojo no se corta antes de empezar a abrir los batientes. Sin embargo, de forma predeterminada, las fotocélulas solo se comprueban durante el cierre.

Para activar o desactivar las fotocélulas al principio de la apertura, realice lo siguiente

- Pulse durante 3 segundos **PROG**, L0 parpadea 1 vez y L1 se enciende.
- Pulse durante 3 segundos **PROG**, L0 parpadea 2 veces.
- Pulse «+» 1 vez, L2 se enciende en lugar de L1.
- Pulse **OK**.
- Si L1 está apagado = las fotocélulas están inactivas al principio de la apertura, pulse «+» para activarlas y después **OK** para confirmar. Todos los ledes se encienden y se apagan para confirmar la operación.
- Si L1 está encendido = las fotocélulas están inactivas al principio de la apertura, pulse «-» para desactivarlas y después **OK** para confirmar. Todos los ledes se encienden y se apagan para confirmar la operación.

3.2.3. Tipo de puerta

Para que la tarjeta electrónica funcione con una puerta de un solo batiente, debe cambiar este ajuste. De forma predeterminada, este valor está ajustado en 0 (modo puerta con 2 batientes).

Sin embargo, la salida del motor que permanece activa en modo portilla es M1 (no confundir con la función paso de peatón).

Para activar o desactivar esta función, realice lo siguiente

- Pulse durante 3 segundos **PROG**, L0 parpadea 1 vez y L1 se enciende.
- Pulse durante 3 segundos **PROG**, L0 parpadea 2 veces.
- Pulse «+» 2 veces, L3 se enciende en lugar de L1.
- Pulse **OK**.
- Si L1 está apagado = el modo puerta está activado, pulse «+» para activar el modo portilla y, después **OK** para confirmar. Todos los ledes se encienden y se apagan para confirmar la operación.
- Si L1 está encendido = el modo portilla está activado, pulse «-» para activar el modo puerta y, después, **OK** para confirmar. Todos los ledes se encienden y se apagan para confirmar la operación.

Si se modifica el ajuste, es necesario realizar un autoaprendizaje.

3.2.4. Tolerancia de tope

Durante el autoaprendizaje, el sistema aprende el recorrido de cada batiente para saber cuándo se detiene un batiente si se trata del tope o de un obstáculo. En realidad, durante un movimiento, si al batiente le queda más de un cierto porcentaje de recorrido que hacer pero empieza a hacer fuerza, el sistema considera que hace fuerza contra un obstáculo. Cuando el batiente hace fuerza pero queda menos de este porcentaje de recorrido que hacer, el sistema considera que el batiente ha alcanzado el tope. De forma predeterminada, este porcentaje es de 3 %.

No obstante, la precisión del sistema depende de muchos parámetros como la temperatura, la calidad del motor, el tipo de cables de los motores, la flexibilidad y el peso de la puerta... En función de estos parámetros, puede que la precisión del sistema de medida del recorrido no sea lo bastante buena como para funcionar

con esta tolerancia por defecto.

En este caso, el sistema puede generar detecciones de obstáculo aunque los batientes lleguen a su tope normal. Si esto se produce (y después de haber comprobado que los topes de final de recorrido de apertura y de cierre son estables), se debe aumentar la tolerancia de detección de obstáculo.

Para ajustar esta tolerancia, realice lo siguiente

- Pulse durante 3 segundos **PROG**, L0 parpadea 1 vez y L1 se enciende.
- Pulse durante 3 segundos **PROG**, L0 parpadea 2 veces.
- Pulse «+» 3 veces, L3 se enciende en lugar de L1.
- Pulse **OK**, el número de ledes encendidos indicará entonces el valor ajustado.
- Use los botones «←» y «+» para modificar este valor. Cuanto más alto sea este valor, más elevada será la tolerancia («menos riesgo de detección de obstáculo al llegar al tope»).
- Pulse **OK** para confirmar este valor. Todos los ledes se encienden y se apagan para confirmar la operación.

Si se modifica el ajuste, es necesario realizar un autoaprendizaje.

3.3. - Menú de los ajustes avanzados (MENÚ 3)

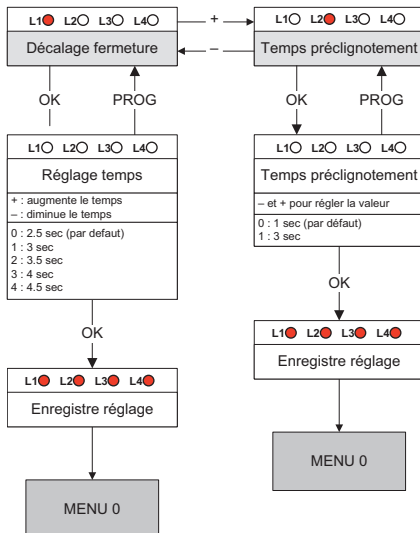

3.3.1. Desfase de los batientes

En general, para el cierre, las puertas tienen un batiente que cubre el otro. Este batiente está controlado por el motor conectado a la salida M1 de la tarjeta electrónica. Para asegurarse de que los batientes se cierran en el orden correcto, el sistema se las arregla para que el batiente del motor M2 llegue al tope 2,5 segundos antes que el batiente del motor M1. Si la puerta es maciza y está expuesta al viento, puede ocurrir que durante el cierre, el viento frene el batiente M2 y ayude al batiente M1. En este caso, el batiente M1 puede incluso alcanzar al batiente M2 y provocar el cierre de la puerta con los batientes en el orden incorrecto.

Si esto se produce, se puede aumentar el tiempo de desfase entre los batientes durante el cierre.

Para ajustar este tiempo, realice lo siguiente

- Pulse durante 3 segundos **PROG**, L0 parpadea 1 vez y L1 se enciende.
- Pulse durante 3 segundos **PROG**, L0 parpadea 2 veces.
- Pulse durante 3 segundos **PROG**, L0 parpadea 3 veces.
- Pulse **OK**, el número de ledes encendidos indicará entonces el valor ajustado.
- Use los botones «←» y «+» para modificar este valor (consulte la tabla siguiente).
- Pulse **OK** para confirmar este valor. Todos los ledes se encienden y se apagan para confirmar la operación.

L1○ L2○ L3○ L4○	2.5 s (par défaut)
L1● L2○ L3○ L4○	3 s
L1● L2● L3○ L4○	3.5 s
L1● L2● L3● L4○	4 s
L1● L2● L3● L4●	4.5 s

Observación: Durante la apertura, también existe un tiempo de desfase entre los batientes, pero este tiempo es fijo y de 2,5 segundos.

3.3.2 - Tiempo de parpadeo previo

La luz intermitente es un elemento de seguridad indispensable. Se pone en marcha en cuanto la tarjeta electrónica recibe una orden de movimiento de la puerta. La puerta se mueve aproximadamente un segundo después de haber recibido una orden.

En algunos casos de uso, es preferible que el tiempo entre la recepción de una orden de movimiento y el comienzo de la maniobra sea mayor. Este tiempo se puede aumentar hasta 3 segundos.

Para ajustar el tiempo de parpadeo previo, realice lo siguiente

- Pulse durante 3 segundos **PROG**, L0 parpadea 1 vez y L1 se enciende.
- Pulse durante 3 segundos **PROG**, L0 parpadea 2 veces.
- Pulse durante 3 segundos **PROG**, L0 parpadea 3 veces.
- Pulse «+» 1 vez, L2 se enciende en lugar de L1.
- Pulse **OK**.
- Si L1 está apagado = el tiempo es de 1 segundo pulse «+» para aumentarlo a 3 segundos y después **OK** para confirmar. Todos los ledes se encienden y se apagan para confirmar la operación.
- Si L1 está encendido = el tiempo es de 3 segundos, pulse «-» para reducirlo a 1 segundo y después **OK** para confirmar. Todos los ledes se encienden y se apagan para confirmar la operación.

1. AVISOS

Un automatismo de puerta es un producto que puede lesionar a las personas o los animales o dañar los bienes. Nuestro automatismo, así como las guías de instalación y de uso, se han diseñado para eliminar todas las situaciones peligrosas.

En caso de una instalación o un uso no conforme con las instrucciones de este manual y que conlleve daños, no podrá responsabilizarse a la empresa Avidsen. Es obligatorio leer detenidamente las instrucciones antes de usar la puerta motorizada y conservarlas para una posible consulta posterior.

Obligaciones generales de seguridad

- Este aparato lo pueden usar niños mayores de 8 años y personas cuyas capacidades físicas, sensoriales o mentales estén reducidas, o personas sin experiencia o conocimiento si son supervisadas por una persona responsable de su seguridad o han recibido instrucciones previas sobre el uso de dicho aparato. Los niños no deben jugar con el aparato. Los niños no deben realizar la limpieza ni el mantenimiento del aparato, salvo si están supervisados.
- Todos los usuarios potenciales deberán recibir formación sobre el uso del automatismo a través de la lectura de esta guía de uso.
- Es obligatorio asegurarse de que ninguna persona no formada (niño) pueda poner en movimiento la puerta con los dispositivos de accionamiento fijo (selector de llave) o portátil (mando a distancia).
- Impida que los niños jueguen cerca de la puerta motorizada o con ella.
- No detenga voluntariamente la puerta en movimiento, salvo evidentemente con un órgano de accionamiento o de parada de emergencia.
- Elimine cualquier obstáculo natural (rama, piedra, hierbas altas...) que pueda entorpecer el movimiento de la puerta.
- No accione manualmente la puerta cuando los motores no estén desacoplados.
- Antes de poner la puerta en movimiento, debe asegurarse de que no haya ninguna persona en el área de desplazamiento de la misma (niños, vehículos...).
- En caso de funcionamiento incorrecto, desacople los motores para permitir el paso y póngase en

contacto con el instalador. No intervenga usted mismo sobre el producto.

- No modifique ni añada componentes al sistema sin haberlo comentado con el instalador.

2. APERTURA/CIERRE

El accionamiento de la puerta puede realizarse mediante un mando a distancia programado, un teclado con código inalámbrico programado o un órgano de accionamiento por cable.

3. TIPO DE ORDEN

Existen dos tipos de órdenes para maniobrar la puerta:

• Orden de puerta



• Orden de peatón



- La orden de puerta permite controlar la apertura, la parada y el cierre de los dos batientes.
- La orden de peatón permite controlar la apertura, la parada y el cierre del batiente accionado por el motor M1.
- La orden de peatón también permite detener los dos batientes.
- La orden de peatón no permite iniciar el cierre de M1 si M2 no está completamente cerrado.
- El cierre automático y las fotocélulas no se activan en el caso de una orden de peatón.

4. MODOS DE FUNCIONAMIENTO

El modo de funcionamiento está configurado según las instrucciones del párrafo «MODO DE FUNCIONAMIENTO»

4.1. Modo «cierre semiautomático»

Descripción del funcionamiento a partir de la posición

de puerta cerrada:

Para abrir la puerta:

- Active la orden de apertura total (o parcial).
- La luz intermitente parpadea (1 destello por segundo).
- 1 segundo más tarde, el batiente M1 empieza a abrirse.
- 2,5 segundos más tarde, el batiente M2 empieza a abrirse.
- Los dos batientes se abren hasta el tope de apertura.
- Cuando los dos batientes han alcanzado el tope de apertura, la luz intermitente deja de parpadear y la maniobra ha finalizado.

Para cerrar la puerta:

- Active la orden de apertura total o parcial.
- La luz intermitente parpadea (1 destello por segundo).
- 1 segundo más tarde, el batiente M2 empieza a cerrarse.
- Unos segundos más tarde, el batiente M1 empieza a cerrarse.
- El batiente M2 alcanza el tope de cierre.
- Unos segundos más tarde (2,5 segundos de forma predeterminada, pero se puede ajustar), el batiente M1 alcanza el tope de cierre.
- Cuando la luz intermitente deja de parpadear, la maniobra ha finalizado.

En cualquier momento, se puede detener el movimiento de la puerta activando una orden (de apertura total o parcial). Si se activa de nuevo la orden de puerta, la puerta irá en sentido contrario.

4.2. Modo «cierre automático»

Descripción del funcionamiento a partir de la posición de puerta cerrada, las fotocélulas deben ser funcionales:

- Active la orden de apertura de puerta.
- La luz intermitente parpadea (1 destello por segundo).
- 1 segundo más tarde, el batiente M1 empieza a abrirse.
- 2,5 segundos más tarde, el batiente M2 empieza a abrirse.
- Los dos batientes se abren hasta el tope de apertura.
- Cuando los dos batientes alcanzan el tope de apertura, la luz intermitente cambia la forma de parpadear (1 destello

corto cada 1,25 segundos) y empieza la temporización antes del cierre.

- Cuando ha finalizado la temporización, la luz intermitente retoma su ritmo normal (1 destello por segundo).
- 1 segundo más tarde, el batiente M2 empieza a cerrarse.
- Unos segundos más tarde, el batiente M1 empieza a cerrarse.
- El batiente M2 alcanza el tope de cierre.
- Unos segundos más tarde (2,5 segundos de forma predeterminada, pero se puede ajustar), el batiente M1 alcanza el tope de cierre.
- Cuando la luz intermitente deja de parpadear, la maniobra ha finalizado.

En cualquier momento, se puede detener el movimiento de la puerta activando una orden (de apertura total o parcial). Si se activa de nuevo la orden de puerta, la puerta irá en sentido contrario. Si se activa una orden durante la temporización, esta se detiene y se cancela el cierre automático.

4.3. Modo «colectivo»

El funcionamiento es idéntico al modo «cierre automático» salvo que:

Las fotocélulas deben ser funcionales.

- No se puede detener la apertura de la puerta independientemente de que la orden sea de apertura total o parcial.
- Si se activa la orden de apertura total durante la temporización, esta se vuelve a iniciar con el tiempo inicial para prolongar el plazo antes del cierre automático.
- Si se activa la orden de apertura total durante el cierre, la puerta se detiene, se vuelve a abrir y comienza la temporización antes del cierre automático.
- La orden de apertura parcial está desactivada.

5. FOTOCÉLULAS

- Durante el cierre, si un objeto o una persona corta el haz infrarrojo entre las dos fotocélulas, la puerta se detiene y después sigue en el sentido de la apertura. Si se activa el cierre automático, comienza la temporización. Si al final de la temporización se

corta el haz de las fotocélulas, la puerta espera a que el haz se libere antes de volver a cerrarse. Si al cabo de 3 minutos, el haz sigue sin liberarse, el cierre automático se cancela y el sistema pasa al modo de suspensión.

- Las fotocélulas también pueden estar activas al principio de la apertura (útil en caso de que se instale un segundo juego de fotocélulas. Consulte el apartado «Ajustes avanzados [menú 2]»).
- Si es el caso y el haz se corta en el momento en el que la puerta debe empezar a abrirse, la luz intermitente emitirá destellos dobles durante 30 segundos salvo que se active una orden. Para que la puerta pueda abrirse, se debe liberar el haz y activar una orden.

5.1. Detección de obstáculo

Durante el movimiento, los batientes pueden chocar contra un obstáculo.

- Por seguridad, si los motores van muy forzados (la fuerza se puede ajustar. Consulte el apartado «Fuerza de los motores» en los ajustes), la puerta se detiene, libera la presión y la luz intermitente emite destellos dobles durante 30 segundos salvo que se active una orden.
- Al activar una orden (la misma que se había usado para el movimiento), la puerta sigue su marcha en el sentido contrario.
- Si se detecta un obstáculo durante el cierre y el modo de funcionamiento es «cierre automático» o «colectivo», la puerta vuelve a abrirse y la temporización se reinicia.
- Si la puerta ofrece una superficie de resistencia al viento importante (puerta maciza), puede que se produzcan detecciones de obstáculo cuando haya viento. En este caso, se recomienda aumentar el ajuste de la fuerza de los motores.

6. MOVIMIENTO MANUAL

Para poder maniobrar manualmente la puerta, basta con desbloquear cada motor usando la llave incluida (pieza 21). Introduzca la llave en el sistema de desbloqueo debajo del motor y gire en el sentido de desenroscar (vista desde abajo). Consulte las

indicaciones en el motor al lado del sistema de desbloqueo.

Para bloquear, realice la operación inversa (enrosque) y manibre cada batiente hasta el bloqueo.

ATENCIÓN:

Cuando los motores están desbloqueados, la puerta puede moverse bajo la acción del viento o si se empuja desde fuera. Por lo tanto, es importante tener cuidado o bloquear la puerta para evitar cualquier riesgo de lesión.

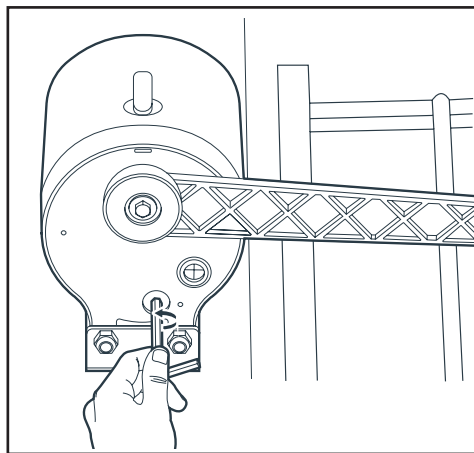

7. PUESTA EN MARCHA DEL MÓDULO CONECTADO HOMEGATE

Este producto solo funciona con frecuencia de 2,4 GHz. En el momento del emparejamiento, asegúrese de que su teléfono inteligente esté conectado a esta frecuencia específica. En caso de duda, póngase en contacto con su proveedor de acceso a internet.

7.1 - Instalación de la aplicación móvil y creación de una cuenta

Una vez conectado el contacto magnético, siga las instrucciones siguientes para realizar el emparejamiento.

Descargue la aplicación Avidsen Home en la Play Store o Apple Store.



AvidsenHome



Inicie la aplicación y conéctese si ya dispone de una cuenta. Si no es el caso, pulse **CREER UN NOUVEAU COMPTE (CREAR UNA NUEVA CUENTA)** y siga las instrucciones de la aplicación.

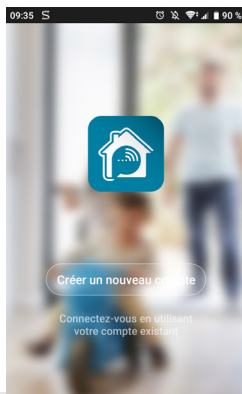

Después de aceptar la política de privacidad, cree una cuenta con una dirección de correo electrónico.

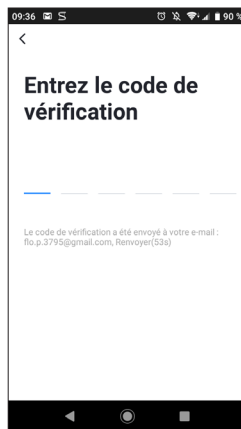
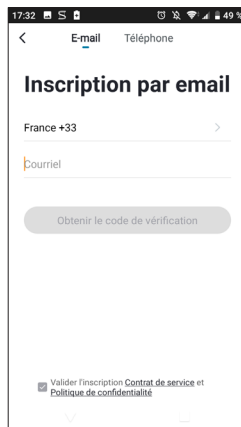

Unos segundos después, recibirá un código de validación en su buzón de correo electrónico. Introduzca dicho código para finalizar el registro.

ATENCIÓN, este correo electrónico puede acabar en la carpeta de correo no deseado.

En el caso de que no reciba ningún código antes del final de la cuenta atrás, le invitamos a que pulse Renvoyer (Enviar de nuevo) y a que compruebe que ha introducido correctamente su correo electrónico.

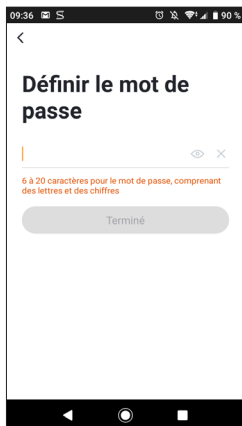

Para finalizar la inscripción, defina una contraseña de entre 6 y 20 caracteres con letras y cifras únicamente. Después, pulse **Terminé (Terminado)**.

7.2 - Conexión del contacto magnético

Al conectarlo, el contacto magnético estará por defecto en modo emparejamiento. El indicador parpadeará hasta el final del procedimiento de emparejamiento.

Para empezar el emparejamiento, pulse AJOUTER (AÑADIR). Asegúrese de que su teléfono esté conectado correctamente a la red wifi de 2,4 GHz de su módem internet. Si ya tiene un aparato instalado en la aplicación (ej.: cámara IP, enchufe inteligente, etc.) haga clic en + en la parte superior de la aplicación.

Seleccione el producto que desee emparejar y seleccione Home Gate.



Compruebe que el contacto magnético esté correctamente conectado y que su indicador parpadee. En el caso contrario, pulse durante 5 s el botón reset para que parpadee el indicador. Seleccione su red wifi de 2,4 GHz (**atención**, su teléfono inteligente debe estar conectado a la red wifi a la que se vaya a conectar el producto), introduzca la **contraseña de la red** y pulse **Suivant (Siguiete)**.

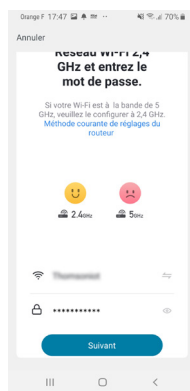
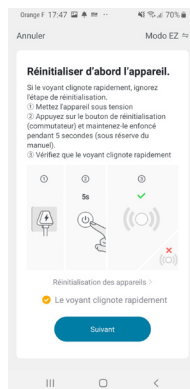

IMPORTANTE: Si aparece un mensaje de solicitud de autorización de ubicación, deberá aceptarlo para que su dispositivo Android o iOS pueda recuperar la red wifi de proximidad.

IMPORTANTE: Este dispositivo es compatible con una red wifi 2,4 GHz - WPA/WPA2. No es compatible con wifi 5 GHz y no es compatible con el encriptado WEP. Compruebe los parámetros de wifi del módem o

contacte con su proveedor de Internet en caso de experimentar dificultades de conexión.

Si aparece este mensaje:

Haga clic en «Changement» (Cambio) o conecte su teléfono inteligente a una frecuencia de 2,4 GHz y haga clic en «Continuer» (Continuar).

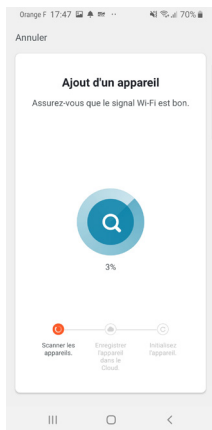

Por favor, espere durante el procedimiento de emparejamiento, este paso puede tardar varios minutos.

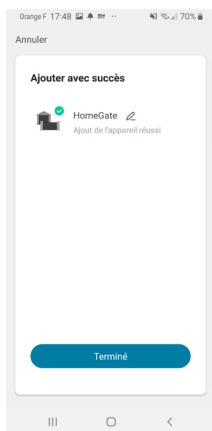

A partir de ahora, el contacto magnético funciona y aparece en la aplicación. Ya puede controlar el contacto magnético Avidsen

desde su teléfono inteligente.

Puede cambiarle el nombre haciendo clic en el lápiz a la derecha del nombre del dispositivo (por defecto Garaje)

8 - USO CON LA APLICACIÓN

Aviso: El contacto magnético, según la posición de los imanes, puede indicarle si la puerta está cerrada o no. Cuando la aplicación le indique que la puerta está abierta, significa que los dos imanes ya no están en contacto el uno con el otro. Sin embargo, esto no garantiza que la puerta esté efectivamente totalmente abierta. En caso de error de funcionamiento (ej.: detección de obstáculo, error de motor, etc.), si la puerta se queda entreabierta, no será por el contacto magnético.

IMPORTANTE: Una señal de contacto seco es idéntica, ya sea para una activación de apertura o de cierre. El contacto magnético tendrá en cuenta la última orden enviada, así como la posición de los imanes para determinar cuál será la orden en curso que debe aparecer en la aplicación.

Sin embargo, las lógicas de control son propias de cada fabricante y son objeto de diferentes configuraciones posibles.

Por lo tanto, el contacto magnético no sabrá exactamente el estado de funcionamiento de la motorización de la puerta cuando esté en movimiento, ni lo que la lógica de la orden imponga hacer a la motorización al enviarse una nueva orden.

Por lo tanto, es posible que la puerta haga un movimiento inverso con respecto a lo que indica la aplicación (ej.: cierre automático activado, comportamiento de la motorización tras una maniobra de seguridad, orden de parada en curso durante el recorrido, control por un dispositivo tercero, etc.). En cualquier caso, espere al final de la animación de la aplicación para conocer el estado de la puerta (cerrada o no cerrada).

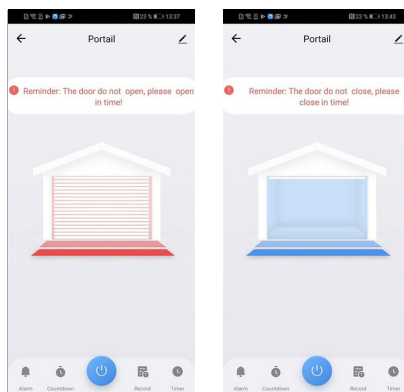
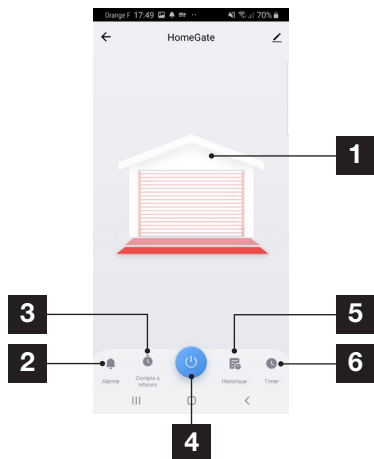

1	Estado de la posición de la puerta (animación en caso de funcionamiento) con respecto a los imanes
2	Ajuste de la alerta y plazo de funcionamiento antes de la alerta
3	Cuenta atrás antes de la activación del contacto
4	Botón de activación de la orden
5	Historial de las órdenes de apertura/cierre
6	Programación horaria de las activaciones de contacto

Pulse el botón de activación de la orden en la aplicación. El contacto magnético enviará entonces la orden de control a la motorización. La animación de apertura o de cierre se pondrá en marcha durante el plazo correspondiente. Si la motorización no ha terminado su recorrido antes del plazo de funcionamiento asignado, vaya a la configuración **Alarm** (2) y después a **Close reminder**. Ajuste aquí el tiempo del recorrido del automatismo de la puerta.

Pasado el plazo de funcionamiento asignado, en el caso de que los imanes no se hayan separado durante una apertura o en el caso de que los imanes no se hayan juntado durante un cierre, entonces la aplicación le mostrará este mensaje.

9 - USO CON GOOGLE HOME

ATENCIÓN: el nombre que dé a sus dispositivos Avidsen Home será el que reconozca el asistente de Google.

Ejemplo: si dispone de un contacto magnético llamado «puerta», «OK Google, abre puerta» funcionará, «OK Google, abre la motorización», podría no activar nada.

El Asistente de Google puede ayudarle a controlar sus dispositivos conectados.

Por ejemplo, puede usar las órdenes siguientes:

- «OK Google, abre puerta».
- «OK Google, cierra puerta».
- «OK Google, abre garaje».
- «OK Google, cierra garaje».

Para más información sobre el alias de los dispositivos o la creación/emparejamiento de una estancia, consulte el soporte de Google.

Sin embargo, si conecta varios módulos en una misma zona, para evitar órdenes no deseadas le recomendamos que no use un nombre de grupo que le proponga Google Home (habitación, despacho, salón...) a la hora de ponerle un nombre al módulo de control.



En caso de problema vinculado con la aplicación Google Home o la configuración del dispositivo en Google Home, póngase en contacto con el soporte de Google.

El procedimiento de puesta en marcha dependerá de su teléfono inteligente y necesitará una conexión a internet:

9.1 - Si dispone de un teléfono inteligente Android equipado con el Asistente de Google

La siguiente información podría variar en función de las actualizaciones de la aplicación Google Home o de su sistema operativo.

Sus dispositivos deben estar emparejados en la aplicación **Avidsen Home** para poder controlarlos con el Asistente de Google. Deben estar en la misma red wifi que el asistente.

- **Conecte dispositivos al Asistente de Google**
 - En su teléfono o tableta Android, pulse de forma prolongada el botón de inicio o diga «Ok Google».
 - En la esquina inferior derecha, pulse .
 - Pulse el **logotipo en la parte superior derecha** y después **Paramètres (Configuración)**. A continuación, **Assistant (Asistente)** y, finalmente, **Contrôle de la maison (Control de la casa)**.
 - En la pestaña «Appareils» (Dispositivos), pulse **Ajouter des appareils (Añadir dispositivos)** .
 - Seleccione la aplicación **Avidsen Home** y siga las instrucciones.

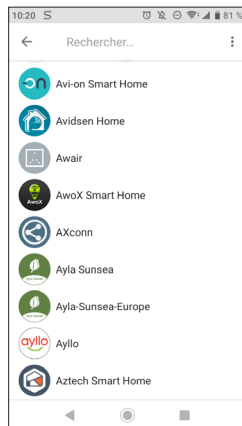

- Después, introduzca el nombre de usuario y la contraseña de la cuenta **Avidsen Home** para autorizar al Asistente de Google a añadir sus accesorios **Avidsen Home** y a interactuar con ellos.

10 - USO CON AMAZON ALEXA

ATENCIÓN: el nombre que dé a sus dispositivos Avidsen Home será el que reconozca Alexa.

Ejemplo: si dispone de un contacto magnético llamado

«puerta,», «Alexa, abre puerta» funcionará, «Alexa, abre el automatismo» puede no dar resultado.

La información siguiente puede variar según las actualizaciones de la aplicación Alexa o de su sistema operativo.

El Asistente Alexa de Amazon puede ayudarle a controlar sus dispositivos conectados.

Por ejemplo, puede usar las órdenes siguientes:

- «Alexa, abre puerta».
- «Alexa, cierra puerta».
- «Alexa, abre garaje»
- «Alexa, cierra garaje».

Descargue e instale la aplicación Amazon Alexa desde la Play Store o Apple Store.

Sus dispositivos deben estar emparejados en la aplicación Avidsen Home para poder controlarlos con el Asistente de Amazon. Deben estar conectados a la misma red wifi.

11 - ESCENA Y AUTOMATIZACIÓN

- **Instalación de la skill Avidsen Home**

- En la aplicación Amazon Alexa, pulse el menú en la parte superior izquierda y seleccione Skills et Jeux (Skills y Juegos).
- Busque Avidsen Home en la lista de skills o use la búsqueda en la parte superior derecha.
- Seleccione la skill Avidsen Home y actívela para poder usarla.
- Introduzca el nombre de usuario y la contraseña que use para la aplicación Avidsen Home.
- Una vez que la skill esté correctamente emparejada, pulse la cruz en la parte superior izquierda.
- La aplicación le propone buscar dispositivos. Pulse «détecter des appareils» (detectar dispositivos).

- **Conecte dispositivos a Amazon Echo**

- Uso de la búsqueda guiada para conectar un dispositivo doméstico.
 - En la aplicación Amazon Alexa, pulse el menú de la parte superior izquierda y seleccione «Ajouter un appareil» (Añadir un dispositivo).
 - Seleccione el tipo de dispositivo que desee conectar.
 - Seleccione la marca y siga las instrucciones de la pantalla.
- Use el control de voz para conectar un dispositivo doméstico.
 - Una vez que la skill esté instalada, diga «Alexa, busca nuevos dispositivos».
 - Después de 45 segundos, Alexa le indicará los dispositivos que haya encontrado.

Para más información acerca de Amazon Alexa, consulte el soporte de Amazon.

Sin embargo, si conecta varios módulos en una misma zona, para evitar órdenes no deseadas, le recomendamos que no use un nombre de grupo propuesto por Alexa (habitación, despacho, salón...) cuando le dé un nombre al módulo de control.

En caso de problema vinculado con la aplicación Amazon Alexa o la configuración del dispositivo en Amazon Alexa, póngase en contacto con el soporte de Amazon.

11.1 Escenas

El sistema de escena en la aplicación **Avidsen Home** permite agrupar acciones para que se activen cuando lo solicite, haciendo clic en un único botón desde su teléfono inteligente.

Ejemplo: creación de una escena «*Me voy*» que tiene por efecto apagar el enchufe conectado y activar la detección de movimiento de la cámara:

Haga clic en  en la parte inferior de la pantalla y después en **Scénario (Escena)** en la parte superior izquierda y, finalmente, en **Ajouter un scénario (Añadir una escena)**:

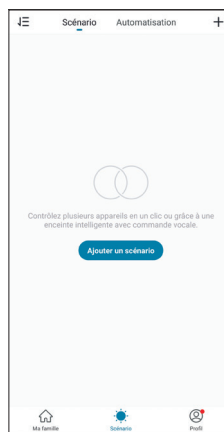

Dé un nombre a la escena y haga clic en  para definir las acciones que se tengan que ejecutar:



1	Permite usar una automatización (una acción automática) ya definida. Véase el párrafo siguiente para más información
2	Permite introducir una pausa con una duración ajustable para el desarrollo de las acciones
3	Muestra la lista de los productos ya asociados en la aplicación y las acciones posibles

La función **Choisissez votre automatisation (Elija su automatización)** permite recuperar una automatización ya guardada y activarla o desactivarla durante la ejecución de una nueva escena.

11.2 - Creación de una automatización

El sistema de automatización en la aplicación Avidsen Home permite agrupar dispositivos y acciones para que se activen automáticamente con la acción de otro dispositivo o con una condición (temperatura, horario...).

Ejemplo: creación de una acción automática «Apertura de la puerta» que tiene como efecto activar el contacto a la hora especificada, solamente si la puerta está en posición cerrada.

El sistema de automatización en la aplicación **Avidsen Home** permite agrupar dispositivos y acciones que se activen automáticamente con la acción de otro dispositivo o con una condición (temperatura, horario...).

Ejemplo: creación de una acción automática «Iluminación salón», que tiene como efecto encender la luz durante unos segundos cuando la cámara detecte un movimiento:

Haga clic en  y después en **Automatisation (Automatización)** en la parte superior derecha y, finalmente, en **Ajouter une action automatique (Añadir una acción automática)**:

1	Aquí puede dar el nombre que quiera a la escena
2	Aquí puede cambiar la imagen de fondo
3	Aquí puede definir las acciones que se deban realizar
4	Si la casilla está marcada, la escena aparecerá al lado de los productos asociados a la aplicación

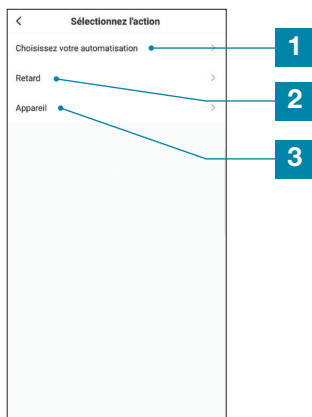

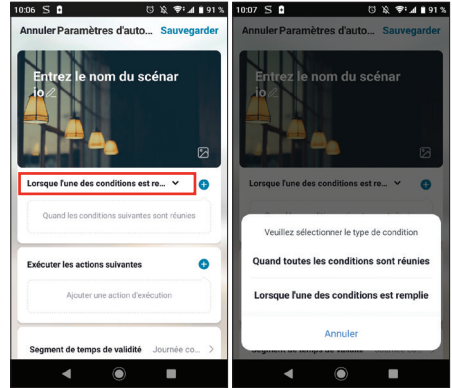
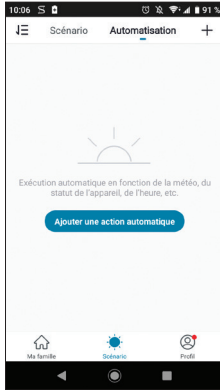

- **Quand toutes les conditions sont réunies (Cuando se reúnen todas las condiciones)** corresponde a una función «ET» (Y):
- Si Temperatura = x **ET (Y)** horario = y **ET (Y)** dispositivo = n, entonces...
- **Lorsque l'une des conditions est remplie (Cuando se cumple una de las condiciones)** corresponde a una función «OU» (O):
- Si Temperatura = x **OU (O)** horario = y **OU (O)** dispositivo = n, entonces...

Tras haber elegido el tipo de condición, se deben elegir las condiciones en sí:

1	Volver atrás
2	Guardar la automatización
3	Modifique el número de la automatización
4	Puede cambiar la imagen de fondo si lo desea
5	Selección del tipo de condición
6	Elección de las condiciones que se deben cumplir para la ejecución de las acciones
7	Elección de las acciones que se deben ejecutar
8	Elección del intervalo horario de validez de la automatización (ejemplo: solamente de noche)

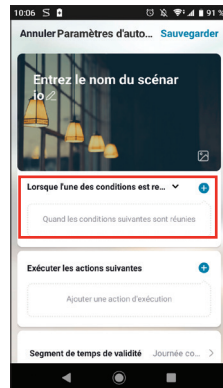

Uno de los ajustes más importantes es la selección del **tipo de condición**. Esto permite a la automatización saber cómo procesar varias condiciones.



1	Ajuste de una condición meteorológica de temperatura*
2	Ajuste de una condición meteorológica según la humedad*
3	Ajuste de una condición según la meteorología*
4	Ajuste de una condición al amanecer o al anochecer*
5	Ajuste de una condición según el viento*
6	Ajuste de una condición según el horario
7	Ajuste de una condición a partir de un dispositivo ya asociado a la aplicación

* Estas condiciones tienen en cuenta la geolocalización del teléfono inteligente para tener acceso a los datos meteorológicos.

La parte siguiente concierne las acciones que serán activadas por las condiciones anteriores:

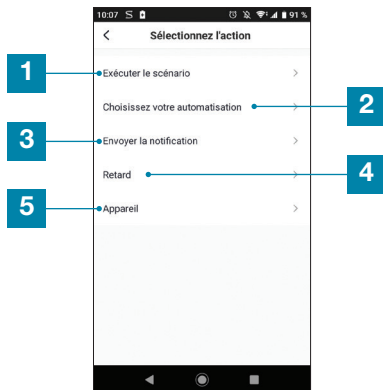
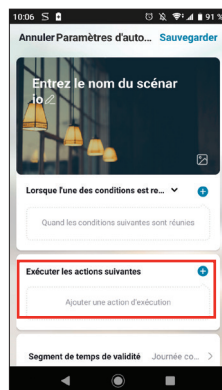

1	Para usar una Escena (un grupo de acciones) ya definida.
2	Permite usar una automatización (una acción automática) ya definida
3	Para enviar una notificación al teléfono inteligente cuando la automatización esté activa
4	Permite introducir una pausa con una duración ajustable para el desarrollo de las acciones
5	Ajuste de una acción en un dispositivo ya registrado en la aplicación

La última configuración permite definir, en caso necesario, una franja del día durante la cual se autoriza el lanzamiento de la automatización:

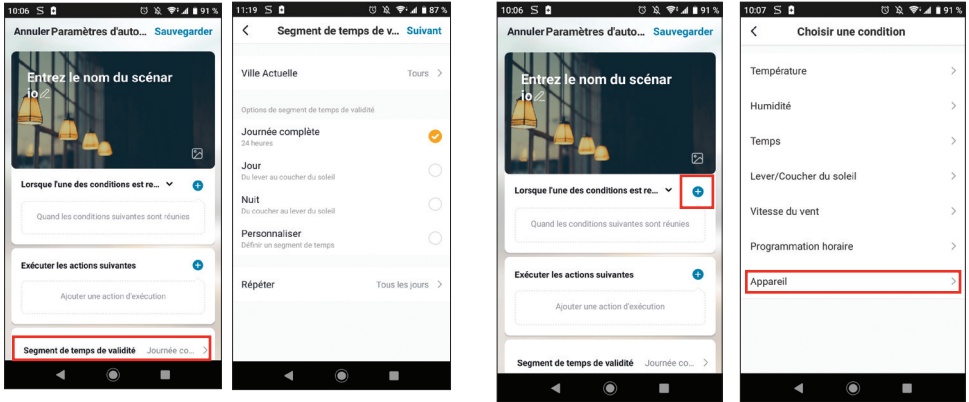

Una vez todos estos ajustes confirmados, podrá guardar su automatización en la parte superior derecha

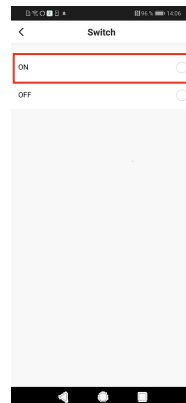
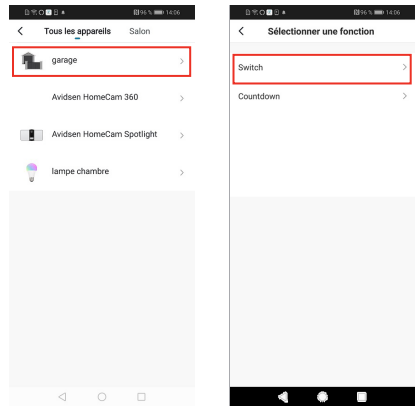
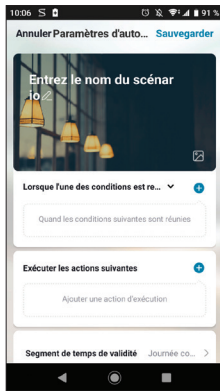

11.2.1 programación de la automatización «apertura puerta»

La acción automática de este ejemplo permitirá que el usuario abra su motorización a una hora específica, únicamente si la puerta está inicialmente cerrada.

En nuestro caso, se deben elegir las condiciones. Es necesaria una condición horaria y el estado de la puerta.

Se guarda el primer parámetro. Ahora, se debe hacer la programación horaria. Haga clic en + .

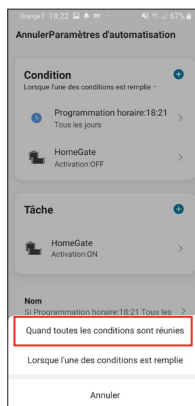
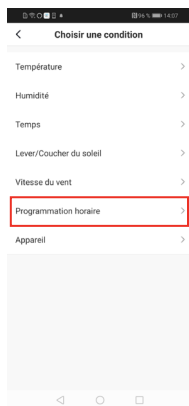
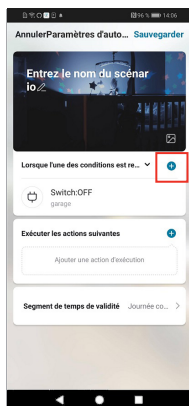

Seleccione la hora de activación de la apertura. Deslice el dedo hacia arriba o hacia abajo en la columna hora y en la columna minuto. La hora configurada estará entre las dos rayas paralelas. Puede pedir que la escena se repita en diferentes días de la semana. Para configurar la repetición, haga clic en «Répéter» (Repetir).

Luego deberá determinar qué acción se deberá realizar.

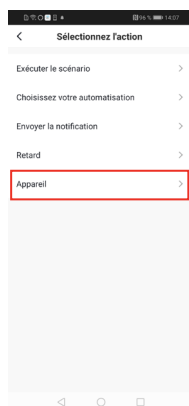
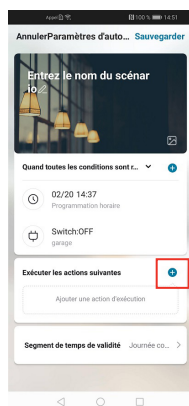
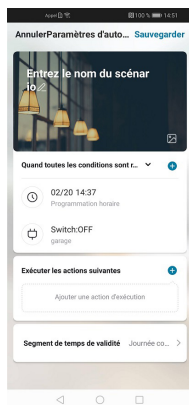

Las condiciones ya se han creado. Seleccione la variable «Quand toutes les conditions sont réunies» (Cuando se reúnan todas las condiciones).

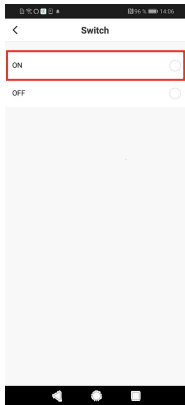
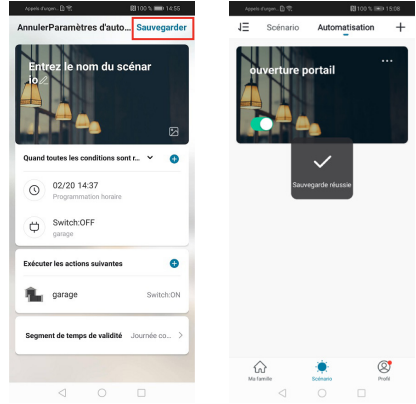
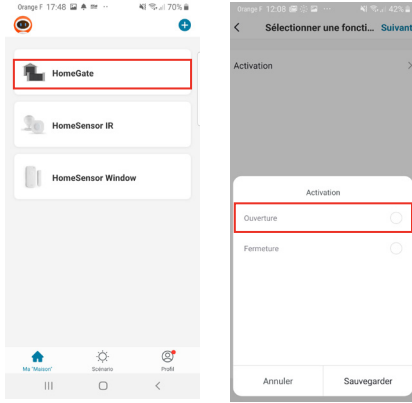

Si desea acceder a sus detalles o eliminarla, haga clic en el icono «...», en la parte superior, a la derecha de su nombre.

Cambie el nombre de la escena como usted desee (en nuestro ejemplo, «OUVERTURE PORTAIL» [APERTURA PUERTA])

Una vez cumplimentados todos los parámetros, haga clic en «Sauvegarder» (Guardar).

1. INTERVENCIÓN DE MANTENIMIENTO

El instalador o una persona cualificada deben realizar las intervenciones de mantenimiento para garantizar la funcionalidad y la seguridad de la instalación.

La cantidad de intervenciones de mantenimiento y de limpieza debe ser proporcional a la frecuencia de uso de la puerta motorizada.

Para un uso de 10 ciclos al día aproximadamente, se debe prever:

- Una intervención cada 12 meses en las partes mecánicas: apriete de los tornillos, lubricación, control de los goznes y del equilibrado correcto de la puerta...
- Una intervención cada 6 meses en las partes electrónicas: funcionamiento del motor, fotocélulas, dispositivos de accionamiento...

ATENCIÓN: La garantía puede anularse si no se comprueban con regularidad el automatismo y su puerta.

IMPORTANTE: Todas las operaciones de instalación o mantenimiento se deben realizar con el automatismo desconectado de la alimentación eléctrica.

Si el dispositivo de desconexión no puede verse desde el lugar en el que se encuentra el automatismo, hay que fijar una pancarta en el dispositivo de desconexión antes de comenzar a realizar el trabajo. El primer control debe realizarse 1 mes después de la instalación para comprobar que se hayan respetado todas las instrucciones.

Puntos de control:

- as entradas de agua (el producto está previsto para un uso exterior, sin embargo, un posicionamiento incorrecto de la tapa, los agujeros para el paso de los cables, un pasacables mal colocado... pueden dañar el producto). Cualquier marca de infiltración debe eliminarse (si usa silicona, no utilice silicona a base de ácido acético [olor a vinagre]).
- Marcas de elementos exteriores (los insectos a veces encuentran refugio en los elementos fijos. Su presencia debe eliminarse y las posibles entradas deben cerrarse).
- Durante el primer mes de utilización, se puede tener ya una idea del funcionamiento del automatismo.

En el cambio de temporada deben realizarse los siguientes controles:

	PRIMAVERA	VERANO	OTOÑO	INVIERNO
Lubricar los goznes*...	... que se hayan mojado con la lluvia	... que estén llenos de polvo	... que se hayan mojado con la lluvia	... que hayan soportado heladas o nieve
Lubricar todas las piezas móviles del automatismo	x	x	x	x
Eliminar todos los obstáculos que puedan bloquear el movimiento de la puerta	Hierbas, piedras, etc.	Hierbas, piedras, etc.	Hojas muertas, hierbas, piedras, etc.	Piedras, nieve, etc.
Comprobar los dispositivos de seguridad	Detección amperimétrica, parada de emergencia, fotocélulas			
Comprobar que las zonas peligrosas (cizalla, aplastamiento...) estén siempre protegidas	x	x	x	x

Comprobar los avisadores (intermitentes)	X	X	X	X
Comprobar los ajustes** (fuerza, tiempos de reacción, sensibilidad)	X	X	X	X
Controlar el estado de la tarjeta electrónica (eliminación del polvo, de los insectos, etc.)	X	X	X	X
Comprobar los mandos (interfonos, teclado, pulsador)	X	X	X	X
Comprobar las pilas de los mandos a distancia	X	X	X	X
Comprobar el soporte del motor (deformación, etc.) y las fijaciones	X	X	X	X

* no utilice grasa, ya que el polvo y la suciedad se pegan fácilmente

** un ajuste realizado durante el verano, podría tener que modificarse en función de las temporadas (más viento durante el otoño, las heladas del invierno, etc.)

2. INDICADORES DE FUNCIONAMIENTO

Este sistema dispone de dos indicadores de funcionamiento: el nivel de carga de la batería (opcional) y el historial de eventos.

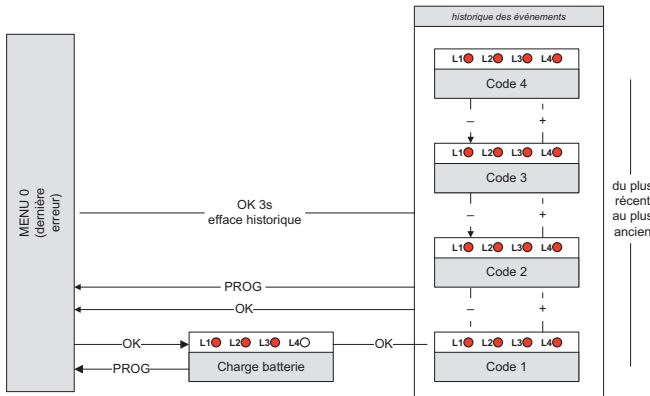

2.1. Historial de eventos y códigos de error

- Durante el funcionamiento, se pueden producir eventos que pueden deberse a funcionamientos incorrectos del automatismo o consecuencias de la acción del usuario.
- Cada evento tiene un código diferente.
- Este código se visualiza mediante una combinación de ledes rojos encendidos, apagados o intermitentes en la pantalla de visualización del **MENÚ 0**.

F - MANTENIMIENTO Y REPARACIÓN

- En cuanto se pulsa **OK** o **PROG**, el código se borra. Sin embargo, los 4 últimos códigos generados se guardan y se pueden consultar en el historial.
- Para consultarlos, pulse 2 veces **OK** y use los botones «+» y «-» para ver los códigos guardados.

Para diagnosticar eventuales problemas, consulte la lista de códigos y su significado:

- : Led apagado
- : Led encendido
- : Led intermitente

Hay dos tipos de código: Error (E) o Información (I). Atención, un error requiere la acción del instalador para corregir el problema del automatismo.

L1	L2	L3	L4	SIGNIFICADO	TIPO
<input type="checkbox"/>	<input type="checkbox"/>	<input type="checkbox"/>	<input checked="" type="checkbox"/>	Se ha detectado un obstáculo durante el cierre de M1	I
<input type="checkbox"/>	<input type="checkbox"/>	<input checked="" type="checkbox"/>	<input type="checkbox"/>	Se ha detectado un obstáculo durante el cierre de M2	I
<input type="checkbox"/>	<input checked="" type="checkbox"/>	<input checked="" type="checkbox"/>	<input checked="" type="checkbox"/>	Se ha cortado el haz de las fotocélulas	I
<input checked="" type="checkbox"/>	<input checked="" type="checkbox"/>	<input checked="" type="checkbox"/>	<input type="checkbox"/>	Se ha detectado un obstáculo durante la apertura de M1	I
<input checked="" type="checkbox"/>	<input checked="" type="checkbox"/>	<input checked="" type="checkbox"/>	<input checked="" type="checkbox"/>	Se ha detectado un obstáculo durante la apertura de M2	I
<input type="checkbox"/>	<input type="checkbox"/>	<input type="checkbox"/>	<input checked="" type="checkbox"/>	El motor M1 no está conectado o está mal conectado (problema de contacto), compruebe las conexiones	E
<input type="checkbox"/>	<input type="checkbox"/>	<input checked="" type="checkbox"/>	<input type="checkbox"/>	El motor M2 no está conectado o está mal conectado (problema de contacto), compruebe las conexiones	E
<input type="checkbox"/>	<input type="checkbox"/>	<input checked="" type="checkbox"/>	<input checked="" type="checkbox"/>	El tiempo máximo de funcionamiento se ha alcanzado (¿un motor funciona en vacío y por lo tanto no llega hasta el tope?), compruebe el bloqueo.	E
<input type="checkbox"/>	<input checked="" type="checkbox"/>	<input checked="" type="checkbox"/>	<input type="checkbox"/>	El batiente M1 se ha cerrado antes que el batiente M2, aumente el tiempo de desfase entre los batientes.	E
<input type="checkbox"/>	<input checked="" type="checkbox"/>	<input checked="" type="checkbox"/>	<input checked="" type="checkbox"/>	Tres detecciones de obstáculo consecutivas durante la apertura. Compruebe la zona de desplazamiento de la puerta.	E
<input checked="" type="checkbox"/>	<input type="checkbox"/>	<input type="checkbox"/>	<input type="checkbox"/>	Tres detecciones de obstáculo consecutivas durante el cierre. Compruebe la zona de desplazamiento de la puerta.	E
<input checked="" type="checkbox"/>	<input type="checkbox"/>	<input checked="" type="checkbox"/>	<input type="checkbox"/>	Se ha interrumpido la alimentación principal durante una fase de movimiento O el nivel de la batería es demasiado bajo para un funcionamiento correcto.	E
<input checked="" type="checkbox"/>	<input checked="" type="checkbox"/>	<input type="checkbox"/>	<input type="checkbox"/>	El autoaprendizaje no es válido (nunca se ha realizado o se ha modificado un ajuste que requiere repetirlo). Inicie un autoaprendizaje.	E
<input checked="" type="checkbox"/>	<input checked="" type="checkbox"/>	<input type="checkbox"/>	<input checked="" type="checkbox"/>	El cierre automático se ha cancelado. Se produce en caso de 3 reaperturas (10 en modo colectivo) consecutivas tras un corte de haz de las fotocélulas durante el cierre automático O si el haz de las fotocélulas se ha cortado durante más de 3 minutos.	E
<input checked="" type="checkbox"/>	<input checked="" type="checkbox"/>	<input checked="" type="checkbox"/>	<input checked="" type="checkbox"/>	La entrada de la orden de puerta (2B) está conectada de forma permanente a masa. Compruebe las conexiones.	E

F - MANTENIMIENTO Y REPARACIÓN

2.2 - Control manual

Los batientes se pueden maniobrar sin haber realizado ninguna programación, por ejemplo, durante la instalación de los motores.

- Para entrar en modo manual, pulse **OK** durante 3 segundos, el led L4 parpadea.
- Mantenga pulsado el botón correspondiente al movimiento deseado.

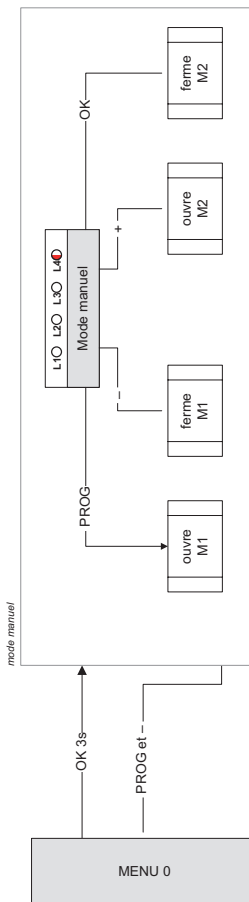

- Puede pulsar simultáneamente **PROG** y «+» por ejemplo, para abrir los dos batientes al mismo tiempo.
- Para salir, pulse simultáneamente los botones **PROG** y «-» (solo una vez).
- Si al cabo de un minuto no se pulsa ningún botón, el sistema sale automáticamente del control manual.

Además, en este modo, los ledes L1 y L2 permiten probar el estado de las entradas de fotocélulas (PHO) y el control mediante cable (2B):

Si las fotocélulas están conectadas, el led L1 se enciende si el haz infrarrojo no se ha interrumpido.

Si un elemento de control mediante cable está conectado en la entrada 2B, el led L2 se enciende cuando se acciona el contacto magnético del órgano en cuestión.

2.3 - Reinicio total

Puede restaurar todos los ajustes de fábrica.

- Para ello, pulse «-», «+» y **OK** al mismo tiempo durante 8 segundos, hasta que aparezca una animación de los ledes. Todos los ajustes vuelven al valor predeterminado, es necesario repetir el autoaprendizaje.

Sin embargo, este procedimiento no elimina los mandos a distancia de la memoria.

2.4. Sustitución de la pila del mando a distancia

Cuando disminuye mucho el alcance del mando a distancia y el indicador rojo es de poca intensidad, la pila del mando a distancia está casi completamente gastada.

La pila que usa el mando a distancia es de tipo CR2032. Sustituya la pila por una pila del mismo tipo que la original.

- Con un destornillador de estrella, retire los 3 tornillos de la parte trasera del mando a distancia.
- Abra el mando a distancia y retire la pila.
- Introduzca la pila nueva respetando la polaridad.

F - MANTENIMIENTO Y REPARACIÓN

- Cierre el mando a distancia y apriete los tornillos de fijación.



2.5. Sustitución del fusible de alimentación

- Quite la tensión de la motorización.
- Use un fusible de 5 A temporizado de 250 V

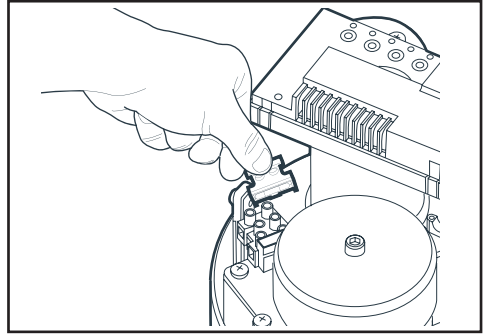

1. ACCESORIOS COMPATIBLES



2. CARACTERÍSTICAS TÉCNICAS

Las características técnicas figuran a título indicativo y para una temperatura de +20 °C. La empresa Avidsen se reserva el derecho de modificar estas características en cualquier momento con el objetivo de mejorar sus productos, a la vez que garantizará siempre el buen funcionamiento y el tipo de uso previsto.

MOTORIZACIÓN	
Tipo	Motores de 24 V cc, reductor con engranaje, desbloqueo
Composición	1 motor principal con electrónica integrada y 1 motor secundario
Alimentación	24 V cc
Par nominal	160 N.m
Consumo con la fuerza nominal	3 A
Tiempo de funcionamiento asignado	10 ciclos por hora
Número máximo de ciclos	100 ciclos al día
Temperatura de funcionamiento	-20 °C/+60 °C
Índice de protección	IP44
Número de mandos a distancia memorizables	15

LUZ INTERMITENTE	
Tipo	Iluminación con led de 8 W máx., parpadeo gestionado por la tarjeta electrónica

Alimentación	24 V por impulsos
Temperatura de funcionamiento	-20 °C/+60 °C
Índice de protección	IP44

MANDO A DISTANCIA

Tipo	Modulación AM de tipo OOK. Codificación de tipo Rolling código de 16 bits (es decir, 65 536 combinaciones posibles)
Frecuencia	433,92 MHz
Alcance en campo abierto	80 m
Alimentación	CR2032
Teclas	4 teclas
Potencia radiada	<10 mW
Autonomía	1 año contando 10 usos de 2 s al día
Temperatura de funcionamiento	-20 °C/+60 °C
Índice de protección	IP40 (uso únicamente en el interior: casa, coche o lugar resguardado)

FOTOCÉLULAS

Tipo	Detector de presencia con haz infrarrojo modulado. Sistema de seguridad de tipo D según EN 12453
Composición	1 emisor TX y 1 receptor RX
Alimentación	12 V cc, 12 V ca, 24 V cc, 24 V ca
Potencia máxima asignada	0,7 W el par
Salida	- 1 salida con contacto seco normalmente cerrado (COM/NC) - 1 salida con contacto seco normalmente abierto (COM/NA)
Ángulo de emisión/Ángulo de recepción	10° aproximadamente / 10° aproximadamente
Alcance	15 m como máximo (alcance que puede reducirse con las perturbaciones climáticas)
Temperatura de funcionamiento	-20 °C/+60 °C
Índice de protección	IP44

MÓDULO HOMEGATE

Potencia máx.	200 W
---------------	-------

Funciones	Abre cancela y puerta de garaje
Conexión	Cableada - 1 salida
Sección de cable	Hasta 1,5 mm ²
Uso	Interior y exterior
Temperatura de funcionamiento	-10 °C/+50 °C
Temperatura de almacenamiento	-20 °C/+70 °C
Alimentación	230 V ca/50 Hz
Consumo medio	< 1 W
Sensor de posición	Cable de 5 m Distancia máx. entre los dos sensores: 10 mm
Instalación	Cerca de la cancela o de la puerta de garaje
Color	Blanco
Índice de protección	IP20
Protocolo por radio	Wifi
Frecuencia radio	2,4 GHz
Protocolo	802.11 b/g/n
Alcance por radio en mampostería	20 m, a través de 3 paredes máx.
Alcance por radio en hormigón armado	10 m, a través de 1 pared máx.
Alcance por radio en cartón yeso/madera	30 m, a través de 5 paredes máx.

3. GARANTÍA

- El producto tiene una garantía de 3 años para las piezas y la mano de obra para la reparación.
- Los gastos de desmontaje y montaje del producto no están incluidos.
- La garantía no cubre los consumibles (pilas, baterías, etc.) ni los daños ocasionados por un uso incorrecto o una instalación incorrecta, la intervención de una tercera persona, el deterioro por golpe físico o cortocircuito, caída o fenómeno atmosférico.
- No abrir las partes mecánicas del bloque motor para no perder la garantía.
- En caso de una eventual devolución al SPV, proteja el aparato para evitar que se raye y reciba golpes.
- Use para limpiar únicamente un trapo suave, no utilice disolventes. Antes de limpiarlo, desconecte o apague el dispositivo.

ATENCIÓN: No utilice ningún producto o solución de depuración carboxílica, alcohol o similar. Además de poder dañar el dispositivo, los vapores son también peligrosos para la salud y explosivos. No utilice ninguna herramienta que pueda conducir corriente (cepillo de metal, herramienta puntiaguda u otros) durante la limpieza.

El tique de compra o la factura sirven para demostrar la fecha de compra.

4. ASISTENCIA Y ASESORAMIENTO

- A pesar de todo el cuidado que hemos aportado al diseño de nuestros productos y a la realización de estas instrucciones, si encuentra dificultades durante la instalación del producto o tiene cualquier pregunta, le recomendamos encarecidamente que se ponga en contacto con nuestros especialistas que se encuentran a su disposición para asesorarle.
- En caso de problema de funcionamiento durante la instalación o tras unos días de uso, debe ponerse en contacto con nosotros cuando se encuentre delante de la instalación para que nuestros técnicos diagnostiquen el origen del problema, ya que este seguramente se deba a un ajuste no adaptado o una instalación no conforme.

Póngase en contacto con los técnicos de nuestro servicio posventa en el:

Asistencia técnica: +34 930 474 464

De lunes a viernes de 9:00 a 12:00 h y de 14:00 a 17:00 h.

5. DEVOLUCIÓN DEL PRODUCTO - SPV

A pesar del cuidado aportado al diseño y a la fabricación de su producto, si este debe ser devuelto al servicio posventa en nuestras instalaciones. La empresa Avidsen se compromete a disponer de existencias de las piezas de repuesto para este producto durante el periodo de garantía contractual.

Detalles que deben facilitarse en relación con los datos de conformidad con el REGLAMENTO (UE) 2023/2854

Tipo		-
Formato		Recopilados en formato JSON; almacenados en tablas MySQL; exportados en formato XLS
Volumen		-
Los datos se generan	De continuo (con latencia)	/
	En tiempo real	Solo durante una operación del usuario o disparos automáticos
Dónde se almacenan los datos		Europa
Tiempo de conservación de los datos		1. Registros de operaciones en tiempo real: seudonimizadas después de 7 días, almacenados durante un máximo de 12 meses. 2. Datos de la cuenta: se conservan hasta que el usuario elimine la cuenta
Cómo	Acceso a los datos	1. En la aplicación: consulte las normas de confidencialidad de la aplicación 2. Web: envíe una solicitud a https://www.avidsen.com
	Extraerlos	1. En la aplicación: consulte las normas de confidencialidad de la aplicación 2. Web: envíe una solicitud a https://www.avidsen.com
	Borrarlos	1. En la aplicación: consulte las normas de confidencialidad de la aplicación 2. Web: envíe una solicitud a https://www.avidsen.com
	Compartirlos	No vendemos, alquilamos ni revelamos datos personales a terceros. Cualquier uso compartido requerirá el consentimiento explícito del usuario. Para más detalles, consulte las normas de confidencialidad.
	Dejar de compartir	1. En la aplicación: consulte las normas de confidencialidad de la aplicación 2. Web: envíe una solicitud a https://www.avidsen.com

**Identidad del titular de los datos
(forma de ponerse en contacto)**

<https://www.avidsen.com>
 Dirección: 19 avenue Marcel Dassault-37200 Tours-FRANCIA
 Contacto: sav@avidsen.com

6. DECLARACIÓN UE DE CONFORMIDAD

Avidsen declara bajo su entera responsabilidad que el equipo con referencia 114202 cumple con la legislación aplicable de armonización de la Unión Europea y que su conformidad se ha evaluado según las normas aplicables vigentes:

- Directiva RED 2014/53/EU
EN 300220-1 V3.1.1
EN 300 220-2 V3.1.1
- Directiva LVD 2014/35/UE
EN 60335-1:2012 + A11:2014
EN 60335-2-103:2015
EN 62233:2008
EN 62479:2010
- Directiva EMC 2014/30/UE
EN 301 489-1 V2.2.0
EN 301 489-3 V2.1.1

Avidsen declara bajo su entera responsabilidad que el mando a distancia incluido en el kit 114202 cumple con la legislación aplicable de armonización de la Unión y que su conformidad se ha evaluado según las normas aplicables vigentes:

- Directiva RED 2014/53/EU
EN 300220-1 V3.1.1
EN 300220-2 V3.2.1
- Directiva LVD 2014/35/UE
EN 62479:2010
EN 62368-1:2014 + A11:2017
- Directiva EMC 2014/30/UE
EN 301 489-1 V2.2.3
EN 301 489-3 V2.1.1

Avidsen declara bajo su entera responsabilidad que el mando a distancia incluido en el kit cumple con la legislación aplicable de armonización de la Unión y que su conformidad se ha evaluado según las normas aplicables vigentes:

- Directiva RED 2014/53/EU
EN 300 328 V2.2.2
- Directiva LVD 2014/35/UE
EN 62311:2008
EN 60669-2-1:2004 + A1:2009 + A12:2010
EN 60669-1:1999 + A1:2002 + A2:2008
- Directiva EMC 2014/30/UE
EN 301 489-1 V2.2.3
EN 301 489-17 V3.2.2

Los productos anteriormente mencionados cumplen la Directiva RoHS 2011/65/UE y la Directiva Delegada 2015/867/UE.

Firmado por Alexandre Chaverot, presidente, en nombre de Avidsen
 19 avenue Marcel Dassault, 37200 Tours, Francia
 En Tours, a 6/12/2023





avidsen

Avidsen
19 avenue Marcel Dassault - ZAC des Deux Lions
37200 Tours - Francia