

Small doorguard control

KIT MINIALARMA PARA PUERTA/VENTANA

Ref. 100022

ES



INALÁMBRICO



PARA PUERTA
Y VENTANA



4 ZONAS



120 dB
SIRENA
INTEGRADA



FUNCIONA
CON PILAS



FRECUENCIA
433 MHz

1 - PRECAUCIONES DE USO

- No deje que los niños manipulen el producto.
- No coloque líquidos ni recipientes con agua encima del aparato.
- No debe instalarse cerca de productos químicos ácidos, amoníaco o una fuente que emita gases tóxicos.
- No instale el producto al aire libre, sobre superficies inestables o cerca de equipos que emitan campos magnéticos.
- No se debe instalar en condiciones de temperaturas extremas.
- Uso interior exclusivamente

2 - MANTENIMIENTO Y LIMPIEZA

- Antes de realizar cualquier mantenimiento, retire las pilas del producto.
- El producto no debe limpiarse con sustancias abrasivas ni corrosivas.
- Use un simple trapo suave ligeramente humedecido.
- No debe vaporizar el producto con un aerosol, ya que podría dañar el interior.

3 - RECICLAJE



Está prohibido desechar las pilas usadas con la basura ordinaria. Las pilas/acumuladores que contienen sustancias nocivas llevan marcados los símbolos contiguos, que indican la prohibición de tirarlas con la basura ordinaria. La designación de los metales pesados correspondientes es la siguiente: Cd = cadmio, Hg = mercurio, Pb = plomo. Puede entregar estas pilas/acumuladores usados en los depósitos municipales (centros de clasificación de materiales reciclables), que tienen la obligación de recogerlos. No deje las pilas/pilas de botón/acumuladores al alcance de los niños, manténgalos en un sitio al que no puedan acceder. Hay riesgo de que los niños o los animales domésticos se los traguen. ¡Peligro de muerte! Si a pesar de todo se diera el caso, consulte inmediatamente con un médico o acuda al hospital. Tenga cuidado de no cortocircuitar las pilas ni tirarlas al fuego ni recargarlas. ¡Existe riesgo de explosión!



Este logotipo significa que no se deben tirar aparatos inservibles con los residuos domésticos. Las posibles sustancias peligrosas que contienen pueden perjudicar a la salud o al medio ambiente.

Entregue estos aparatos a su distribuidor o utilice los servicios municipales de recogida selectiva.



Pour en savoir plus :

www.quefairedemesdechets.fr

1 - CONTENIDO DEL KIT

1 x1

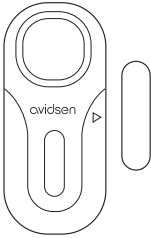

2 x2



3 x1



4 x1

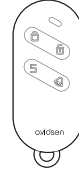

5 x1





1	Detector de apertura de puerta/ventana
2	2 pilas x AAA
3	Kit adhesivo de doble cara
4	1 mando a distancia
5	Pila CR2032

2 - DETECTOR DE APERTURA DE PUERTA

- Cuando está activada, la minialarma se dispara inmediatamente al abrir la puerta.
- Bajo consumo en espera <150 uA
- 4 zonas de alarma

3 - INSTRUCCIONES DE USO



3.1 - PUESTA EN MARCHA/APAGADO

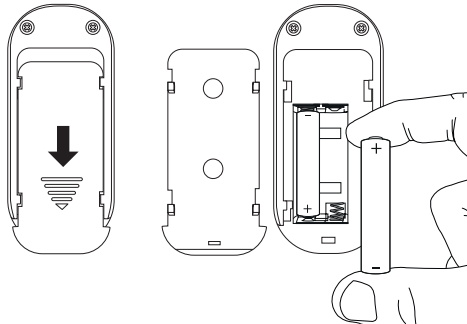

Coloque las 2 pilas AAA en el compartimento situado en la parte posterior del producto. Pulse el botón  durante 4 segundos, el aparato emitirá un «bip» y los ledes rojos se encenderán para indicar que el aparato está encendido. Para apagar el aparato, pulse el botón  durante 4 segundos, el aparato emitirá un bip largo y los ledes rojos se irán apagando uno tras otro.



3.2 - ACTIVACIÓN/DESACTIVACIÓN

El modo por defecto es el modo **desactivado**.

Pulse brevemente el botón  del aparato o el botón  del mando a distancia para pasar del estado activado al estado **desactivado**. Los cuatro indicadores rojos del aparato parpadearán una vez y el producto emitirá un bip.

Pulse brevemente el botón  del aparato o el botón  del mando a distancia para **desactivar** la minialarma. Cuando se desactiva la minialarma, el dispositivo emite dos «bips» y los cuatro indicadores rojos parpadean dos veces para indicar que se ha desactivado.



Cuando el producto está activado: cuando la puerta se abra (el dispositivo se separa de la banda magnética), la alarma se disparará inmediatamente.

Cuando el producto está desactivado: cuando la puerta se abra (el dispositivo se separa de la banda magnética), no reaccionará.

Encontrará más detalles sobre el funcionamiento del producto en la sección «*Configuración de los modos y zonas*».

B - DESCRIPCIÓN DEL PRODUCTO

3.3 - AÑADIR/ELIMINAR MANDOS A DISTANCIA (MANDO A DISTANCIA INCLUIDO EN LOS KITS REF. 100021, REF.: 100022 Y REF.: 100032)

Para acceder al **modo de emparejamiento**, pulse la tecla   durante 3 segundos. Los cuatro indicadores rojos de la minialarma se encenderán de forma fija durante 20 segundos. Si no se realiza ninguna acción, la minialarma saldrá automáticamente de su modo de programación.

3.3.1 ADICIÓN:

Pulse cualquier tecla del mando a distancia para emparejarlo con el sistema.

- Si todos los indicadores parpadean dos veces, la minialarma emite dos «bips». **Esto significa que el emparejamiento se ha realizado**
- Si todos los indicadores parpadean una vez, la minialarma emite un «bip». **Esto significa que el mando a distancia ya está emparejado.**

3.3.2 ELIMINACIÓN:

Cuando esté en modo de emparejamiento, mantenga pulsada la tecla  .

Los indicadores luminosos de la minialarma parpadearán cinco veces y esta emitirá 5 «bips». **Esto significa que todos los mandos a distancia se han eliminado de la memoria del producto.**



3.3.3 SALIR DEL MODO DE EMPAREJAMIENTO:

Si pulsa varias veces brevemente el botón  hasta que se apaguen los 4 ledes o si espera 20 segundos sin realizar ninguna operación, la minialarma saldrá del modo de emparejamiento.

Observación: El aparato puede emparejarse con un máximo de 20 mandos a distancia.

3.4 CONFIGURACIÓN DE LOS MODOS Y ZONAS

Hay dos tipos de modo de funcionamiento: **modo normal** y **modo zona**.



Pulse simultáneamente los botones   y  durante tres segundos para pasar de un modo a otro.

- **Modo normal:** Los 4 indicadores se encienden brevemente
- **Modo Zona:** los dos indicadores superiores se encienden brevemente

3.4.1 MODO NORMAL



Al pulsar brevemente el botón , puede elegir entre dos modos de funcionamiento: **modo timbre** y **modo alarma**.

MODO TIMBRE

Si selecciona el modo timbre y pulsa brevemente el botón   del aparato o el botón  del mando a distancia, pasará del estado desactivado al activado.

- **Cuando el producto esté activado:** cuando se abra la puerta (el dispositivo se separa de la banda magnética), el timbre sonará inmediatamente.
- **Cuando el producto esté desactivado:** cuando la puerta se abra (el dispositivo se separa de la banda magnética), no reaccionará.

MODO ALARMA

Si selecciona el modo alarma y pulsa brevemente el botón   del aparato o el botón  del mando a distancia, pasará del estado desactivado al activado.

- **Cuando el producto esté desactivado:** cuando se abra la puerta (el dispositivo se separa de la banda magnética), la alarma se disparará inmediatamente.
- **Cuando el producto esté desactivado:** cuando la puerta se abra (el dispositivo se separa de la banda magnética), no reaccionará.

3.4.2 MODO ZONA

Nota: Los únicos accesorios compatibles con este modo son:

- El detector PIR del producto 100021, 100027
- El detector de apertura de puerta del producto 100021, 100030

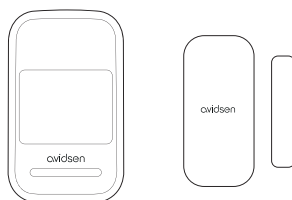

Nota 2: Un accesorio solo puede asignarse a una sola zona a la vez.

B - DESCRIPCIÓN DEL PRODUCTO

Nota 3: Si un accesorio no funciona correctamente, puede que ya esté asociado a otra zona.

Cuando el modo de defensa independiente está activo, la distribución de las zonas es la siguiente:

- **Las zonas 1 y 2 serán zonas NORMALES.**
Cuando se haya disparado un accesorio y la minialarma esté activada. La minialarma disparará la sirena.
- **La zona 3 será una zona TIMBRE.**
Independientemente del estado activado o desactivado de la minialarma, cuando se dispare un accesorio en esta zona, se emitirá una alarma de bienvenida (dos tonos).
- **La zona 4 será una zona de EMERGENCIA.**
Independientemente de que la minialarma esté activada o desactivada, cuando se active un accesorio, se disparará la sirena.

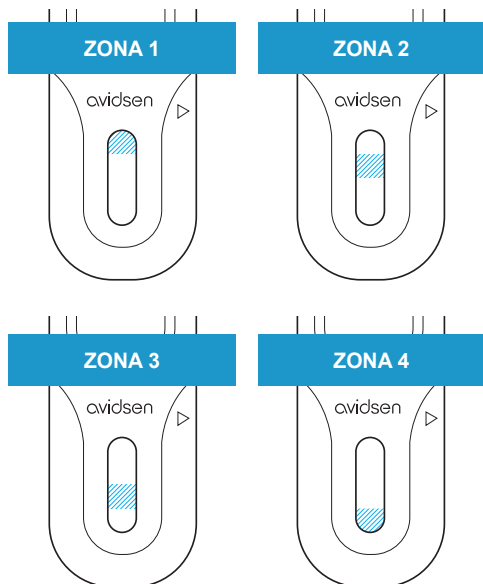

3.5 AÑADIR/ELIMINAR ACCESORIOS
(ACCESORIOS INCLUIDOS EN EL KIT)
REF.: 100021)

Para acceder al **modo de emparejamiento**, pulse la tecla durante 3 segundos. Los cuatro indicadores rojos de la minialarma se encenderán de forma fija durante 20 segundos. Si no se realiza ninguna acción, la minialarma saldrá automáticamente de su modo de programación.

3.5.1 ADICIÓN:

Puede emparejar el detector de apertura (producto que no tiene sirena) y el detector PIR del kit ref. 100021 a este producto.

Estos accesorios pueden instalarse en cualquiera de las 4 zonas.

Para entrar en la zona 1, pulse brevemente la tecla . Para cambiar de zona pulse la tecla .

El orden de las zonas es:

- Zona 1- El indicador 1 se enciende;
- Zona 2- El indicador 2 se enciende;
- Zona 3- El indicador 3 se enciende;
- Zona 4- El indicador 4 se enciende.

Para añadir un detector, bastará con activar una detección de apertura de puerta (separe el imán del detector) o de una persona (pase la mano por delante del PIR).

Caso 1: El indicador de la zona parpadea dos veces y el huésped emite dos «bips», lo que significa que **el emparejamiento se ha realizado correctamente**



Caso 2: El indicador de la zona parpadea una vez y el huésped emite un «bip», lo que significa que **el detector ya está emparejado**.

Caso 3: El indicador de zona parpadea cuatro veces y el huésped emite tres «bips», lo que significa que **se ha alcanzado el límite de 10 detectores**.

3.5.2 ELIMINAR ACCESORIOS DE UNA ZONA:

Para eliminar accesorios de una zona, acceda al modo de emparejamiento pulsando la tecla durante 3 segundos. Los cuatro indicadores rojos de la minialarma se encenderán de forma fija durante 20 segundos.

B - DESCRIPCIÓN DEL PRODUCTO

A continuación, para entrar en la zona 1, pulse brevemente la tecla , y para cambiar de zona pulse la tecla .

Una vez en la zona deseada, basta con hacer una pulsación larga en la tecla .

Los indicadores luminosos de la minialarma parpadearán cinco veces y esta emitirá 5 «bips». Esto significa que todos los accesorios se han eliminado de la zona.

3.5.3 SALIR DEL MODO DE EMPAREJAMIENTO:

Si pulsa varias veces brevemente el botón  hasta que se apaguen los 4 ledes o si espera 20 segundos sin realizar ninguna operación, la minialarma saldrá del modo de emparejamiento.

Observación: El aparato puede emparejar un máximo de 40 accesorios (10 accesorios como máximo por zona).

3.6 FUNCIONAMIENTO DEL MANDO A DISTANCIA

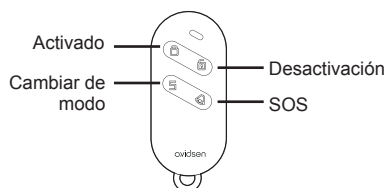

ACTIVACIÓN: Al pulsar esta tecla, la minialarma se activa inmediatamente.

DESACTIVACIÓN: Al pulsar esta tecla, la minialarma se desactiva inmediatamente

CAMBIO DE MODO: : Al pulsar esta tecla, el producto pasa del modo «Alarma» al modo «Timbre». En el modo «Timbre», cuando haya una detección, la minialarma emitirá un doble tono.

SOS: pulse esta tecla para disparar la alarma inmediatamente. Cuando el mando a distancia dispara la alarma SOS, los 4 indicadores luminosos parpadearán.

3.7 MANTENIMIENTO DEL MANDO A DISTANCIA

El mando a distancia lleva instalada una pila CR2032.

Si la pila ya no funciona. Coja un destornillador y una pila nueva CR2032. Desenrosque el tornillo situado en la parte posterior del mando a distancia, abra el producto y desenrosque el tornillo situado en el centro de la tarjeta electrónica. Para terminar, bastará con sustituir la pila antigua por la nueva.

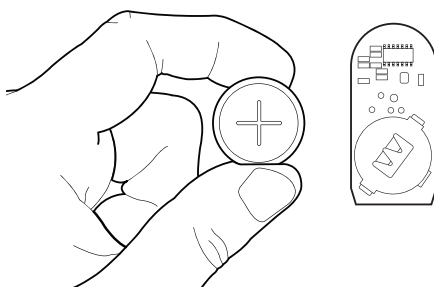
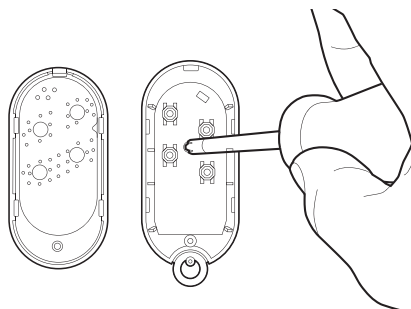
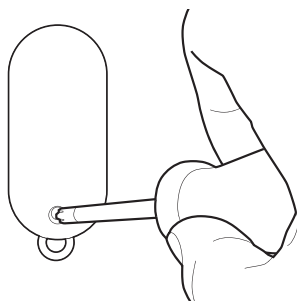

1 - MÉTODO DE INSTALACIÓN

En primer lugar, limpie bien la superficie en la que vaya a colocar el producto. Pegue el detector firmemente con cinta adhesiva de doble cara.

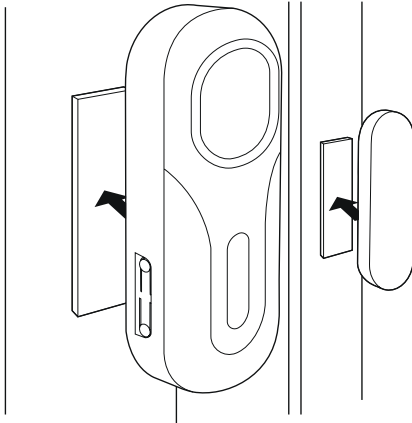

- La distancia de separación entre la minialarma y el imán no debe superar los 10 mm.

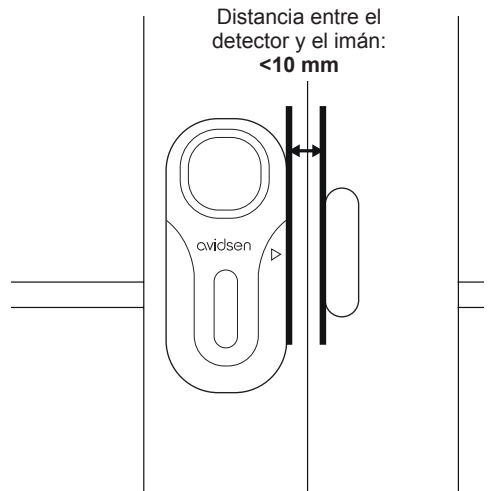





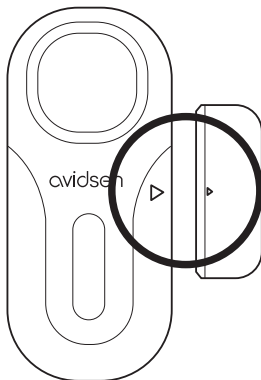

Tenga en cuenta los siguientes puntos:

- el aparato y la banda magnética deben instalarse por separado, es decir, la minialarma debe instalarse en el marco fijo de la puerta o ventana, y la banda magnética debe instalarse en la puerta o ventana.
- En el imán y en la minialarma hay unos triangulitos que deben colocarse uno frente al otro.



2 - REINICIO DEL PRODUCTO

Al reiniciar el producto, este eliminará todos los mandos a distancia y accesorios de su memoria.

Para reiniciar el producto, es necesario extraer la pila del mismo. A continuación, pulse simultáneamente los botones   y . Inserte la pila mientras mantiene el dedo pulsado sobre los botones   y .

El producto emitirá varios bips rápidos.

DETECTOR DE APERTURA

Tensión de funcionamiento	Detector: 3 V (2 pilas AAA) Mando a distancia: 3 V CR2032
Corriente en espera	<150 uA
Frecuencia inalámbrica	433,92 MHz - EIRP máx.: 10 dBm
Volumen de la alarma	120 dB
Dimensiones	Detector: 97 mm x 43 mm x 22 mm Mando a distancia: 67 mm x 32 mm x 13 mm
Temperatura de funcionamiento	De -10 °C a 60 °C

MANDO A DISTANCIA

Alimentación	3 V - CR2032
Consumo durante la pulsación	<16 mA
Consumo medio	<1 uA
Radio	433,92 MHz - EIRP máx.: 10 dBm
Dimensiones	67 mm x 32 mm x 13 mm
Temperatura de funcionamiento	De -10 °C a 60 °C

2 - GARANTÍA

Este producto tiene una garantía de 2 años para las piezas y la mano de obra desde la fecha de la compra. Es obligatorio conservar el justificante de compra durante todo el periodo de la garantía.

La garantía no cubre los daños causados por negligencia, golpes y accidentes. Solo el personal de la empresa Avidsen debe abrir o reparar elementos de este producto. Cualquier intervención en el aparato anulará la garantía.

Avidsen se compromete a disponer de existencias de las piezas de repuesto para este producto durante el periodo de garantía contractual.

3 - AMPLIAR LA EXPERIENCIA

Visite www.maisonico.com y nuestros distribuidores habituales para obtener una gama completa de piezas de repuesto, accesorios compatibles y soluciones inteligentes para mejorar su ecosistema conectado. Dé a su instalación una nueva dimensión mejorando su rendimiento y longevidad, al tiempo que imagina un hogar cada vez más práctico, seguro y conectado. Productos perfectamente compatibles, diseñados para satisfacer las exigencias de una vivienda moderna, eficiente y sostenible. Con **Maisonico** y la red **Avidsen**, su instalación puede evolucionar sin límites.

4 - DECLARACIÓN UE DE CONFORMIDAD

Avidsen declara bajo su entera responsabilidad que el equipo designado a continuación:

AVIDSEN SMALL DOORGUARD CONTROL referencia 100022 cumple con la Directiva RED 2014/53/UE y su conformidad se ha evaluado según las normas aplicables vigentes:

EN 62479: 2010

EN IEC 62368-1:2020+A11:2020

ETSI EN 301 489-1 V2.2.3: 2019

ETSI EN 301 489-3 V2.3.2: 2023

ETSI EN 300 220-1 V3.1.1: 2017

ETSI EN 300 220-2 V3.2.1: 2018

En Tours, a 26/1/2026

Alexandre Chaverot, presidente





avidsen

Avidsen
19 avenue Marcel Dassault - ZAC des Deux Lions
37200 Tours - Francia