

avidсен

2
YEARS

GUARANTEE



SUPPORT
CALL

HomePlug

INTELLIGENTE WLAN- STECKDOSE ON/OFF

Art.-Nr. 127006/127008

DE



AvidsenHome



www.avidсен.com

INHALT

A - SICHERHEITSANWEISUNGEN **05**

- 1 - VORSICHTSMASSNAHMEN 05
- 2 - INSTANDHALTUNG UND REINIGUNG 05
- 3 - RECYCLING 05

B - GERÄTEBESCHREIBUNG **06**

- 1 - INHALT DES SETS 06
- 2 - INTELLIGENTE STECKDOSE HOMEPLUG 06
- 3 - BEDEUTUNG DER KONTROLLLEUCHE 06

C - INSTALLATION **07**

- 1 - FUNKTIONSWEISE 07
- 2 - ANSCHLUSS DER INTELLIGENTEN STECKDOSE AN EINE HERKÖMMLICHE STECKDOSE 07
- 3. - INSTALLATION DER MOBILEN ANWENDUNG UND ERSTELLUNG EINES KONTOS 07
- 4 - PAIRING DER INTELLIGENTEN STECKDOSE 09
- 5 - RÜCKSTELLUNG DER INTELLIGENTEN STECKDOSE 10

D - VERWENDUNG **11**

- 1 - VERWENDUNG DER STECKDOSE HOMEPLUG 11
 - 1.1 VERWENDUNG DER FUNKTION COUNTDOWN-ZÄHLER 12
- 2 - ZWECK UND VERWENDUNG DER RÄUME IN DER APP AVIDSEN HOME 12

2.1 ERSTELLUNG EINER FAMILIE	12
3 - VERWENDUNG MIT GOOGLE HOME	13
3.1 WENN SIE EIN ANDROID-SMARTPHONE MIT GOOGLE ASSISTANT VERWENDEN	13
3.2 WENN SIE EIN ANDROID-SMARTPHONE OHNE GOOGLE ASSISTANT ODER EIN IPHONE VERWENDEN	14
4 - VERWENDUNG MIT AMAZON ALEXA	15
5 - SZENARIO UND AUTOMATISIERUNG	15
5.1 AUSLÖSUNG GEBÜNDELTER AKTIONEN (SZENARIO)	15
5.1.1 PROGRAMMIERUNG DES SZENARIOS „JE PARS“ (ICH GEHE WEG)	16
5.2 - ERSTELLUNG EINER AUTOMATISIERUNG	18
5.2.1 PROGRAMMIERUNG DER AUTOMATISIERUNG „ECLAIRAGE SALON“ (BELEUCHTUNG WOHNZIMMER)	20

E - TECHNISCHE UND GESETZLICHE INFORMATIONEN

24

1 - TECHNISCHE MERKMALE	24
2 - FUNKEIGENSCHAFTEN	24
3 - GARANTIE	25
4 - HILFE UND SUPPORT	25
5 - GERÄTEUMTAUSCH – KUNDENDIENST	25
6 - EG-KONFORMITÄTSERKLÄRUNG	25

A - SICHERHEITSANWEISUNGEN

1 - VORSICHTSMA NAHMEN

- Lassen Sie Kinder nicht am Gerät hantieren.
- Dieses Produkt ist ausschließlich für eine Verwendung im Innenbereich ausgelegt.
- Dieses Produkt ist für die Verwendung mit einem WLAN kompatiblen Smartphone vorgesehen.

2 - INSTANDHALTUNG UND REINIGUNG

- **Trennen Sie das Gerät vor der Reinigung immer vom Stromnetz.**
- Für die Instandhaltung Ihres Produkts sind keine besonderen Maßnahmen erforderlich.
- Verwenden Sie für die Reinigung ein gewöhnliches, weiches und leicht befeuchtetes Tuch.
- Verwenden Sie keine scheuernden oder ätzenden Reinigungsmittel.
- Besprühen Sie das Gerät nicht direkt mit einem Spray.

3 - RECYCLING



Dieses Logo bedeutet, dass Altgeräte nicht mit dem Hausmüll entsorgt werden dürfen. Die Gefahrenstoffe, die sie potenziell enthalten, können der Gesundheit und der Umwelt schaden. Geben Sie Altgeräte bei der Verkaufsstelle oder über die getrennte Abfuhr Ihrer Gemeinde zurück.



B - PRODUKTBESCHREIBUNG

1 - INHALT DES SETS

1 x 1

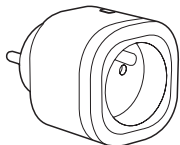

2 x 1



1 Intelligente Steckdose HomePlug

2 Quickstart-Anleitung

2 - INTELLIGENTE STECKDOSE HOMEPLUG

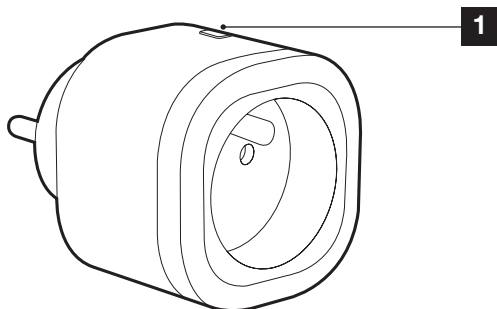

1 RESET-Taste und Zustandswechsel ON / OFF - Kontrollleuchte

3 - BEDEUTUNG DER KONTROLLLEUCHTE

Die LED an der intelligenten Steckdose gibt folgende Hinweise:

- **LED leuchtet grün:** die Steckdose ist eingeschaltet, liefert jedoch keinen Strom.
- **LED leuchtet rot:** die Steckdose liefert Strom.
- **LED blinkt grün:** die Steckdose befindet sich im Pairing-Modus.
- **LED aus:** Steckdose führt keinen Strom oder ist mit keinem WLAN-Netz verbunden

1 - FUNKTIONSWEISE

Diese intelligente mit einer Standardsteckdose verbundene Steckdose ermöglicht Ihnen die Fernsteuerung der an ihr angeschlossenen Geräte.

2 - ANSCHLUSS DER INTELLIGENTEN STECKDOSE AN EINE HERKÖMMLICHE STECKDOSE

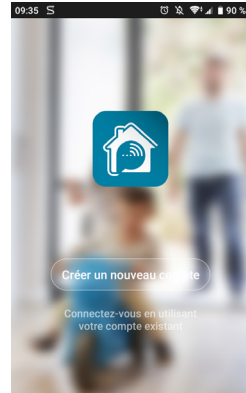
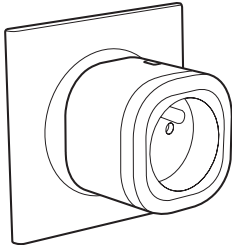

Nach der Zustimmung zu den Datenschutzbestimmungen kann ein Benutzerkonto entweder mit einer **E-Mail-Adresse** oder einer **Telefonnummer** erstellt werden. Wählen Sie die für Sie passende Methode aus; wir empfehlen Ihnen jedoch, die Erstellung mit einer E-Mail-Adresse vorzuziehen.

3 - INSTALLATION DER MOBILEN APP UND ERSTELLUNG EINES BENUTZERKONTOS

Nachdem die Steckdose angeschlossen wurde, befolgen Sie die folgenden Anweisungen, um das Pairing durchzuführen.

Laden Sie die Anwendung **Avidsen Home** im Play Store oder im App Store herunter.



Verfahren über E-Mail

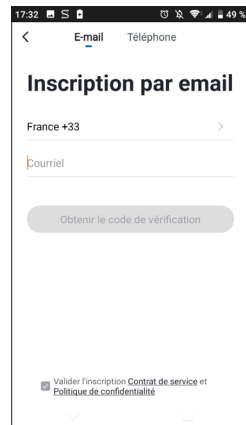

Starten Sie die Anwendung und melden Sie sich an, wenn Sie bereits ein Benutzerkonto haben. Andernfalls drücken Sie auf **CRÉER UN NOUVEAU COMPTE** (NEUES KONTO ERSTELLEN) und lassen Sie sich von der Anwendung leiten.

Verfahren über Telefon

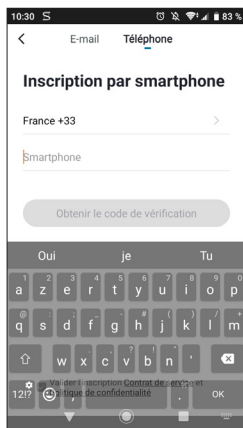

Wählen sie in beiden Fällen Ihr Land aus und geben Sie dann Ihre E-Mail-Adresse oder Telefonnummer ein, wählen Sie **OBTENIR LE CODE DE VÉRIFICATION (VERIFIZIERUNGSCODE ERHALTEN)**.

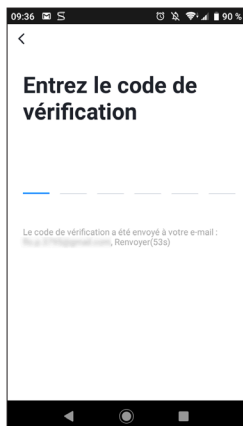

Sie erhalten in den nächsten Sekunden in Ihrem Posteingang oder per SMS einen Validierungscode. Geben Sie diesen Code ein, um die Anmeldung abzuschließen.

Achtung, diese E-Mail kann sich u. U. in Ihrem Spam-Ordner befinden.

Falls Sie vor Ablauf des Countdown-Zählers keinen Code erhalten haben, drücken Sie auf **RENOYER (ERNEUT SENDEN)** und überprüfen Sie die Eingabe Ihrer E-Mail-Adresse oder Ihrer Telefonnummer.



Um die Anmeldung abzuschließen, legen Sie ein Passwort mit 6 bis 20 Zeichen fest, das ausschließlich aus Buchstaben und Zahlen besteht, und klicken Sie anschließend auf **TERMINÉ (ABGESCHLOSSEN)**.

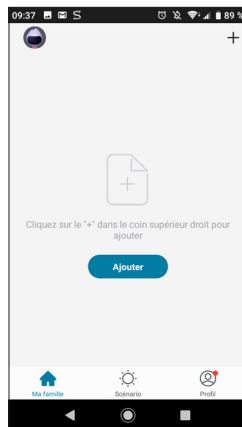

Die App leitet Sie direkt auf die Startseite Ihres Kontos weiter; Sie können dann das Pairing Ihrer Geräte vornehmen.

4 - PAIRING DER INTELLIGENTEN STECKDOSE

Wenn Sie mehrere Elemente zuordnen möchten (Steckdosen, Kameras, weitere Glühbirnen), schalten Sie jeweils nur ein Element zur gleichen Zeit ein.

Die nachfolgenden Informationen können je nach Aktualisierung der App variieren.

Nach dem Einschalten befindet sich die Steckdose standardmäßig im Pairing-Modus. Seine Kontrollleuchte beginnt zu blinken. Das Blinken hält solange an, bis der Pairing-Vorgang abgeschlossen ist.

Um das Pairing zu beginnen, drücken Sie auf AJOUTER (HINZUFÜGEN). Vergewissern Sie sich, dass Ihr Telefon mit dem WLAN-Netz 2,4GHz Ihrer Internet-Box verbunden ist.

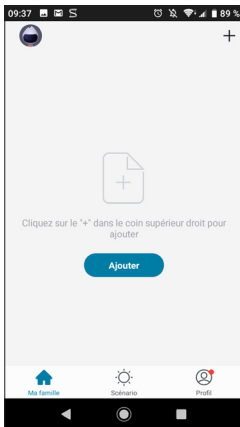

Wählen Sie das Gerät aus, das Sie zuordnen möchten, wählen Sie die intelligente Steckdose **HomePlug FR** für die Art.-Nr. 127006 oder **HomePlug EU** für die Art.-Nr. 127008 aus

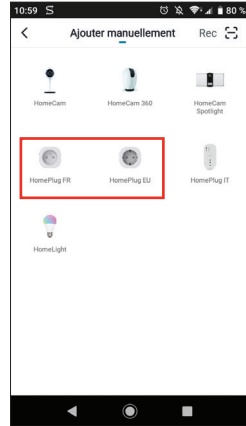

Prüfen Sie, ob die Steckdose angeschlossen ist und blinkt, andernfalls lesen Sie bitte das Kapitel **Rückstellung der intelligenten Steckdose**. Drücken Sie anschließend auf **VOYANT DE CONFIRMATION DANS LE FLASH (BESTÄTIGUNG LEUCHE BLINKT)**.

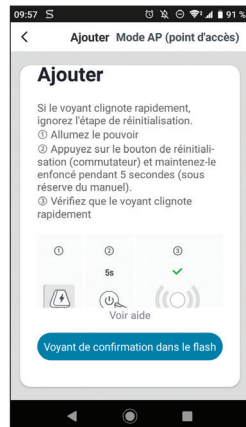



Wählen Sie Ihr WLAN-Netz 2,4GHz (Achtung, Ihr Smartphone muss mit dem WLAN-Netz verbunden sein, an das die Steckdose angeschlossen wird), geben Sie Ihr Netzwerkpasswort ein und drücken Sie auf **CONFIRMER (BESTÄTIGEN)**.

WICHTIG: Wenn eine Autorisierungsanfrage zur Positionsbestimmung erscheint, müssen Sie diese akzeptieren, damit Ihr Android- oder iOS-Gerät Ihr WLAN abrufen kann.

WICHTIG: Dieses Gerät ist mit dem WLAN-Netz 2,4GHz - WPA/WPA2 kompatibel. Nicht für WLAN 5 GHz geeignet, nicht für WEP-Verschlüsselung geeignet. Überprüfen Sie bitte die WLAN-Einstellungen Ihrer Box oder wenden Sie sich an Ihren Netzbetreiber, wenn Schwierigkeiten mit der Verbindung auftreten.

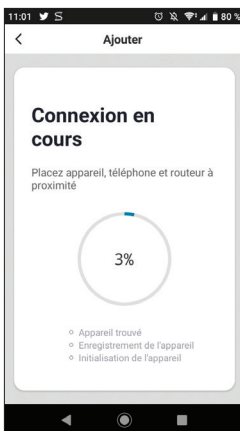

Warten Sie jetzt bitte. Der Pairing-Vorgang kann einige Minuten dauern.

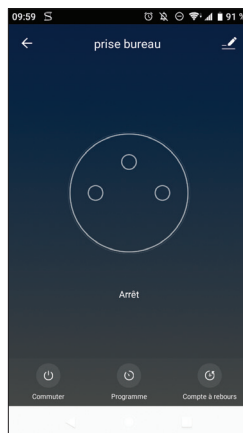

Ihre intelligente Steckdose ist jetzt betriebsbereit und erscheint in Ihrer App. Sie können jetzt Ihre intelligente Steckdose Avidsen HomePlug über Ihr Smartphone steuern.

5 - RÜCKSTELLUNG DER INTELLIGENTEN STECKDOSE

Die folgenden Anweisungen können Ihnen bei Problemen während des Pairing-Vorgangs helfen:

Mit einem langen Drücken (länger als 15 Sek.) auf die Taste, die sich über der Steckdose befindet, können Sie die Steckdose auf 0 zurücksetzen. Die Kontrollleuchte muss zur Bestätigung der Rückstellung blinken.

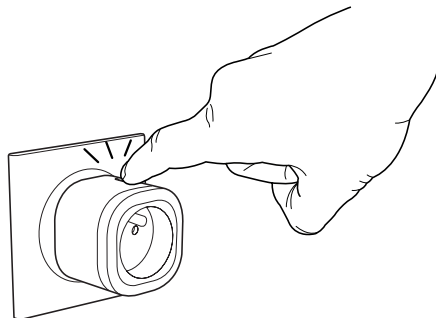

C - MONTAGE

Die intelligente Steckdose wird dadurch automatisch aus der App **Avidsen Home gelöscht**. Ist dies nicht der Fall, drücken Sie auf den Bleistift oben rechts auf der Benutzeroberfläche der Steckdose. Nachdem Sie die **DÉTAILS DE L'APPAREIL (GERÄTEDETAILS)** aufgerufen haben, gehen Sie auf der Benutzeroberfläche bis nach ganz unten und wählen Sie **ENLEVEZ L'APPAREIL (GERÄT ENTFERNEN)** aus.

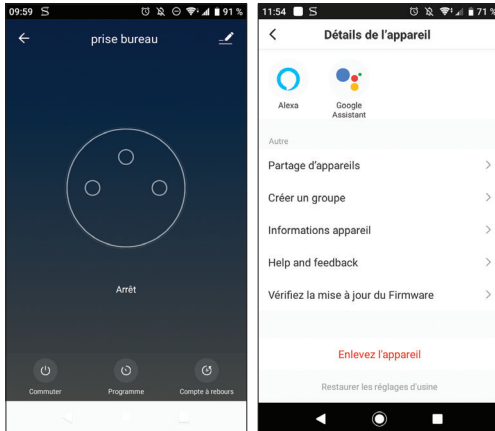

Um den Löschvorgang abzuschließen, drücken Sie auf **CONFIRMER (BESTÄTIGEN)**.

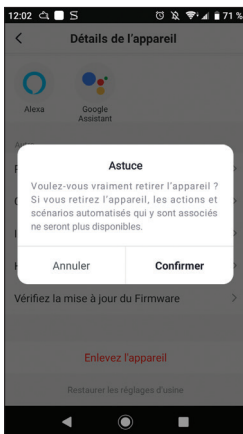

Ihr Gerät wurde nun aus Ihrer App gelöscht.

D - VERWENDUNG

1 - VERWENDUNG DER STECKDOSE HOMEPLUG

Mit der App **Avidsen Home** können Sie die intelligente Steckdose ein- und ausschalten und auf diese Weise nicht „vernetzte“ Geräte aus der Ferne steuern.

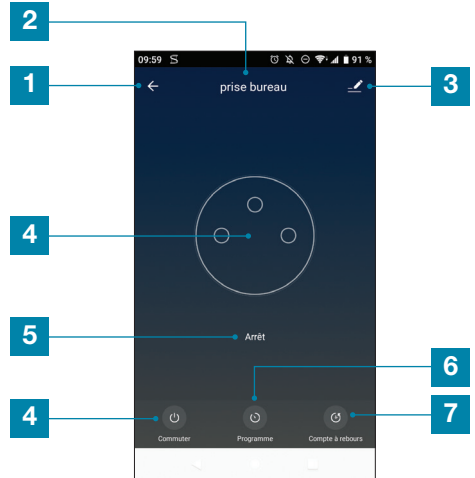

1	Piktogramm Zurück
2	Name des Geräts
3	Einstellen des Geräts
4	Auswahl ON/OFF (Ein/Aus)
5	Zurück zum Betriebszustand der Steckdose
6	Einstellung der Programme
7	Einstellung eines Countdown-Zählers

D - VERWENDUNG

1.1 VERWENDUNG DER FUNKTION COUNTDOWN-ZÄHLER

Diese Funktion ermöglicht Ihnen die Programmierung des Ein- oder Ausschaltens Ihrer Steckdose am Ende eines Countdowns.

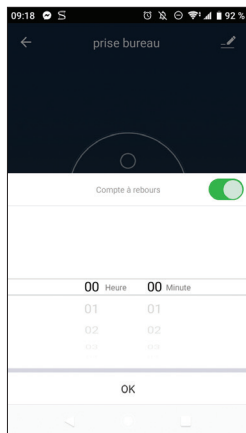

Hinweis: Wenn Sie ein Ausschalten programmieren möchten, muss die Steckdose vor der Konfiguration eingeschaltet sein und umgekehrt, um ein Einschalten zu programmieren.

2 - ZWECK UND VERWENDUNG DER RÄUME IN DER APP AVIDSEN HOME

Mit der App **Avidsen Home** können verschiedene Arten von vernetzten Objekten (Glühbirne, intelligente Steckdose, Kamera) verwaltet und einem bestimmten Raum in Ihrem Haus zugewiesen werden. Dies ist nützlich für die Erstellung eines Szenarios oder die Organisation Ihrer Geräte in Ihrer App. Hierfür ist es notwendig, eine „Familie“ zu erstellen.

2.1 ERSTELLUNG EINER FAMILIE

Drücken Sie unten rechts auf das Symbol **Profil**, um auf die Einstellungen des Profils zuzugreifen.

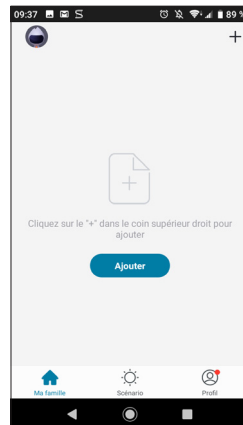

Wählen Sie dann **GESTION DE LA FAMILLE (FAMILIE VERWALTEN)**; Sie können nun einen Hausnamen (obligatorisch), dessen Standort (optional) und die vorhandenen Räume der Wohnstätte auswählen.

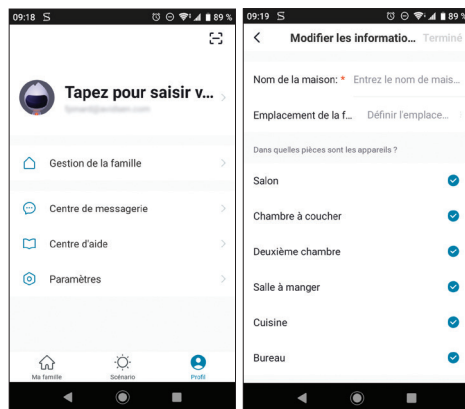

Nachdem Ihre Familie nach Ihren Wünschen konfiguriert ist, drücken Sie oben rechts auf **„TERMINÉ“ (ABGESCHLOSSEN)**.

Der Name der Familie (in diesem Beispiel „maison“ oben links auf dem Bildschirm) erscheint nun auf dem Startbildschirm mit Ihren Geräten.

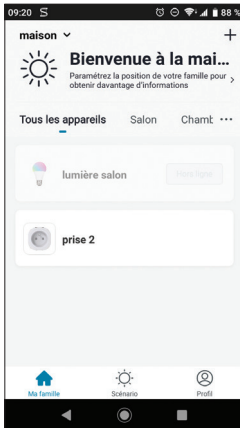

Sie können den Standort eines Geräts bestimmen, indem Sie in dessen Einstellungen einen Raum auswählen. Das vernetzte Gerät erscheint jetzt im ausgewählten Raum.

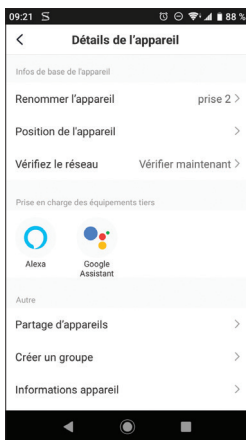

3 - VERWENDUNG MIT GOOGLE HOME

Achtung: Der Name, den Sie Ihren Avidsen Home Geräten geben, ist der, den der Google Assistant wiedererkennt. Beispiel: Wenn Sie eine Glühbirne mit der Bezeichnung „Küchenlampe“ haben, funktioniert der Befehl „OK Google, schalte die Küchenlampe ein“, wohingegen „OK Google, schalte die Lampe in der Küche ein“ nichts auslöst wird.

Google Assistant kann Ihnen helfen, Ihre vernetzten Geräte zu steuern.

Sie können beispielsweise die folgenden Befehle verwenden:

- „OK Google, schalte die Lampe im Wohnzimmer ein.“
- „OK Google, schalte die Lampe im Wohnzimmer aus.“
- „OK Google, schalte die Steckdose im Arbeitszimmer ein.“
- „OK Google, schalte die Steckdose im Arbeitszimmer aus.“

Weitere Informationen zu Alias-Namen für Geräte oder zur Erstellung/Zuweisung eines Raums finden Sie im Google-Support.

Wir empfehlen Ihnen jedoch, bei der Verbindung mehrerer Module in ein und demselben Bereich, und zur Vermeidung unerwünschter Steuerbefehle, keinen von Google Home vorgeschlagenen Gruppen-Namen (Zimmer, Büro, Wohnzimmer, usw.) zu verwenden, im Rahmen der Bezeichnung Ihres Steuermoduls.

Bei Problemen mit der App Google Home oder der Konfiguration des Geräts in Google Home, wenden Sie sich bitte an den technischen Support bei Google.

Die Vorgehensweise zur Inbetriebnahme ist abhängig von Ihrem Smartphone und erfordert eine Internetverbindung:

3.1 WENN SIE EIN ANDROID-SMARTPHONE MIT GOOGLE ASSISTANT VERWENDEN

Die nachfolgenden Informationen können je nach Aktualisierung der App Google Home oder Ihres Betriebssystems variieren.

Ihre Geräte müssen mit der App **Avidsen Home** gekoppelt sein, um mit dem Google Assistant gesteuert werden zu können. Sie müssen über das gleiche WLAN-Netz verbunden sein, wie der Assistant.

- Geräte mit Google Assistant verbinden
 - Halten Sie auf Ihrem Telefon oder Android-Tablet die Home-Taste gedrückt oder sagen Sie „Ok Google“.
 - Drücken Sie in der rechten unteren Bildschirmecke auf .
 - Drücken Sie **auf das Logo oben rechts**, dann **auf PARAMÈTRES (EINSTELLUNGEN)**, danach **auf ASSISTANT** und schließlich auf **CONTRÔLE DE LA MAISON (SMART-HOME-STEUERUNG)**.
 - Drücken Sie in der Registerkarte „APPAREILS“ (GERÄTE) auf AJOUTER DES APPAREILS (GERÄTE HINZUFÜGEN) .

D - VERWENDUNG

- Wählen Sie die App **Avidsen Home** aus und folgen Sie dann den Anweisungen.

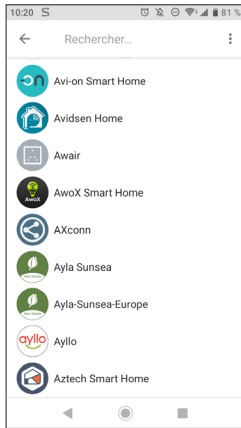

- Geben Sie danach den Benutzernamen und das Passwort des **Avidsen-Home-Kontos** ein, sodass Google Assistant die Berechtigung erhält, Ihr **Avidsen-Home-Zubehör** hinzuzufügen und damit zu interagieren.

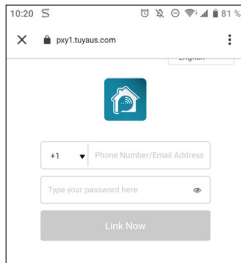

Ihr Gerät ist jetzt mit Google Assistant verbunden und Sie können es per Sprachbefehl steuern.

3.2 WENN SIE EIN ANDROID-SMARTPHONE OHNE GOOGLE ASSISTANT ODER EIN IPHONE VERWENDEN

Die nachfolgenden Informationen können je nach Aktualisierung der App Google Home oder Ihres Betriebssystems variieren.

Ihre Geräte müssen mit der App **Avidsen Home** gekoppelt sein, um mit dem Google Assistant gesteuert werden zu können. Sie müssen mit dem gleichen WLAN-Netzwerk verbunden sein.

- Geräte mit Google Assistant verbinden

- Installieren und starten Sie auf Ihrem Telefon oder Tablet **die App Google Home** und melden Sie sich mit dem mit Ihrem Google-Home-Lautsprecher verknüpften Konto an.
- Drücken Sie in der rechten unteren Bildschirmecke auf **COMPTE (KONTO)**.
- Drücken sie dann auf **CONFIGURER (KONFIGURIEREN) oder AJOUTER (HINZUFÜGEN)** und anschließend auf **CONFIGURER UN APPAREIL (EIN GERÄT KONFIGURIEREN)**.
- Drücken Sie auf **VOUS AVEZ DÉJÀ CONFIGURÉ DES APPAREILS? (HABEN SIE SCHON EINMAL GERÄTE KONFIGURIERT)**
- Drücken Sie in der angezeigten Liste auf **Avidsen Home**

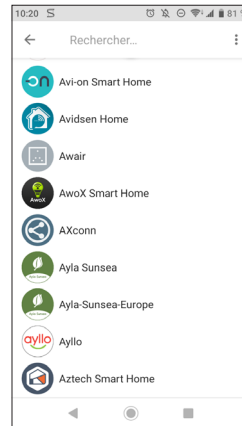

- Geben Sie danach den Benutzernamen und das Passwort des **Avidsen-Home-Kontos** ein, sodass Google Assistant die Berechtigung erhält, Ihr **Avidsen-Home-Zubehör** hinzuzufügen und damit zu interagieren.

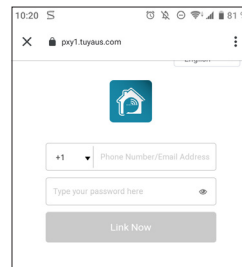

4 - VERWENDUNG MIT AMAZON ALEXA

Achtung: Der Name, den Sie Ihren

Avidsen Home Geräten geben, ist der, den Alexa wiedererkennt.

Beispiel: Wenn Sie eine Glühbirne mit der Bezeichnung

„Küchenlampe haben“, funktioniert der Befehl „Alexa, schalte die Küchenlampe ein“,

wohingegen, „Alexa schalte die Lampe in der Küche ein“

nichts auslösen wird.

Die nachfolgenden Informationen können je nach Aktualisierung der App Alexa oder Ihres Betriebssystems variieren.

Der Sprachassistent Alexa kann Ihnen helfen, Ihre vernetzten Geräte zu steuern.

Sie können beispielsweise die folgenden Befehle verwenden:

- „Alexa, mach das Licht im Wohnzimmer an.“
- „Alexa, mach das Licht im Wohnzimmer aus.“
- „Alexa, schalte die Steckdose im Arbeitszimmer ein.“
- „Alexa, schalte die Steckdose im Arbeitszimmer aus.“

Laden Sie die Amazon-Alexa-App aus dem Play Store oder dem Apple Store herunter.

Ihre Geräte müssen mit der App **Avidsen Home** gekoppelt sein, um mit dem Amazon-Assistenten gesteuert werden zu können. Sie müssen mit dem gleichen WLAN-Netzwerk verbunden sein.

• Installation der Skill **Avidsen Home**

- Drücken Sie in der App Amazon Alexa auf das Menü oben links und wählen Sie **SKILLS ET JEUX (SKILLS UND SPIELE)** aus.
- Suchen Sie in der Liste der Skills nach **Avidsen Home** oder benutzen Sie die Suchfunktion oben rechts.
- Wählen Sie die Skill **Avidsen Home** aus und **tippen Sie auf die Schaltfläche Aktivieren**.
- Geben Sie die für die App **Avidsen Home** verwendeten Zugangsdaten – Benutzername und Passwort – ein.
- Sobald der Skill erfolgreich verknüpft wurde, tippen Sie bitte auf das Kreuz oben links.
- Die App bietet Ihnen an, Geräte zu ermitteln. Tippen Sie auf Geräte ermitteln.

• Geräte mit Amazon Echo verbinden

- Verwenden der geführten Erkennung zum

Verbinden eines Smart-Home-Geräts

- Tippen Sie in der App Amazon Alexa auf das Menü oben links und wählen Sie **AJOUTER UN APPAREIL (GERÄT HINZUFÜGEN)** aus.
- Wählen Sie die Art des Geräts aus, das Sie verbinden möchten.
- Wählen Sie die Marke aus und folgen Sie den Anweisungen auf dem Bildschirm.
- Verwenden der Sprachsteuerung zum Verbinden eines Smart-Home-Geräts
 - Sobald die Skill installiert ist, sagen Sie „Alexa, suche neue Geräte“.
 - Nach 45 Sekunden meldet sich Alexa mit den gefundenen Geräten zurück.

Weiterführende Informationen zu Amazon Alexa finden Sie auf den Amazon-Hilfeseiten.

Wir empfehlen Ihnen jedoch, bei der Verbindung mehrerer Module in ein und demselben Bereich, und zur Vermeidung unerwünschter Steuerbefehle, keinen von Alexa vorgeschlagenen Gruppen-Namen (Zimmer, Büro, Wohnzimmer, usw.) zu verwenden, im Rahmen der Bezeichnung Ihres Steuermoduls.

Bei Problemen mit der Amazon Alexa Anwendung oder der Konfiguration des Geräts in Amazon Alexa, wenden Sie sich bitte an den technischen Support bei Amazon.

5 - SZENARIO UND AUTOMATISIERUNG

Jedes Gerät aus der Produktreihe **Avidsen Home** kann ausgelöst werden und mit den anderen Produkten interagieren. So besteht die Möglichkeit, Alltagsszenarien zu erstellen und verschiedene Aktionen oder Sequenzen in einer zu bündeln oder ein Gerät in Abhängigkeit des Status eines anderen Geräts automatisch auszulösen.

5.1 AUSLÖSUNG GEBÜNDELTER AKTIONEN (SZENARIO)

Das Szenario-System der App **Avidsen Home** erlaubt Aktionen zu bündeln, die auf Ihren Wunsch ausgelöst werden, indem Sie auf eine einzige Schaltfläche Ihres Smartphones klicken.

Beispiel: Erstellung eines Szenarios „JE PARS“ (ICH GEHE WEG), das als Folge das Ausschalten

D - VERWENDUNG

meiner vernetzten Steckdose und die Aktivierung der Bewegungserfassung meiner Kamera hat:

Klicken Sie auf  unten auf dem Bildschirm und dann auf **SCÉNARIO (SZENARIO)** oben links und anschließend auf **AJOUTER UN SCÉNARIO (SZENARIO HINZUFÜGEN)**:



Benennen Sie Ihr Szenario und klicken Sie anschließend auf , um die auszuführenden Aktionen festzulegen:



- | | |
|---|--|
| 1 | Benennen Sie hier nach Belieben Ihr Szenario |
| 2 | Hier können Sie das Hintergrundbild ändern |
| 3 | Legen Sie die auszuführenden Aktionen fest, indem Sie hier klicken |
| 4 | Wenn das Feld aktiviert ist, erscheint das Szenario neben Ihren Produkten, die der App zugewiesen sind |

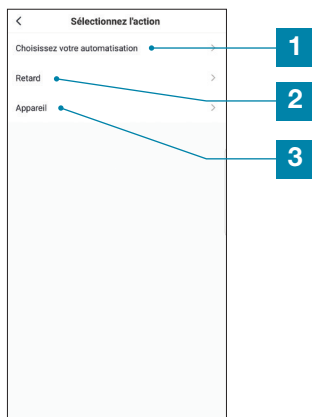

- | | |
|---|--|
| 1 | Erlaubt die Nutzung einer bereits definierten Automatisierung (einer automatischen Aktion). Für weitere Einzelheiten siehe folgender Abschnitt |
| 2 | Erlaubt das Einfügen einer Pause mit einstellbarer Dauer während der Ausführung der Aktionen |
| 3 | Zeigt die Liste der Produkte an, die in der App bereits zugewiesen sind sowie die möglichen Aktionen |

Die Funktion **CHOISISSEZ VOTRE AUTOMATISATION** (WÄHLEN SIE IHRE AUTOMATISIERUNG) erlaubt auf eine bereits gespeicherte Automatisierung zurückzugreifen und diese während der Ausführung des neuen Szenarios zu aktivieren oder zu deaktivieren.

5.1.1 PROGRAMMIERUNG DES SZENARIOS „JE PARS“ (ICH GEHE WEG)

Das Szenario dieses Beispiels erlaubt dem Benutzer die Bewegungserfassung seiner Kamera zu aktivieren und eine vernetzte Steckdose auszuschalten, indem er einfach auf eine Schaltfläche in der App klickt.

Nachdem Sie die vorgenannten Schritte ausgeführt haben, klicken Sie auf **„APPAREIL“ (GERÄT)**, um zu der Liste mit den möglichen Aktionen für jedes Geräts, das Sie mit Ihrem Szenario auslösen möchten, zu gelangen. In diesem Beispiel wurde Avidsen HomePlug ausgewählt.

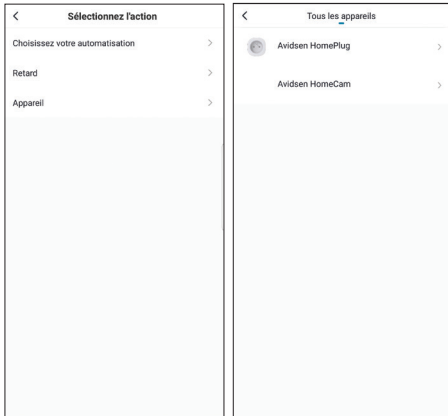

Legen Sie dann die auszuführenden Aktionen fest (in unserem Beispiel: Wählen Sie **COMMUTER (UMSCHALTEN)** und anschließend **ARRÊT (AUSSCHALTEN)**). Zum Beenden drücken Sie auf **SAUVEGARDER (SPEICHERN)** und dann auf **SUIVANT (WEITER)**.

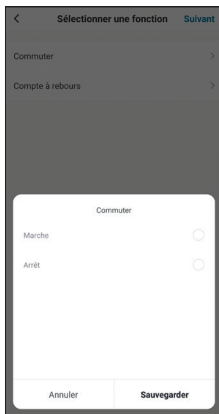

Wiederholen Sie den Vorgang, indem Sie dieses Mal die Kamera HomeCam und anschließend **MOTION ALERT (BEWEGUNGSLARM)** und **ON (EIN)** drücken. Klicken Sie zum Beenden auf **SAUVEGARDER (SPEICHERN)** und anschließend auf **SUIVANT (WEITER)**.

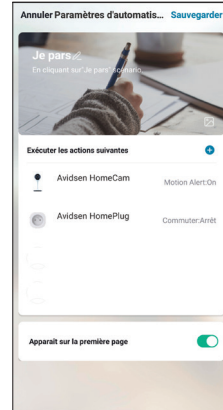

Die Aktionen für die Kamera und die Aufnahme erscheinen nun in der Liste des Szenarios, Sie müssen nur noch oben rechts auf **SAUVEGARDER (SPEICHERN)** drücken, um das Szenario abzuschließen.

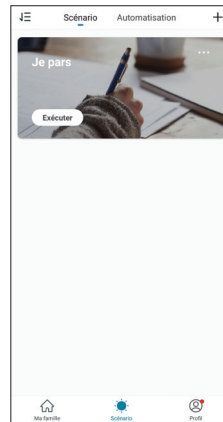

Das Szenario, das Sie soeben erstellt haben, erscheint in der Liste der **Registerkarte SCÉNARIO (SZENARIO)** der App.

Wenn Sie auf die Details zugreifen oder das Szenario löschen möchten, klicken Sie auf das Symbol „...“, oben rechts neben dem Namen.

Wenn Sie das Feld „APPARAÎT SUR LA PREMIÈRE PAGE“ (ERSCHEINT AUF DER STARTSEITE) aktiviert haben, erscheint das erstellte Szenario auch neben

Ihren Produkten auf dem Bildschirm **MA FAMILLE (MEINE FAMILIE)**.

D - VERWENDUNG

Sie müssen nur noch auf die Schaltfläche **EXÉCUTER (AUSFÜHREN)** klicken, um die komplette in Ihrem Szenario programmierte Sequenz zu starten.

5.2 - ERSTELLUNG EINER AUTOMATISIERUNG

Das Automatisierungssystem der App **Avidsen Home** erlaubt das Bündeln von Geräten und Aktionen, die automatisch durch eine Aktion eines anderen Geräts oder durch eine Bedingung (Temperatur, Zeit ...) ausgelöst werden.

Beispiel: Erstellung einer automatischen Aktion „ECLAIRAGE SALON“ (BELEUCHTUNG WOHNZIMMER), die als Folge das Anschalten des Lichts hat, sobald die Kamera eine Bewegung erkennt:

Klicken Sie auf , dann auf **AUTOMATISATION (AUTOMATISIERUNG)** oben rechts und schließlich auf **AJOUTER UNE ACTION AUTOMATIQUE (EINE AUTOMATISCHE AKTION HINZUFÜGEN)**:

1	Zurück
2	Speicherung der Automatisierung
3	Ändern Sie den Namen der Automatisierung
4	Wenn Sie möchten, können Sie das Hintergrundbild ändern
5	Auswahl der Art der Bedingung
6	Wahl der Bedingungen, die für die Ausführung der Aktionen erfüllt sein müssen
7	Wahl der auszuführenden Aktionen
8	Auswahl des für die Automatisierung gültigen Zeitfensters (Beispiel: nur nachts)

Eine der wichtigsten Einstellungen ist die Auswahl der **TYPE DE CONDITION (ART DER BEDINGUNG)**. Sie ermöglicht der Automatisierung zu erkennen, wie sie mit mehreren Bedingungen umzugehen hat.

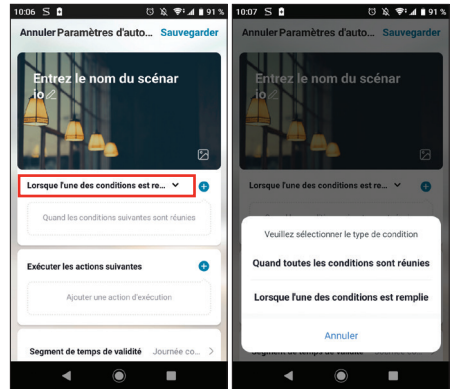

- **QUAND TOUTES LES CONDITIONS SONT RÉUNIES (WENN ALLE BEDINGUNGEN ERFÜLLT SIND)** entspricht einer Funktion „ET“ (UND):
 - Wenn Temperatur = x **ET (UND)** Zeit = y **ET (UND)** Gerät = n, dann ...
- **LORSQUE L'UNE DES CONDITIONS EST REMPLIE (WENN EINE DER BEDINGUNGEN ERFÜLLT IST)** entspricht einer Funktion „OU“ (ODER):
 - Wenn Temperatur = x **OU (ODER)** Zeit = y **OU (ODER)** Gerät = n, dann ...

Nachdem Sie die Art der Bedingung ausgewählt

haben, müssen Sie die Bedingungen selbst festlegen:

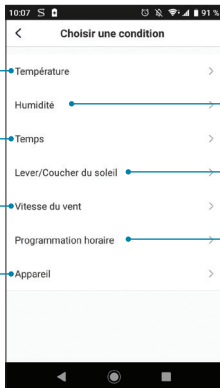
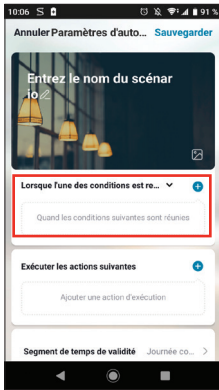

- 1 → Température
- 2 → Humidité
- 3 → Temps
- 4 → Lever/Coucher du soleil
- 5 → Vitesse du vent
- 6 → Programmation horaire
- 7 → Appareil

1	Einstellung einer meteorologischen Temperaturbedingung*
2	Einstellung einer meteorologischen Bedingung hinsichtlich der Luftfeuchte*
3	Einstellung einer meteorologischen Bedingung*
4	Einstellung einer Bedingung hinsichtlich des Sonnenuntergangs*
5	Einstellung einer Bedingung hinsichtlich des Windes*
6	Einstellung einer zeitabhängigen Bedingung
7	Einstellung einer Bedingung von einem Gerät aus, das der App bereits zugewiesen ist

*Diese Bedingungen berücksichtigen die Geolokalisation Ihres Smartphones, um auf Wetterdaten zuzugreifen.

Der folgende Abschnitt betrifft die Aktionen, die durch die vorhergehenden Bedingungen ausgelöst werden:

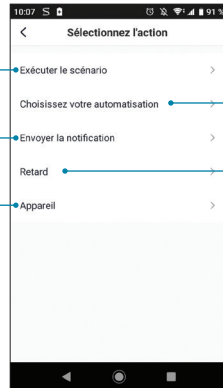
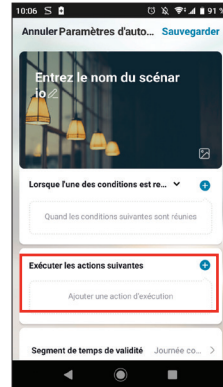

- 1 → Exécuter le scénario
- 2 → Choisissez votre automatisation
- 3 → Envoyer la notification
- 4 → Retard
- 5 → Appareil

1	Erlaubt die Nutzung eines bereits definierten Szenarios (einer Gruppe von Aktionen).
2	Erlaubt die Nutzung einer bereits definierten Automatisation (einer automatischen Aktion)
3	Erlaubt das Senden einer Benachrichtigung an das Smartphone, wenn die Automatisierung aktiviert ist
4	Erlaubt das Einfügen einer Pause mit einstellbarer Dauer während der Ausführung der Aktionen
5	Einstellung einer Aktion auf einem Gerät, das bereits in der App registriert ist

Die letzte Einstellung erlaubt nötigenfalls die Festlegung eines Zeitfensters während des Tages, in dem der Start der Automatisierung zugelassen wird:

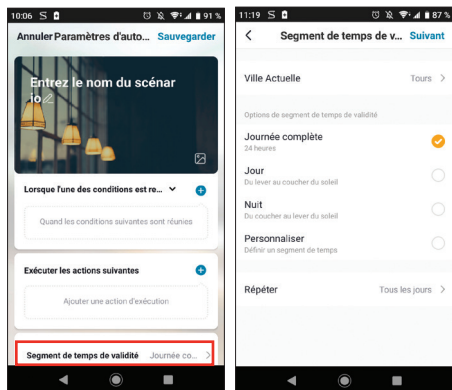

Nachdem alle diese Einstellungen bestätigt wurden, können Sie Ihre Automatisierung oben rechts speichern

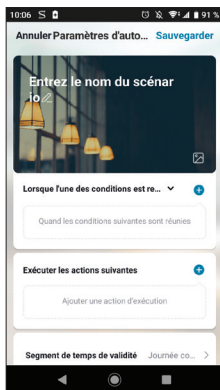

Wählen Sie zunächst die Art der Bedingung aus. In diesem Beispiel müssen alle unsere Bedingungen aktiviert sein, um die Glühbirne einzuschalten. Wählen Sie also **QUAND TOUTES LES CONDITONS SONT RÉUNIES (WENN ALLE BEDINGUNGEN ERFÜLLT SIND)**.

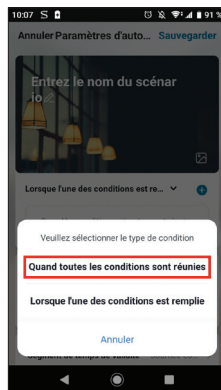

Anschließend müssen Sie die Bedingungen auswählen. In unserem Fall benötigen wir eine Bedingung für die Bewegungserfassung und eine weitere für die ausgeschaltete Lampe.

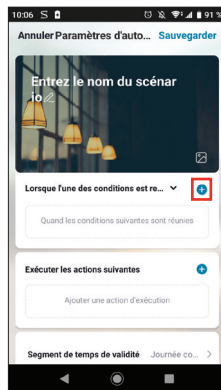

5.2.1 PROGRAMMIERUNG DER AUTOMATISIERUNG „ECLAIRAGE SALON“ (BELEUCHTUNG WOHNZIMMER)

Die automatische Funktion dieses Beispiels bietet dem Benutzer die Möglichkeit nachts die Glühbirne anzuschalten, sobald seine Kamera eine Bewegung erkennt und wenn die Lampe bereits ausgeschaltet ist. Nach einer Minute schaltet sich die Lampe wieder aus, bis zur nächsten Erkennung.

• FÜR DIE KAMERA

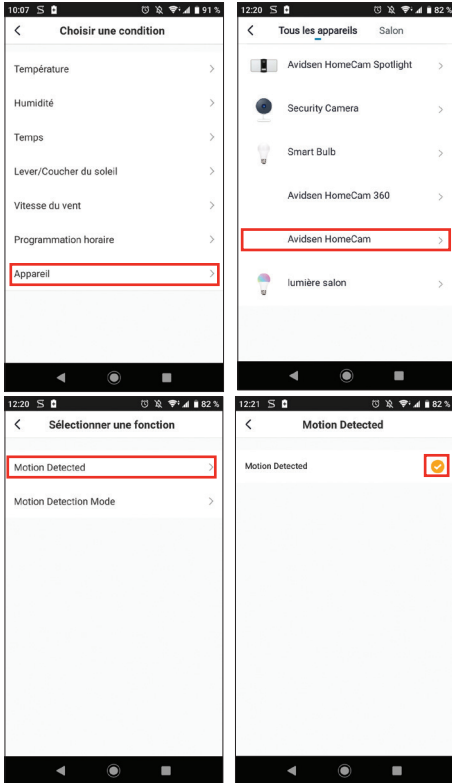

• FÜR DIE GLÜHBRIRNE

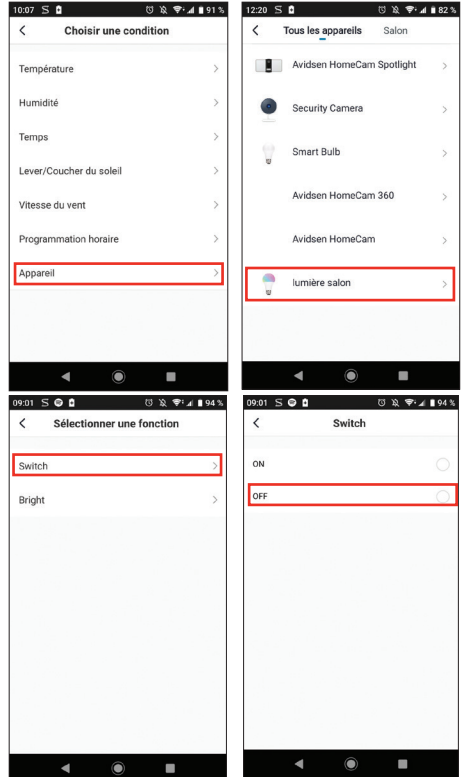

Unter diesen Bedingungen werden die Aktionen ausgelöst, wenn im Sichtfeld der Kamera eine Bewegung erfasst wird **ET (UND)** wenn die Glühbirne ausgeschaltet ist:

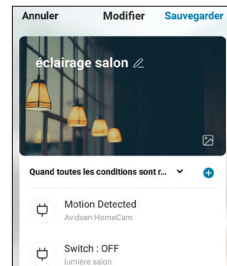

Nun müssen die auszuführenden Aktionen festgelegt werden:

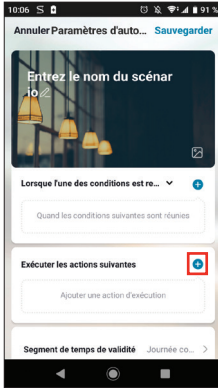

Um die Glühbirne einzuschalten:

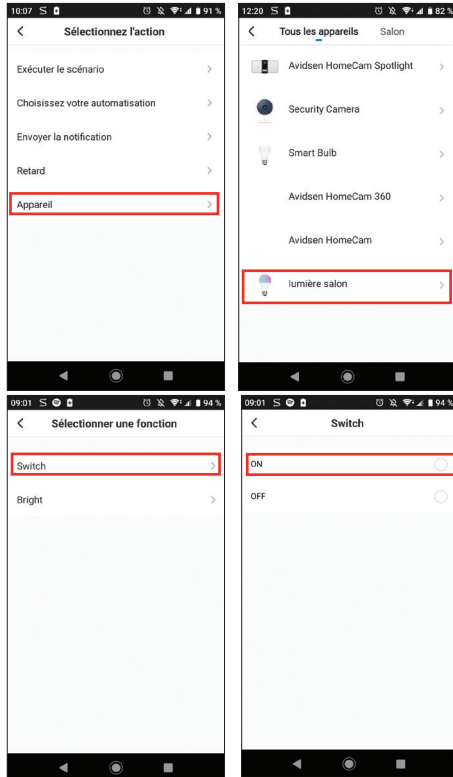

Fügen Sie anschließend eine „RETARD“ (VERZÖGERUNG) hinzu, die die nächste Aktion nach der gewünschten Dauer auslöst:

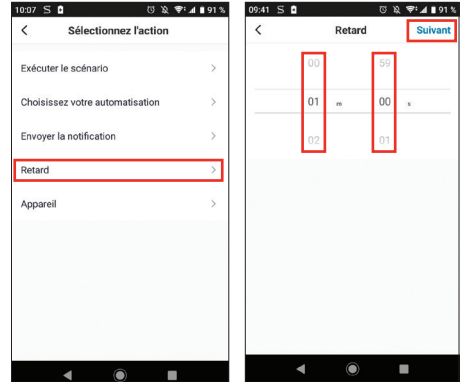

Fügen Sie dann die letzte Aktion hinzu, in diesem Beispiel das Ausschalten der Lampe:

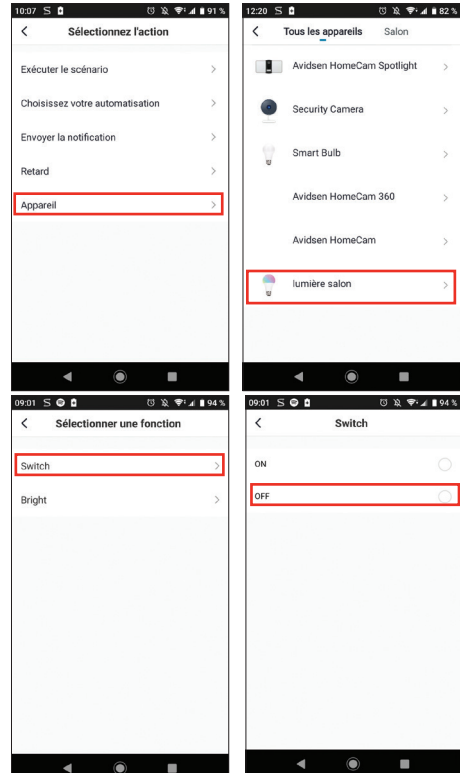

Nach diesen Einstellungen haben Sie also 3 Aktionen: Glühbirne einschalten, eine Minute warten und Glühbirne ausschalten:

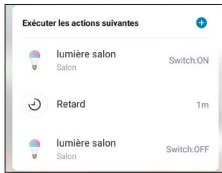

Zum Schluss können Sie eine Gültigkeitsdauer der Automatisierung wählen, in diesem speziellen Fall nachts:

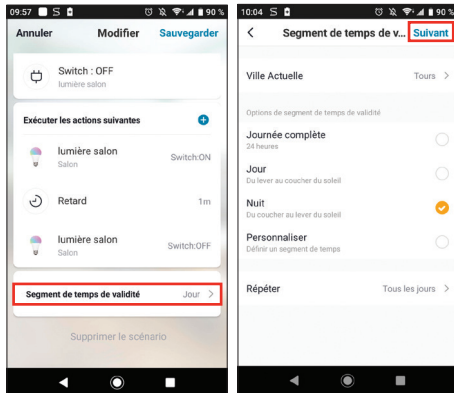

Die Automatisierung ist nun abgeschlossen, Sie können Sie oben rechts speichern:

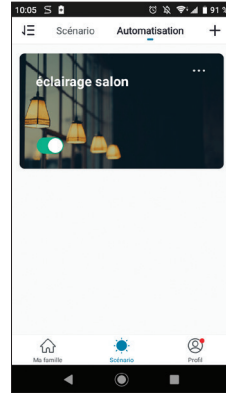
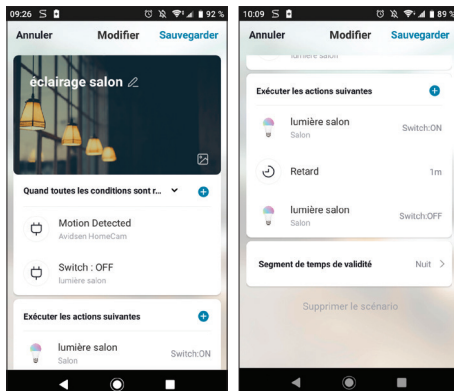

Wenn Sie auf die Details zugreifen oder das Szenario löschen möchten, klicken Sie auf das Symbol „...“, oben rechts neben dem Namen.

E - TECHNISCHE UND GESETZLICHE INFORMATIONEN

1 - TECHNISCHE MERKMALE

<i>Max. Leistung des gesteuerten Geräts:</i>	3000W
<i>Maximale Sendeleistung</i>	20 dBm
<i>Funktionen</i>	EIN/AUS-Steuerung
<i>Gebrauch</i>	Nur im Innenbereich
<i>Betriebstemperatur</i>	0 °C/+40°C
<i>Lagertemperatur</i>	0 °C/+40°C
<i>Stromversorgung</i>	220-240 V ~ 50 Hz
<i>Mittlerer Verbrauch</i>	< 1 W
<i>Installation</i>	Wandmontage
<i>Farbe</i>	Reines Weiß
<i>Abmessungen</i>	55mm x 55mm x 75mm
<i>Gewicht</i>	30 g

2 - FUNKEIGENSCHAFTEN

<i>Funkprotokoll</i>	WLAN
<i>Funkfrequenz</i>	2,4 GHz
<i>Protokoll</i>	802,11 b/g/n
<i>Funkreichweite für Mauerwerk</i>	20 m, durch max. 3 Wände
<i>Funkreichweite Stahlbeton</i>	10 m, durch max. 1 Wand/Decke
<i>Funkreichweite Gipsplatte/Holz</i>	30 m, durch max. 5 Wände

E - TECHNISCHE UND GESETZLICHE INFORMATIONEN

3 - GARANTIE

- Für dieses Gerät gilt ab Kaufdatum eine 2-jährige Garantie auf Teile und Reparatur. Der Kaufnachweis muss während der gesamten Garantiedauer unbedingt aufbewahrt werden.
- Die Garantie gilt nicht für Schäden, die durch Nachlässigkeit, Stöße oder Unfälle verursacht wurden. Die Elemente dieses Geräts dürfen nicht von Personen geöffnet oder repariert werden, die nicht der Firma Avidsen angehören. Jeglicher Eingriff am Gerät führt zum Erlöschen der Garantie.
- Avidsen verpflichtet sich, für die Dauer der vertraglichen Gewährleistungsfrist Ersatzteile für dieses Produkt auf Lager zu halten.

4 - HILFE UND SUPPORT

- Trotz aller Sorgfalt, die wir bei der Konzeption unserer Produkte und der Verfassung dieser Bedienungsanleitung aufgewendet haben, kann es sein, dass Sie während der Installation Ihres Geräts auf Schwierigkeiten oder Fragen stoßen. In diesem Fall raten wir Ihnen dringend, unsere Spezialisten zu kontaktieren, die Sie gerne beraten.
- Sollten bei der Installation oder der Verwendung in den Tagen danach Funktionsstörungen auftreten, ist es zwingend erforderlich, dass Sie uns kontaktieren, während Sie das Gerät vor sich haben. So können unsere Techniker die Ursache des Problems diagnostizieren, denn dieses ist wahrscheinlich auf eine falsche Einstellung oder eine nicht ordnungsgemäße Installation zurückzuführen. Sollte das Problem vom Gerät verursacht werden, erhalten Sie vom Techniker eine Bearbeitungsnummer für eine Retourenlieferung. Ohne diese Nummer ist das Geschäft dazu berechtigt, den Umtausch des Geräts abzulehnen.

Sie erreichen unsere Kundendienst-Techniker unter:

Helpline: +352 26302353

Von Montag bis Freitag von 9:00 bis 12:00 und von 14:00 bis 18:00.



Sie benötigen Hilfe?
Avidssy
 beantwortet Ihre Fragen unter
www.avidsen.com
 (Kostenlos, täglich, rund um die Uhr)

5 - GERÄTEUMTAUSCH - KUNDENDIENST

Trotz aller Sorgfalt, die wir bei der Konzeption und Herstellung Ihres Geräts aufgewendet haben, kann es erforderlich sein, dass Sie Ihr Gerät für eine Reparatur in unserer Werkstatt an den Kundendienst zurückschicken. Sie können den Bearbeitungsstand auf unserer Website unter der folgenden Adresse abfragen: <https://www.avidsen.com/nos-services>

6 - EG-KONFORMITÄTSERKLÄRUNG

Avidsen erklärt auf eigene Verantwortung, dass das nachfolgende Gerät:

Avidsen HomePlug mit der Art.-Nr. 127006 /127008 der Richtlinie RED 2014/53/EU entspricht und die Konformität in Anwendung der geltenden Normen bewertet wurde:

Richtlinie 2014/35/EU: (Gesundheitsschutz und Sicherheit der Benutzer).

- EN 61058-1:2018
- EN 61058-1-2:2016
- NF C61-314:2008 + A1:2010
- EN 62368-1:2014 + A11:2017
- EN 62311:2008

Richtlinie 2014/30/EU: (Schutzanforderungen über die elektromagnetische Verträglichkeit).

- EN 301 489-1 V2.2.0
- EN 301 489-17 V3.2.0
- EN 61000-6-1:2007
- EN 61000-6-3:2007 + A1:2011

Richtlinie 2014/53/EU: (effiziente Nutzung des Funkfrequenzspektrums zur Vermeidung von schädlichen Interferenzen).

- EN 300 328 V2.1.1

In Tours, den 19.11.2019

Alexandre Chaverot, Präsident



Avidsen
19 Avenue Marcel Dassault
ZAC des Deux Lions - 37200 Tours - France